

Российская академия естественных наук
Московский финансово-юридический университет МФЮА

**ПОВЫШЕНИЕ ЭФФЕКТИВНОСТИ
ФОРМ И МЕТОДОВ РАСПРОСТРАНЕНИЯ
СРЕДИ НАСЕЛЕНИЯ ЗНАНИЙ
ПО ВОПРОСАМ ЭКОНОМИЧЕСКОЙ И ФИНАНСОВОЙ
БЕЗОПАСНОСТИ РОССИИ,
БОРЬБЫ С ТЕНЕВЫМИ ДОХОДАМИ,
ПРОТИВОДЕЙСТВИЯ ФИНАНСИРОВАНИЮ ТЕРРОРИЗМА,
ЭКСТРЕМИЗМА, АНТИГОСУДАРСТВЕННОЙ
И ДЕСТРУКТИВНОЙ ДЕЯТЕЛЬНОСТИ**

*Материалы Всероссийской научно-практической конференции
(г. Москва, 20 апреля 2017 г.)*

Москва



2017

УДК 336+338

ББК 65

П 42

Ответственный редактор

доктор экономических наук, профессор А.Г. Забелин

Редколлегия

доктор экономических наук, профессор Ш.М. Магомедов
кандидат технических наук Л.В. Иваницкая

П 42 **Повышение** эффективности форм и методов распространения среди населения знаний по вопросам экономической и финансовой безопасности России, борьбы с теневыми доходами, противодействия финансированию терроризма, экстремизма, антигосударственной и деструктивной деятельности [Текст] : Материалы Всероссийской научно-практической конференции (г. Москва, 20 апреля 2017 г.) / отв. ред. А.Г. Забелин ; Российская академия естественных наук ; Московский финансово-юридический университет МФЮА. – М. : МФЮА, 2017. – 248 с.

ISBN 978-5-94811-234-3

Данный сборник составлен по материалам Всероссийской научно-практической конференции «Повышение эффективности форм и методов распространения среди населения знаний по вопросам экономической и финансовой безопасности России, борьбы с теневыми доходами, противодействия финансированию терроризма, экстремизма, антигосударственной и деструктивной деятельности» и содержит статьи научно-педагогических работников, профильных специалистов, а также аспирантов, магистрантов, студентов.

УДК 336+338

ББК 65

ISBN 978-5-94811-234-3

© Российская академия естественных наук, 2017

© Московский финансово-юридический
университет МФЮА, 2017

© Коллектив авторов, 2017

СОДЕРЖАНИЕ

Предисловие (А.Г. Забелин).....	9
---------------------------------	---

Пленарное заседание

К.В. Гадзацев

Современные тенденции развития международных террористических организаций: реальная экономика – бизнес на войне ... 11

Ш.М. Магомедов, М.В. Каратаев

Фиктивные компании как основной участник процесса отмыwania денег: анализ текущих проблем и разработка путей противодействия 14

Ю.И. Немцов

Отток капитала из российской экономики и возврат похищенных активов: природа феномена и основные понятия 17

И.М. Рукина

Коррупция и неэффективное расходование бюджетных средств в системе государственного заказа и поставок для государственных нужд..... 24

Секция 1. Формы и методы распространения знаний среди населения

А.В. Воробьев, Т.А. Кравцова

Деятельность Росфинмониторинга как важнейшее звено системы предупреждения нарушений и распространения знаний в сфере ПОД/ФТ 30

Н.С. Громова

Формы распространения знаний среди населения по вопросам противодействия вербальному экстремизму 33

А.С. Ежов

Практический опыт реализации образовательной программы повышения квалификации в области менеджмента инноваций на пространстве Россия – Китай 36

Д.В. Краснобаев

Финансовая грамотность на личном примере, или как зарабатывать деньги, не потерять свое здоровье 39

Л.В. Орлова

Уровни экономического сознания 42

В.Ю. Чернышова

Основные направления распространения знаний среди населения.....45

Секция 2. Экономическая и финансовая безопасность России

В.П. Бауэр

О разработке информационно-аналитической системы обеспечения национальной безопасности49

М.И. Бурмистров

Системы «Хавала» и другие аналогичные системы как угроза экономической Безопасности России52

Д.В. Гордиенко

Изменение уровня экономической безопасности стран-членов Шанхайской организации сотрудничества при реализации стратегии Экономического пояса Шелкового пути54

В.В. Еремин

Влияние мультипликатора автономных расходов на процесс укрепления экономической безопасности страны58

А.В. Ермоленко

Проблема идентификации рукописных документов в подразделениях вневедомственной охраны Росгвардии60

В.В. Ильюк

О необходимости повышения эффективности финансовой, экономической и информационной безопасности в наукоемких интегрированных структурах.....63

Ю.А. Кротин

Институты и факторы внешнеэкономической безопасности РФ73

М.А. Молчанова

Противодействие коррупции как основа обеспечения экономической безопасности Российской Федерации80

А.С. Петрова, А.С. Мельникова, З.Ш. Хаджаев

Роль и значение национальной платежной системы «Мир» как инструмента устранения влияния внешних факторов83

Н.Г. Синявский

Инновационное развитие транспортной системы страны как фактор обеспечения экономической безопасности86

К.Э. Стывчатая

Особенности ценовой политики в сфере государственного оборонного заказа.....89

<i>Е.А. Чеботарева</i> Проблема интеграции научно-технических кадров как одна из внешних угроз экономической безопасности	91
<i>Е.В. Черепанова</i> Участие институтов гражданского общества в противодействии коррупции	94

Секция 3. Борьба с теневыми доходами

<i>С.С. Алеева</i> Борьба с теневыми доходами	97
<i>Ю.С. Ванина</i> Коррупция как один из факторов возникновения теневой экономики ..	100
<i>Т.И. Воробец</i> Сущность и нормативное регулирование электронных денег	106
<i>В.В. Ворошило</i> Анализ экономических преступлений в России	109
<i>М.С. Калюжная</i> Мошенничество в сфере кредитования	112
<i>В.В. Котов</i> Внутрикорпоративный финансовый контроль как механизм борьбы с теневыми доходами	116
<i>А.А. Курбатова</i> Легализация доходов как способ борьбы с теневой экономикой	119
<i>И.Н. Лоскутов</i> Дискуссионность подходов к определению понятия публичного должностного лица для целей финансового мониторинга	122
<i>И.В. Охрименко</i> К вопросу о создании институциональных условий противодействия теневой экономике (опыт Турции)	125
<i>Е.А. Пирязева</i> Меры по противодействию легализации (отмыванию) доходов, полученных преступным путем.....	128
<i>В.В. Стандецкая</i> Теневая экономика: структура и правовая природа	132
<i>Я.Н. Степанникова</i> Рейдерство как причина развития теневой экономики. Гражданско-правовые и уголовно-правовые аспекты вины как субъективной стороны преступления.....	135

<i>А.Н. Столярова, Т.А. Усталь</i> Открытые данные как одна из мер борьбы с теневыми доходами.....	140
<i>Е.А. Сухих</i> Криминальное банкротство как новый вид мошенничества.....	143
<i>Н.И. Федорова</i> Актуальные проблемы экономической безопасности миграционных процессов (на примере Московской области).....	146
<i>К.Е. Шохов</i> Уклонение от уплаты налогов как фактор развития теневой экономики и угроза экономической безопасности государства...	149

**Секция 4. Противодействие финансированию терроризма,
экстремизма, антигосударственной
и деструктивной деятельности**

<i>Д.В. Богомякова</i> Особенности противодействия финансированию террористической деятельности в международном праве.....	152
<i>П.А. Вержевский</i> Риск использования криптовалют как потенциального канала финансирования экстремистской деятельности	155
<i>В.В. Горохова</i> Формирование правового сознания как важнейший фактор профилактики проявлений религиозного экстремизма.....	158
<i>П.В. Даньшина</i> Противодействие финансированию терроризма, экстремизма, антигосударственной и деструктивной деятельности в России.....	161
<i>А.Н. Жуков</i> Угроза финансирования терроризма и экстремизма некоммерческими организациями	165
<i>П.И. Журило</i> Криптознаки и их правовое положение в Российской Федерации.....	167
<i>А.В. Клешаев</i> Общие положения по противодействию финансированию террористических организаций.....	170
<i>Ш.М. Магомедов, М.В. Кулакова, А.С. Асаналиева</i> Определение графа как способ хранения данных об объектах финансового мониторинга	178

<i>А.С. Приказчикова</i> Дискриминантный анализ деятельности кредитных организаций в задачах Банка России.....	184
<i>В.В. Суровцева</i> Методология усовершенствования системы ПОД/ФТ в банке с учетом поведенческого аспекта	187
<i>Ю.В. Трунцевский</i> Правовое регулирование мер по противодействию легализации (отмыванию) доходов, полученных преступным путем, и финансированию терроризма	190
<i>Д.М. Хансвярова</i> Спонсорство террористической деятельности как глобальная проблема современности	193
<i>Н.А. Шатрова</i> Механизмы финансирования терроризма.....	196
<i>Г.Е. Шепитько</i> Характеристики случайного процесса, представленного реализацией ограниченной длительности	200
<i>С.О. Шохин</i> Перспективы развития правовой базы ПОД/ФТ в Евразийском экономическом союзе.....	203

Секция 5. Повышение финансовой и правовой грамотности населения: международный опыт

<i>Н.В. Васильева</i> Повышение финансовой грамотности населения: опыт США	207
<i>Н.А. Ефимова</i> Зарубежный опыт разработки и реализации национальных стратегий повышения финансовой грамотности населения.....	210
<i>Н.А. Ефимова</i> Повышение финансовой грамотности населения в России: национальная стратегия	213
<i>А.А. Григорьева</i> Эффективные способы повышения финансовой безопасности населения в России.....	217
<i>А.Б. Хайрлиева</i> Международные подходы к повышению финансовой грамотности населения	219

<i>В.К. Шайдуллина</i> Финансовая грамотность в условиях мировой торговой системы	221
--	-----

***Секция 6. Государственное регулирование экономики
и экономическая безопасность России***

<i>А.И. Гаранина</i> Финансовая безопасность в системе национальной безопасности государства	225
<i>В.Ю. Кудряшов</i> Особенности системы управления государственными холдингами	228
<i>А.В. Морозевич</i> Сертификация как основа обеспечения безопасности и качества программных средств	232
<i>С.А. Огарков</i> Инженерно-финансовая безопасность инфраструктуры теплоснабжения	235
<i>О.Ю. Семенова, Я.А. Кулагина</i> Внедрение логистики на предприятиях и в организациях	238
<i>А.Н. Столярова, Ю.В. Орлова</i> Автоматизированное управление торговым предприятием как аспект его экономической безопасности	242
<i>А.А. Узрюмова, В.А. Пентин</i> Механизм управления экономической безопасностью научной организации	245

ПРЕДИСЛОВИЕ

Противодействие легализации (отмыванию) доходов, добытых преступным путем, и финансированию терроризма – важнейшая стратегическая задача государства. Вызовы XXI в. способствуют появлению новых направлений в дискуссии о роли системы противодействия легализации (отмыванию) доходов и финансированию терроризма (далее – ПОД/ФТ) в обеспечении национальной безопасности и устойчивого развития современного государства. Стремительное расширение и усложнение сферы финансовых операций, появление большого числа новых платежных систем и субъектов финансовой деятельности требуют существенного усложнения функциональности финансового мониторинга. В настоящее время в российском обществе проблема коррупции, а также легализации (отмывания) доходов и финансирования терроризма является приоритетной и чрезвычайно важной как с точки зрения выработки действенных механизмов борьбы, так и с точки зрения исследования. Следует отметить, что острота и сложность указанной проблемы не снижаются с течением времени, а наоборот, многократно возрастают в условиях неоднозначной финансово-экономической ситуации, вызванной и несовершенством бюджетной системы, и чередой экономических кризисов.

Противодействие перечисленным угрозам требует комплексного, интеграционного подхода и объединения усилий всего международного сообщества. Решить задачи по обеспечению финансовой безопасности призвана система ПОД/ФТ – многоинституциональная, многоуровневая межстрановая структура.

В сфере противодействия легализации (отмыванию) доходов и финансированию терроризма важна роль образовательного кластера. Деятельность финансового мониторинга требует новых компетенций, которые могут быть сформированы в рамках сложившихся форматов профессионального образования, путём объединения их в сетевую организацию. В целях выполнения задач по кадровому обеспечению функционирования систем ПОД/ФТ был создан сетевой Институт в сфере ПОД/ФТ, который существует уже более трех лет, став действующим научно-образовательным центром по подготовке специалистов для системы ПОД/ФТ.

Согласно Концепции создания и развития сетевого Института в сфере ПОД/ФТ на 2014–2016 гг., в рамках сетевого взаимодействия предполагалось наладить обмен функционала и ресурсов, процесс диалога между образовательными учреждениями и процесс отражения в них опыта друг друга. Участники сетевой организации объединились вокруг главной стратегической цели: формирование современного научно-образовательного центра – сетевого Института в сфере ПОД/ФТ, который должен стать важным фактором устойчивого развития и обеспечения национальной безопасности, готовить современных специалистов в сфере ПОД/ФТ на основе интеграции с наукой и практикой, академической мобильности обучающихся и препо-

давателей. Сетевой Институт в сфере ПОД/ФТ представляет собой сообщество вузов, научных и образовательных центров, способное стать кадровым и научным лидером в сфере ПОД/ФТ в государствах – участниках СНГ.

Реагируя на новые вызовы и потребности, МФЮА принял деятельное участие в работе Сетевого института в сфере ПОД/ФТ. В университете действуют кафедры финансового мониторинга и государственного контроля, у обучающихся формируются новые междисциплинарные компетенции в финансовой сфере, соответствующие мировым стандартам, обеспечивается непрерывное обучение, реализуются принципы интеграции науки и образования.

Сегодня мы рады принимать участников Всероссийской научно-практической конференции «Повышение эффективности форм и методов распространения среди населения знаний по вопросам экономической и финансовой безопасности России, борьбы с теневыми доходами, противодействия финансированию терроризма, экстремизма, антигосударственной и деструктивной деятельности» на площадке нашего университета!

В рамках конференции будут рассматриваться актуальные вопросы обеспечения экономической и финансовой безопасности России, вопросы борьбы с теневыми доходами и противодействия финансированию терроризма, экстремизма и антигосударственной деятельности. Участники конференции обсудят формы и методы распространения знаний среди населения, а также поделятся опытом в реализации проектов по повышению финансовой и правовой грамотности населения.

Благодарю всех участников за проявленный интерес к заявленной тематике конференции. Продуктивной работы и успехов!

*Ректор
АОЧУ ВО «Московский
финансово-юридический университет МФЮА»
доктор экономических наук, профессор*

А.Г. Забелин

ПЛЕНАРНОЕ ЗАСЕДАНИЕ

СОВРЕМЕННЫЕ ТЕНДЕНЦИИ РАЗВИТИЯ МЕЖДУНАРОДНЫХ ТЕРРОРИСТИЧЕСКИХ ОРГАНИЗАЦИЙ: РЕАЛЬНАЯ ЭКОНОМИКА – БИЗНЕС НА ВОЙНЕ

К.В. Гадзацев

Финансирование террористической деятельности является важнейшей составляющей террористической активности по всему миру. Интенсивность террористической деятельности в современном мире напрямую связана с уровнем её финансирования и материально-технической оснащённости. Меры, направленные на противодействие данному фактору, служат эффективным инструментом борьбы с международным терроризмом в целом, так как направлены на главную составляющую функционирования террористической деятельности. Лидеры террористических организаций вынуждены придумывать новые и трансформировать существующие виды финансирования терроризма.

Динамика перехода финансирования терроризма от спонсоров-государств до благотворительных неправительственных организаций и частных лиц была описана Стивеном Кайзером. Кайзер также описал обратную зависимость увеличения числа спонсоров от среднего размера единовременных платежей. Анализ современного этапа развития международного терроризма позволяет сделать вывод о дальнейшей эволюции модели его финансового обеспечения и выделить существенные ограничения в использовании системы описанной С. Кайзером, закономерности которой характеризуют лишь логику построения финансовой модели террористической организации, функционирующей в условиях детерминанта государства. Другими словами, в системе С. Кайзера речь идет о ситуации, когда террористическая организация встраивается в социальную модель существующего государства (не подменяя ее), а масштабы ее деятельности в сопоставлении с организационными, военными и финансовыми возможностями государства-реципиента относительно невелики. Современные тенденции развития террористических организаций характеризуются существенным ростом масштабов их деятельности, повышением уровня внутренней организации и созданием автономных систем управления, заменяющих на завоеванных территориях механизмы управления государственной власти.

Источники финансирования терроризма можно условно разделить на две группы в зависимости от легитимности получения денежных средств:

- финансирование терроризма происходит за счет средств, полученных незаконным (в том числе преступным) путем;
- денежные средства, направляемые для финансирования терроризма, получены из легальных источников в ходе официально зарегистрированной экономической деятельности.

Ярким примером использования сети легально существующих фирм для обеспечения финансовых потребностей террористической организации может служить бизнес крупнейших международных террористических организаций. Например, Хезболла пополняет свой бюджет прибылью от контролируемых бейрутских таксопарков и строительных организаций, а Аль-Каида получает средства и пользуется посредническими услугами контролируемых ею предпринимательских структур и коммерческих банков в десятках стран мира.

Финансирование терроризма за счет средств, полученных преступным путем включает в себя: самофинансирование в рамках теневой экономики; привлечение средств из других секторов незаконной экономики; смешанный тип; шантаж.

Основы самофинансирования, в рамках теневой экономики, террористической организацией своей деятельности предопределяются простотой её реализации, поскольку зачастую криминальные способы получения дохода не требуют от террористической организации наличия хорошо образованных и высокопрофессиональных кадров, обладающих глубокими знаниями в области юриспруденции и экономики. Важное значение имеет также тот факт, что криминальные способы получения капитала дают возможность обеспечить финансирование террористической деятельности в сравнительно короткие сроки, однако, как показывает практика, в долгосрочной перспективе очень сложно добиться обеспечения бесперебойного финансирования деятельности террористической организации за счет таких источников в силу активного противодействия преступности со стороны государственных органов.

Обеспечивая финансирование своей деятельности за счет средств, полученных из незаконных источников, террористическая организация использует приемы и методы, характерные в целом для организованной преступности: хищение имущества, вымогательство, незаконный оборот наркотиков, оружия, алкогольной и табачной продукции, торговля людьми, контрабанда, мошенничество и пр.

Смешанный тип подразумевает ведение террористическими организациями одновременно нескольких видов незаконной деятельности, особое место среди которых традиционно занимает наркобизнес. О наличии и тесной связи международного терроризма с наркобизнесом говорит тот факт, что любые попытки международного сообщества ограничить распространение наркотиков провоцируют достаточно резкую реакцию со стороны террористических организаций.

Отдельного внимания заслуживает вопрос использования современными террористическими организациями шантажа, предметом торга в котором могут быть гарантии ненападения со стороны боевиков взамен на получение денежных средств.

Исходя из анализа развития современного международного терроризма следует отметить, что модель финансового обеспечения международного терроризма постоянно эволюционирует. Именно поэтому превентивные меры, направленные на противодействие финансированию терроризма, являются наиболее актуальными, и тогда совершение крупных террористических актов и поддержание высокого уровня террористической активности представляется крайне затруднительным. Государствам следует уделять повышенное внимание вопросам противодействия финансированию терроризма, используя для указанных целей широкий набор средств, включая ресурсы силовых ведомств, финансовых разведок и данные кредитных организаций.

К.В. Гадзацев

научный сотрудник

Институт законодательства и сравнительного правоведения

при Правительстве РФ

E-mail: office@izak.ru

ФИКТИВНЫЕ КОМПАНИИ КАК ОСНОВНОЙ УЧАСТНИК ПРОЦЕССА ОТМЫВАНИЯ ДЕНЕГ: АНАЛИЗ ТЕКУЩИХ ПРОБЛЕМ И РАЗРАБОТКА ПУТЕЙ ПРОТИВОДЕЙСТВИЯ

Ш.М. Магомедов, М.В. Каратаев

Одним из главных критериев выбора способов и механизмов отмывания денег и, одновременно, одной из целей указанного процесса является сокрытие реальных источников происхождения средств при одновременном обеспечении максимальной анонимности их владельцев. В настоящее время для указанных целей используются хозяйственные формы, обеспечивающие дистанцирование реальных владельцев (собственников) от создаваемых юридических лиц, «наилучшим» из которых является механизм траста, позволяющий одному лицу (учредителю) передать другому лицу (доверительному собственнику или попечителю) пакет доверительной собственности для управления в интересах третьего лица или лиц (бенефициара, конечного собственника). При этом в пакет могут входить наличные деньги, движимое и недвижимое имущество, ценные бумаги, интеллектуальная собственность и имущественные права. Юридическим владельцем имущества становится попечитель, в роли которого может выступить доверенное частное лицо, профессиональный финансовый менеджер, трастовая компания или банк, имеющий трастовый отдел.

Специфика трастовой формы определяется тем, что титул собственности переходит попечителю на весь период действия траста, срок которого может быть неограничен. Это означает, что для третьих лиц собственником переданного в траст имущества является попечитель, при этом право на доходы от владения имуществом траста принадлежит бенефициару.

В целях отмывания денег трастовые формы управления особенно привлекательны, поскольку позволяют практически отделить реального владельца от управляемого имущества, обеспечивая при этом полноту контроля имущества в соответствии с условиями трастового договора. Данный критерий приобретает решающее значение в случаях, когда прямое или непосредственное владение юридическим лицом является для собственника имущества невыгодным в силу публичного статуса или действующих (в том числе международных) ограничений.

Например, в настоящее время для публичных должностных лиц и организаций, на которых распространяются международные санкции, проведение операций посредством мировой финансовой системы крайне усложнено, поскольку законодательство большинства стран и обычаи делового оборота обязывают участников расчетов приостановить такие операции с замораживанием активов или применением специальных контрольных мер. Использование механизма траста позволяет избежать упоминания

лиц/организаций, на которых распространяются санкции, в качестве собственников юридических лиц-участников расчетов, что делает возможным проведение операций беспрепятственным.

Российская Федерация не ратифицировала Конвенцию о праве, применительном к доверительной собственности, и ее последующем признании (Гаагская конвенция от 1 июля 1985 г.), вследствие чего в современном российском праве не предусмотрена концепция траста и действующее законодательство не предусматривает их создание. В тоже время, институт номинального сервиса, который представляет собой основу механизма траста, не смотря на отсутствие законодательных основ, по практике делового оборота фактически реализуется в России за счет распространения компаний, создаваемых для целей, отличных от целей ведения реального бизнеса.

Юридические образования, которые условно получили название «фирм-однодневок», регистрируются по утерянным или поддельным документам, либо в качестве их официальных собственников декларируются лица, ведущие асоциальный образ жизни. О том, как используется впоследствии зарегистрированная структура, номинальные владельцы, как правило, не знают, хотя обычно это отмывание денег, получение чиновниками «откатов» или совершение других преступлений [1].

Лица, которым фактически принадлежит право принимать решения от имени данных юридических лиц и, следовательно, распоряжаться их финансовыми потоками, при этом остаются вне правового поля и не фигурируют в правоустанавливающих документах, хотя, в соответствии с терминологией Рекомендаций ФАТФ представляют собой реальных владельцев юридического лица, то есть являются конечными бенефициарами.

«Фирмы-однодневки» – это в чистом виде криминальная деятельность [1], которая формирует атмосферу безнаказанности за противоправные действия [1] и активно используется не только в коррупционных целях, но и для финансирования терроризма. Возможность создания и использования «фирм-однодневок» во многом является следствием несовершенства существующих механизмов регистрации и контроля функционирования юридических лиц.

О масштабах вопроса красноречиво говорят цифры статистики. В начале 2013 г. Глава Банка России С. Игнатьев отмечал, что в ФНС России зарегистрировано 3,9 млн. коммерческих организаций (в том числе в форме ООО – 3,6 млн.), из которых менее 2 млн. компаний проводят хоть какие-то платежи через банковскую систему, а остальные 2 млн. компаний это фиктивные структуры, которые ждут своего часа. Отдельно отмечалось, что из числа организаций, проводящих платежи через банковскую систему, 11 % организаций не платят вообще никаких налогов, а 6 % организаций платят чисто символические суммы [3].

После предоставления в 2013 г. банкам права отказать клиентам в проведении сомнительных операций кредитные организации были активно

подключены Банком России к работе по ограничению доступа фиктивных технических компаний к ресурсам легального финансового рынка. Результатом совместных усилий стало сокращение числа «фирм-однодневок» почти в 3 раза (по данным ФНС к концу 2016 г. «фирм-однодневок» осталось 700 000, а чистка ЕГРЮЛ вывела из реестра 650 000 юридических лиц). Объемы фиктивной межрегиональной миграции также сократились более чем в 3,5 раза [4].

Сохраняющийся в российской экономике значительный объем фиктивных участников существенным образом снижает эффективность предпринимаемых государством мер противодействия отмыванию денег и финансированию терроризма и создает значительные риски для добропорядочных участников экономики. Для принципиального качественного повышения эффективности регулирующих и надзорных мер в сфере борьбы с отмыванием денег необходимо совершенствовать процедуры создания компаний, ликвидировав или существенным образом затруднив создание «фирм-однодневок».

Библиографический список

1. Стенограмма выступления Д.А. Медведева на совещании по экономическим вопросам 28 января 2011 г. // URL: <http://news.kremlin.ru/news/10174> (дата обращения 23.03.2017).
2. Стенографический отчет о заседании Совета по противодействию коррупции 13 января 2011 г. URL: <http://news.kremlin.ru/transcripts/10067> (дата обращения 23.03.2017).
3. URL: http://www.vedomosti.ru/newspaper/articles/2013/02/20/11_organizacij_ne_platyat_nalogov_serzej_ignatev_predsedatel (дата обращения 23.03.2017).
4. URL: <http://www.kommersant.ru/doc/3236804> (дата обращения 23.03.2017).

Ш.М. Магомедов

*доктор экономических наук, профессор
заместитель директора Института региональных
экономических исследований
E-mail: irei@irei.ru*

М.В. Каратаев

Институт региональных экономических исследований (ИРЭИ)

ОТТОК КАПИТАЛА ИЗ РОССИЙСКОЙ ЭКОНОМИКИ И ВОЗВРАТ ПОХИЩЕННЫХ АКТИВОВ: ПРИРОДА ФЕНОМЕНА И ОСНОВНЫЕ ПОНЯТИЯ

Ю.И. Немцов

Цикличность экономических кризисов, экспортоориентированность и волатильность мировых цен на углеводороды устойчиво истощают российскую экономику и требуют принятия мер по ее модернизации. Однако усилия государства по оздоровлению экономики не приведут к желаемому результату без решения другой актуальной проблемы – оттока капитала в зарубежные государства.

Отток капитала из российской экономики является предметом обсуждения экономистов и государственных деятелей на протяжении всего периода развития современной России, но пути решения этой проблемы пока не выработаны. Феномен бегства капитала изучен недостаточно, что проявляется, прежде всего, в отсутствии четких критериев качественной и количественной оценки его объемов. Рассмотрение проблемы бегства капитала неразрывно связано с вопросом возврата активов, незаконно выведенных за рубеж; вопрос находится сегодня в центре полемики по борьбе с коррупцией, отмыванием преступно нажитых доходов и предотвращению оттока капиталов, связывая воедино вопросы экономического и правового характера. При рассмотрении проблемы оттока капитала и возврата активов часто допускается смешивание и подмена понятий, что требует выработки четкой терминологии и подходов к данным явлениям.

Исходя из академического толкования терминов капитал и актив это: капитал – (нем. Kapital, от лат. capitalis – главный), экономическая категория; созданные человеком ресурсы, используемые для производства товаров и услуг и приносящие доход. Капитал выступает в виде денежного капитала и реального капитала [1]. Актив, активы (от лат. activus действенный) – совокупность имущества и денежных средств, принадлежащих предприятию. Актив подразделяется на материальные (здания, сооружения, машины и оборудование, материальные запасы, банковские вклады, вложения в ценные бумаги, пакеты, долговые обязательства других предприятий, особые права на использование ресурсов) и нематериальные ценности (интеллектуальный продукт, патенты, долговые обязательства других предприятий, особые права на использование ресурсов) [2].

В контексте бегства капитала из экономики государства эти термины приобретают несколько иное значение.

Капитал: 1) ресурсы создания и развития экономических субъектов в материальных и нематериальных формах, инвестированные в образование активов; 2) любое имущество, задействованное в процессе создания валового внутреннего продукта или добавленной стоимости на территории

России, которое может быть объектом налогообложения по российскому законодательству.

Вывод капитала (отток капитала): 1) ресурсы и денежные средства страны, направляемые в другие страны в виде разного рода инвестиций и для приобретения активов; 2) действия, результатом которых является исключение капитала из процесса создания ВВП, добавленной стоимости и (или) выведение его из-под российского налогообложения. Трансграничное движение капитала – действия, в результате которых капитал физически перемещается с территории одного государства на территорию другого государства и (или) выходит (полностью или частично) из-под правового регулирования одного государства и переходит (полностью или частично) под правовое регулирование другого государства [3].

Необходимо подчеркнуть, что под оттоком капитала понимается трансграничное движение финансовых средств частного сектора. Исходящие потоки капитала состоят из легального и нелегального компонентов. Под нелегальным понимается капитал, происхождение которого осталось вне контроля государства, но имеются признаки его вывода за рубеж. Бегство капитала из национальной экономики обусловлено стремлением собственника обеспечить его сохранность и/или приумножение. Обратный перевод средств возможен по решению владельца в случае возникновения комфортного инвестиционного климата.

Под активом, подлежащим возврату, понимаются материальные и нематериальные ценности, полученные на территории Российской Федерации в результате совершения незаконных операций и выведенные за ее пределы в виде финансовых средств или иного имущества. К зарубежным активам относится также имущество, приобретенное за пределами государства на средства, ранее полученные на его территории. Под незаконными операциями понимается деятельность, осуществляемая в теневом секторе экономики, то есть в результате которой финансовые средства или иное имущество получены легальным путем на территории Российской Федерации и нелегально выведены за ее пределы, получены нелегально и нелегально выведены, или нелегально получены, легализованы и на легальных основаниях выведены за рубеж. Для обозначения активов, подлежащих возврату, для удобства восприятия можно использовать также термин «преступные активы».

При рассмотрении вопроса вывода финансовых ресурсов под капиталом, перемещаемым из одного государства в другое, и подлежащим возврату активом (преступный актив), понимается одна и та же категория – денежный капитал и права собственности. Вместе с тем, несмотря на тождественность в данном контексте терминов выведенные капиталы и активы имеют ряд отличий. С экономической точки зрения подлежащие возврату активы представляют собой составляющую оттока капитала, и включаются в его количественные характеристики. Вместе с тем, природа происхождения, причина вывода из страны, наличие существенных препятствий к возврату в национальную экономику определяют различия двух феноменов.

Выведенные активы, которые могут частично учитываться в объеме данных по оттоку капитала, представляют собой результат незаконных операций. Актив выводится по той же причине, что и капитал частного сектора – сохранение собственности, но владелец такого имущества не склонен возвращать его в страну происхождения, где высоки риски применения государством мер репрессивного характера как в отношении собственника, так и самого актива.

Прежде всего, отток капитала – категория экономическая, подлежащие возврату активы – юридическая. Данные понятия часто смешиваются, и к активам часто относят любые средства, выводимые из страны, включая прямые и портфельные инвестиции, однако в большей степени при использовании термина «актив» в данном контексте к нему относят теневые операции. Например, по итогам 2016 г. Центробанк России выделил несколько форм «вывода активов» – 1) сомнительные транзакции (объем которых составил 80 млрд руб.); 2) разрешение в судах сомнительных споров (передача прав собственности или уплата штрафов по фиктивным основаниям) – 16 млрд руб.; 3) фиктивные сделки [5]. Характеристика «сомнительный» в применении к выводу активов отражает отсутствие возможности однозначно определить легитимность перевода средств за рубеж и разграничить легальные и нелегальные капиталы.

Имеющиеся на сегодняшний день экономические методы не дают возможности получить объективные данные по величине оттока (бегства) капитала из национальной экономики. Статистика Центрального банка Российской Федерации, принимаемая за официальный источник информации, показывает, что отток капитала частного сектора за период 1994–2016 гг. (данные платежного баланса за первые два года существования России как независимого государства отсутствуют) составил 803,8 млрд долл. (при притоке в размере 131,5 млрд). Американские исследователи из компании Global Financial Integrity (GFI) с применением своей методологии высчитали, что за 1994–2014 гг. Россия потеряла 1,034 трлн долл. США.

Использование внутренней статистики государства, в том числе – показателей платежного баланса, в качестве источника переменных не дает возможности учесть весь объем выводимых за рубеж средств. Центральный банк России обозначает отток капитала как «Чистый ввоз/вывоз капитала частным сектором (по данным платежного баланса)». Данные по вывозу капитала частным сектором по методологии ЦБ РФ получаются путем суммирования сальдо по активным и пассивным операциям частного сектора по финансовому счету платежного баланса (операции финансового счета банков + операции финансового счета прочих секторов), включая сомнительные операции, а также сальдо ошибок и пропусков. Вместе с тем, данная методология не рассматривает значительный пласт теневых транзакций и действий, например, данные по незаконным операциям, такие как вывоз наличных денег или манипулирование трансфертным ценообразованием.

Для определения объемов вывезенных капиталов возможно использование статистики государств-реципиентов, то есть внешние источники. Здесь можно полагаться на исследования зарубежных экономистов, поскольку российскими аналитиками подобные расчеты не производятся. Профессор Колумбийского университета (США) Д. Генри полагает, например, что в офшорах на конец 2014 г. было сосредоточено 1,3 трлн долл. российского происхождения (то есть фактически размер ВВП России). Эконометрические или учетно-статистические методы с использованием национальной статистики либо иностранных данных не позволяют рассчитать полную величину выведенного капитала. Аналитики GFI признают, что их методика не позволяет учесть большую часть потоков нелегального капитала, которые при уровне теневого сектора в размере 43,6 % (по данным Всемирного банка), гипотетически являются весьма значительными. Вместе с тем, исследования западных специалистов дают ориентиры по каналам и примерным объемам вывода капиталов.

Возврат активов, таким образом, это деятельность государства по репатриации из иностранных экономик (или юрисдикций) имущества, полученного в результате незаконных операций на своей территории и выведенного за рубеж в целях его сокрытия. Под незаконными операциями понимается широкий спектр правонарушений, прежде всего, коррупционного характера: экономических (мошенничество, растрата, отмывание преступно нажитых доходов, в том числе от наркоторговли, контрабанды, незаконная банковская деятельность, рейдерство, манипуляции с ценными бумагами, коммерческий подкуп, уклонение от уплаты таможенных платежей и т.д.), налоговых (уклонение от уплаты налогов, незаконный возврат НДС), преступления против государственной власти (коррупция – злоупотребление или превышение должностных полномочий, взятки и откаты).

Как отмечено выше, обратный приток частного капитала возможен благодаря взаимодействию рынка и государства, и только собственник может принять решение о возврате средств в страну происхождения при создании государством благоприятных экономических и политических условий. Принудить владельца вернуть капитал государство не имеет правовых оснований. Работа по возврату активов, в свою очередь, ведется, прежде всего, в правовой плоскости и базируется на уголовном законодательстве, которое дает государству возможность предъявить право на украденное у него имущество. В ходе уголовного преследования государство имеет возможность осуществить розыск актива, арестовать его, конфисковать и вернуть в страну происхождения. На настоящий момент в силу специфики российской правовой системы возврат активов в Россию возможен только в рамках возбужденного уголовного дела и только посредством конфискации. Следует оговориться, что в гражданском процессе, где потерпевшие также стремятся взыскать в свою пользу похищенное у них имущество, государство принимает участие в ограниченной форме. В настоящий момент Агентство по страхованию вкладов и ряд российских банков ведет

самостоятельную работу за рубежом по возврату средств, выведенных из банковской системы.

Актив может являться предметом расследования и конфискации, если он: 1) является результатом совершения преступления; 2) доказана прямая причинно-следственная связь между преступлением и активом. Российские правоохранительные органы начинают свою работу по возврату актива после получения информации о совершении преступления и возбуждения уголовного дела. Если, например, возбуждено уголовное дело по признакам преступления, предусмотренного ст. 172 УК РФ (незаконная банковская деятельность), то следователь должен предпринять усилия по поиску имущества, приобретенного в результате незаконного обналичивания денежных средств, установить, что оно получено на незаконные доходы от этого преступления, определить размер нанесенного преступлением ущерба и изъять в пользу государства имущество в этом размере.

Отечественные правоохранители имеют возможность вести деятельность по возврату актива при наличии зарегистрированного преступления, то есть «от преступника». Многие западные правовые системы, в свою очередь, строят такую свою работу и на принципе «от актива» – если обнаружен актив, источник происхождения которого является потенциально незаконным, он может быть конфискован, если владелец не докажет обратное. Возбуждение уголовного дела при этом не всегда является обязательным.

Особенности российской правовой системы, основанной на безусловной необходимости доказывания связи между преступлением и имуществом преступника, значительно сузили возможности государства по возврату похищенных у него средств. По этой причине супруга бывшего губернатора Сахалинской области А. Хорошавина имеет возможность оспаривать конфискацию его имущества в размере 1 млрд руб., а бывший глава дорожной службы Воронежской области А. Трубников – требовать возврата обнаруженных у него в ходе обыска 140 млн руб., поскольку сумма взятки составила 1,4 млн руб. Показательно в этом контексте решение Конституционного суда по иску семьи Хорошавина, оспоривших правомочность закона «О контроле за соответствием расходов лиц, замещающих госдолжности, и иных лиц их дохода», который разъяснил, что конфискации не подлежат активы чиновников, приобретенные до 2012 г. [4]. Заметное ограничение института конфискации не позволяет государству своевременно лишать значительную часть преступников финансовых основ их деятельности и дает им возможность переводить полученные средства в зарубежные активы. Многочисленные сообщения из зарубежных правоохранительных органов или открытых источников о наличии у российских должностных лиц права собственности на предприятия, объекты недвижимости или предметы роскоши за рубежом не привлекают внимания российских правоохранителей. Проведение расследований на территории зарубежных государств сопряжено со значительными сложностями, однако не это является причиной слабой работы следствия за рубежом – в силу отсутствия

информации о совершении какого-либо преступления правоохранительные органы не уполномочены инициировать уголовное преследование. Если сведения о счетах чиновников в швейцарском отделении банка HSBC или так называемые «панамские файлы» привели к расследованиям в странах Европы, то в Российской Федерации они оставлены без внимания.

Нельзя утверждать, что работа по возврату активов в РФ не ведется – по данным Генеральной прокуратуры РФ по состоянию на конец 2016 г. удалось осуществить возврат активов в размере 110 млн долл. по трем уголовным делам, за рубеж направлены запросы о наложении ареста на имущество в рамках уголовных дел в размере 60 млрд руб. [6].

Необходимо при этом учитывать, что арест имущества является одной из стадий процесса возврата активов и его наличие не означает автоматического возврата в Российскую Федерацию. Арест или временное ограничение права пользования дает государству возможность контролировать актив в течение ограниченного периода времени, но изъять его у владельца и инициировать процесс возврата в Россию возможно лишь после вступления в силу обвинительного приговора при соблюдении условия, что суд установит прямую связь между преступлением и активом, а также определит, что стоимость конфискуемого имущества не превышает размера доказанного ущерба. Решение российского суда о конфискации имущества должно быть подтверждено судом иностранного государства, где расположен актив, после чего зарубежные власти будут принимать меры к его изъятию. Стоит также помнить, то иностранное государство определяет, какая часть имущества будет возвращена в Россию, а какая достанется ему в качестве компенсации затрат на обеспечение ареста, управления, конфискации и возврата в запрашивающее государство.

Приведенные данные по объему российских капиталов, сосредоточенных в офшорах или распределенных по другим странам мира, нельзя разделить на легальный капитал частного сектора и преступные активы. Поскольку под активами понимается имущество нелегального происхождения, которое потенциально является предметом уголовного расследования, оценить объем российских преступных активов за рубежом с помощью эконометрических методов или моделей невозможно – пока в нашем распоряжении имеются только эмпирические методы расчета объема данной составляющей оттока капитала – изучение каждого уголовного дела (case study).

Система возврата активов состоит из нескольких основных блоков. Правовая конструкция наделяет государственные органы полномочиями по проведению финансовых расследований, связанными с хищением активов, осуществлению их розыска, ареста, конфискации и возврата из-за рубежа. Для реализации такой задачи необходима структура уполномоченных ведомств, обладающих необходимым инструментарием и подготовленным персоналом. Вовлеченные в процесс возврата активов ведомства должны иметь возможность беспрепятственного обмена информацией как между

собой, так и зарубежными государствами. Международное сотрудничество является неотъемлемой составляющей процесса по розыску и возврату активов, поскольку львиная доля похищаемых средств выводится за пределы государства.

Обеспечение обратного притока капитала в экономику государства и возврат выведенных активов являются крайне актуальными задачами на современном этапе, без решения которых нельзя говорить о положительных перспективах развития российской экономики. Понимание природы данных явлений, их структуры и каналов утечки позволяет формировать экономико-политические факторы по сокращению объемов выводимых средств и их применению внутри страны. Одним из действенных драйверов прекращения оттока капитала, наряду с выработкой мер рыночного характера, является наличие полноценной системы возврата активов из-за рубежа.

Библиографический список

1. Большой энциклопедический словарь. Языкознание / гл. ред. В.Н. Ярцева. М., 2000.
2. Борисов А.Б. Большой экономический словарь. М., 2003.
3. Отток капитала из России: проблемы и решения // Труды Центра проблемного анализа и государственно-управленческого проектирования. Вып. № 26. М., 2013.
4. Александр Хорошавин пытается вернуть конфискованное // Коммерсант. 03.03.2017. URL: <http://www.kommersant.ru/doc/3230798> (дата обращения: 03.03.2017).
5. В ЦБ рассказали о наиболее популярных схемах вывода активов // Коммерсант. URL: 09.03.2017 <http://www.kommersant.ru/doc/3237492> (дата обращения: 09.03.2017).
6. Генпрокуратура заинтересовалась зарубежным имуществом // Коммерсант. 14.12.2016. URL: <http://www.kommersant.ru/doc/3170> (дата обращения: 14.12.2017).

Ю.И. Немцов

руководитель отдела СК России;

аспирант

Московский финансово-юридический университет МФЮА

E-mail: Ynemtsov@yandex.ru

КОРРУПЦИЯ И НЕЭФФЕКТИВНОЕ РАСХОДОВАНИЕ БЮДЖЕТНЫХ СРЕДСТВ В СИСТЕМЕ ГОСУДАРСТВЕННОГО ЗАКАЗА И ПОСТАВОК ДЛЯ ГОСУДАРСТВЕННЫХ НУЖД

И.М. Рукина

*Если бы люди были ангелами,
не было бы необходимости в правительстве.
Если бы людьми управляли ангелы,
то не было бы необходимости
во внешнем и внутреннем контроле
деятельности правительства*

Джеймс Мэдисон – президент США (1808 г.)

Коррупционные механизмы при осуществлении закупок для государственных нужд

Сфера государственных закупок считается самой коррумпированной во всем мире, так как государственные заказы дают возможность распоряжаться бюджетными ресурсами, и именно здесь возникло понятие «откат» и возникла целая система откатов, которую смело можно назвать экономикой откатов.

Очевидно, что выполнение государственных заказов связано с огромным количеством проблем, которые приходится решать всем участникам размещения заказов – заказчикам и поставщикам. Эти проблемы касаются определения участников размещения заказов и формулирования требований к ним, способов и правил размещения заказов [1]. Следовательно, основная роль в систематизации и оптимизации процедур лежит в сфере законодательства.

В качестве примера можно привести наличие компаний и организаций, аффилированных с конкретным чиновником, от которого зависит распределение или размещение заказа или подряда. На этой почве возникало множество громких скандалов, в том числе международных.

Еще одно негативное явление, которое тоже можно считать следствием коррупционного поведения участников процесса, приводящего к прямому мошенничеству – появление рынка поддельных товаров и контрафакта. Это особенно опасно, когда речь идет о продуктах питания и лекарствах. Поддельные лекарства превратились в подлинную трагедию для населения России. По самым скромным подсчетам специалистов рынок поддельных лекарств занимает порядка 60 % от всех поставляемых в Россию лекарственных препаратов. Это ли не коррупция? Строительство, капитальный ремонт зданий и сооружений, жилищно-коммунальное хозяйство так тяжело поддаются реформированию как раз по причине огромных по величине откатов за получение подрядов. На протяжении последних десяти лет

население России наблюдало беспрецедентный рост цен на жилье. Всем понятно, что таких цен быть не может, что они в десятки раз превышают себестоимость строительства, но кто-нибудь взял себе за труд посчитать настоящую стоимость одного кв. метра жилья в домах разной категории за вычетом взяток и откатов.

Возможности коррупционных злоупотреблений порождаются не столько свободой распоряжаться общественным имуществом как собственным, сколько недостаточностью регламентированных законодательством административных и уголовных наказаний, устанавливающих ответственность за достижение поставленных целей.

Если бы каждое недобросовестное решение лица, принимающего решение, обнаруживалось и доказывалось, то, очевидно, коррупция в сфере госзаказа была бы минимальной. Для того, чтобы должностные лица принимали решения в интересах общества, в уголовном законодательстве и кодексе об административных правонарушениях необходимы положения, устанавливающие настолько высокую ответственность лиц, принимающих решения, что чем более высокий экономический ущерб нанесен государству в результате принятого решения, тем выше материальная ответственность виновного лица и строгость наказания в отношении него, вплоть до лишения возможности должностного лица занимать руководящие посты в политике и бизнесе и полной конфискации имущества.

Для решения задачи очень важно обеспечить абсолютную открытость бюджетных расходов.

Практически одни и те же службы, одни и те же люди определяют, какие работы надо осуществить, какие проекты поддерживать, сколько это будет стоить, что будет получено в результате и кто конкретно будет эти работы производить. Они же фактически осуществляют и подведение итогов работы, и оценку успешности результатов принятия своих решений. Корректировать действие законов можно, потому что они изначально написаны так, что окончательный результат определяется не только нормами и расчетами ответственных экспертов, но и, главным образом, решениями чиновников. Это и создает криминогенность ситуации.

Пример из отрасли по вывозу мусора с территорий Москвы

По данным о результатах расследования РБК [7], пять государственных заказчиков сформировали документацию на право заключения долгосрочных контрактов на 15 лет в соответствии с требованиями Закона № 94-ФЗ, хотя уже тогда было общеизвестно, что через несколько месяцев будет принято новое законодательство в сфере закупок и целый ряд нормативных правовых актов, которые помешали бы участникам рынка так быстро выиграть заказы.

В 2012–2014 гг. мэрия Москвы провела девять тендеров на право заключения 15-летних контрактов по вывозу мусора на общую сумму более 142 млрд руб. Город оплачивает услуги по вывозу и утилизации мусора,

а победители тендеров обязаны были закупить новые мусоровозы, контейнеры для сбора отходов и построить сортировочные заводы и полигоны для захоронения отходов.

Два крупнейших по сумме лота (42,6 млрд руб.) – вывоз мусора в Северо-Восточном и Восточном административных округах Москвы – получила зарегистрированная в 2012 г. компания «Хартия» с уставным капиталом 10 тыс. руб. Получив право на сбор мусора в СВАО и ВАО, компания «Хартия» обеспечила себе многомиллиардный оборот на 15 лет вперед. Для подачи заявки требовалось внести обеспечение в размере 1 млрд руб., еще 2,2 млрд руб. победитель должен внести равными долями в течение 15 лет.

Четыре компании, фигурировавшие в расследовании ФАС, связаны если не отношениями собственности, то, по крайней мере, проектами.

Заклучение долгосрочных контрактов с крупными игроками на рынке можно было бы объяснить необходимостью привлечения инвестиций на строительство экологичных предприятий по вторичной переработке отходов с использованием инновационных технологий. Но с начала действия первого контракта прошло уже более трех лет, а московский мусор как сжигали и закапывали на территориях соседнего субъекта РФ, так и продолжают это делать.

Контракты очень слабо устанавливают требования в отношении модернизации существующих мест переработки и захоронения мусора. Предметами контрактов фактически являются вывоз мусора и утилизация, а не его переработка. Московские власти изначально не ставили задачу по совершенствованию технологии переработки мусора, им нужно было любой ценой избавиться от загрязнения улиц города. Даже если это означало вывоз мусора на территории населенных пунктов других регионов по всей России. Произошло необоснованное укрупнение контрактов и создание искусственных монополий, но инвестиций при этом городской бюджет не получил. Очевидно же, что конкуренция многих компаний за вывоз мусора сбила бы цену услуг и повысила бы их качество для населения.

Контракты были заключены с основной целью – освоение бюджетных денег, а развитие технологий и улучшение городской экологии до сих пор остались лишь на бумаге. Об этом свидетельствуют невыполненные условия госконтрактов по переработке мусора [9].

Таким образом, очень часто государственные и муниципальные служащие воспринимают государственный заказ и государственные поставки как бизнес. Для этого есть определенные предпосылки. Пока нет личной ответственности, справиться с коррупцией в этой сфере почти невозможно. В соответствии с математической теорией рисков, даже если оценка потенциального наказания должностного лица составляет 10 млн руб., то при вероятности обнаружения 1 %, риск составляет всего 100 тыс. руб. и «перебивается» взяткой условно 150 тыс. руб. В то же время многие системные решения должностными лицами приносят дающим взятки частным лицам многомиллионные доходы.

Основные новации закона о ФКС

Президентом РФ был подписан Федеральный закон от 5 апреля 2013 г. № 44-ФЗ «О контрактной системе в сфере закупок товаров, работ, услуг для обеспечения государственных и муниципальных нужд» (далее – закон о ФКС) [5]. Большая часть положений закона вступили в силу с 1 января 2014 г., кроме отдельных положений, для которых предусмотрены более долгие сроки введения в действие. Он заменил Закон № 94-ФЗ, который по праву считался одним из самых коррупционных законов России и вызывал множество нареканий со стороны участников процесса и контролирующих органов (в частности, множественные случаи предоставления нелегитимного обеспечения исполнения госконтрактов и масштабная коррупция, угрожающая не только бюджету, но и политической стабильности и безопасности).

ФКС состоит из трех взаимосвязанных этапов:

1. Прогнозирование и планирование.
2. Осуществление закупок.
3. Контроль и аудит исполненных контрактов.

Основа ФКС – нацеленность на результат. Это значит, что каждая закупка должна быть строго обоснована исходя из задач, поставленных государственной политикой, и привязана к четким и администрируемым целевым показателям. Например, это могут быть показатели госпрограмм.

Планирование – это стадия обоснования потребности в конкретной закупке и определения начальной цены контракта. Законом о ФКС вводится трехлетний горизонт планирования. Составляются годовые планы-графики закупок. Планирование публично. Оно должно работать как сигнал для российских производителей о том, каким будет государственный спрос, где будет потенциальная зона сбыта продукции.

Второй этап – осуществление закупок, он охватывает: отбор поставщиков; управление исполнением контракта; работу с контрактными рисками.

Перечень способов закупок расширен по сравнению с Законом № 94-ФЗ. Это сделано для того, чтобы для каждой закупочной ситуации – от поставок детского питания и медикаментов до строительства сложнейших инфраструктурных объектов, могла быть определена оптимальная процедура.

Так, для типовой продукции упрощена процедура электронного аукциона. Для заказов высокосложной продукции введен конкурс с предварительным квалификационным отбором. Для науки и культуры – двухэтапный конкурс, когда на первом этапе обсуждаются только творческие подходы участников.

Об управлении рисками. Для снижения риска неисполнения контрактов введена антидемпинговая граница – при снижении стоимости более, чем на 25 % исполнитель обязан обосновать свое предложение. Иначе его предложение отклоняется.

На стадии исполнения контрактов у заказчиков появилась возможность в случае неисполнения обязательств поставщиком в одностороннем порядке расторгнуть контракт. В Законе № 94-ФЗ это было возможно только по решению суда. Судебная процедура была слишком длинной и затратной для цикла госзаказа и, по сути, не работала.

Для снижения рисков, связанных с объективной невозможностью исполнить первоначальные условия договора, введена возможность изменения условий контракта.

Третий этап – контроль и аудит. Заказчик обязан публично обосновывать каждое свое решение. Контроль в ФКС – это не только контроль за формальным выполнением требований, но и качественный анализ действий заказчика. Если в этой зоне будет действовать общественный контроль, то можно реально добиться существенного снижения коррупции.

Аудит замыкает закупочный цикл в ФКС. На этапе аудита устанавливается соответствие результата исполнения контракта первоначально заявленной государственной нужде. ФКС – более сложный и гибкий механизм, чем Закон № 94-ФЗ. Управление результатом – это главная цель работы заказчика, человека, принимающего решения, а не автоматизированной процедуры.

В ФКС крупные заказчики обязаны создавать контрактные службы. Это профессиональные подразделения, сотрудники которых наделены достаточными полномочиями.

Широко распространенная коррупция сдерживает процесс развития, замедляет экономический рост стран ввиду порождаемой ею инерции и неэффективности, тем самым, возлагая невидимое бремя налога на жителей страны. Завышенная (благодаря взяткам, откатам и другим злоупотреблениям) стоимость сделок передается в виде высоких цен потребителям, повышая стоимость жизни населения, особенно той его части, которая имеет низкий уровень доходов. Административные решения в этом случае принимаются уже на основе объективных критериев, поскольку контракты на выполнение государственных заказов получают не компании, которые предлагают наиболее низкие цены, а компании, которые дали наиболее крупные взятки. Позднее эти компании возвращают себе предоставленные ими в виде взяток деньги за счет снижения качества выполняемых ими государственных заказов. Неудивительно, что вслед за этим мосты и здания рушатся.

Коррупционная емкость конкурсов очень высока. Начнем с того, что в конкурсных комиссиях участвуют только чиновники. Конечно, теоретически может принять участие в работе той или иной комиссии депутат, но на практике это бывает редко и то, в основном, в том случае, если присутствует личный интерес. Критерием конкурса, как мы уже говорили, является цена, а когда есть только один показатель для принятия решения. То выбор чиновника очень облегчается. Поэтому европейское законодательство вводит понятие «общеекономическая выгода». Сюда входит и качество, и поддержка своих производителей, и создание рабочих мест, и недопуск посредников к размещению государственных заказов и многое другое. Все сказанное относится и к остальным способам размещения заказа.

Поэтому необходимо постоянно работать над конкретными механизмами и инструментами противодействия коррупции в этой сфере, проводить их практическую апробацию и внедрять в действующее законодательство.

В Бюджетном Кодексе Российской Федерации четко сказано, что бюджет должен быть ориентирован на результат. К сожалению, сложилась ситуация, когда законодательство не гарантирует результат. Поэтому внедрение конкретных механизмов и инструментов в практику государственного и муниципального заказа и поставок для государственных нужд реально способно снизить коррупционные проявления и обеспечить достижение заданных результатов.

Библиографический список

1. Федеральный закон от 21 июля 2005 г. № 94-ФЗ «О размещении заказов на поставки товаров, выполнение работ, оказание услуг для государственных и муниципальных нужд» // СПС «Гарант». URL: <http://base.garant.ru> (дата обращения 19.02.2017).
2. Федеральный закон от 26 июля 2006 г. № 135-ФЗ «О защите конкуренции» // СПС «Гарант». URL: <http://base.garant.ru/12148517/> (дата обращения 19.02.2017).
3. Федеральный закон от 25 декабря 2008 г. № 273-ФЗ «О противодействии коррупции» // СПС «Гарант». URL: <http://base.garant.ru/12164203/> (дата обращения 19.02.2017).
4. Федеральный закон от 18 июля 2011 г. № 223-ФЗ «О закупках товаров, работ, услуг отдельными видами юридических лиц» // СПС «Гарант». URL: <http://base.garant.ru/12188083/> (дата обращения 19.02.2017).
5. Федеральный закон от 5 апреля 2013 г. № 44-ФЗ «О контрактной системе в сфере закупок товаров, работ, услуг для обеспечения государственных и муниципальных нужд» // СПС «Гарант». URL: <http://base.garant.ru/57565697/> (дата обращения 19.02.2017).
6. Постановление Правительства Москвы от 24 февраля 2012 г. № 67-ПП «О системе закупок города Москвы» // СПС «Гарант». URL:
7. Официальный сайт медиахолдинга РБК. URL: <http://www.rbc.ru/investigation/society/26/08/2015/> (дата обращения 19.02.2017).
8. Пушкарская А. «Сопrotивление недобросовестным покупателям», 2016. Официальный сайт российской ежедневной общественно-политической газеты «Коммерсант». URL: <http://www.kommersant.ru/doc/2963064> (дата обращения 19.02.2017).
9. Расследование РБК: кто выиграл 15-летний подряд на вывоз мусора в Москве. URL: <http://www.rbc.ru/investigation/society/26/08/2015/55d35c039a794779b863d9c0> (дата обращения: 23.03.2017).

И.М. Рукина

*доктор экономических наук, профессор
начальник отдела социально-экономического развития регионов России
Института региональных экономических исследований,
член Координационного совета – начальник Департамента
международного сотрудничества Комитета по борьбе с коррупцией*

СЕКЦИЯ 1. ФОРМЫ И МЕТОДЫ РАСПРОСТРАНЕНИЯ ЗНАНИЙ СРЕДИ НАСЕЛЕНИЯ

ДЕЯТЕЛЬНОСТЬ РОСФИНМОНИТОРИНГА КАК ВАЖНЕЙШЕЕ ЗВЕНО СИСТЕМЫ ПРЕДУПРЕЖДЕНИЯ НАРУШЕНИЙ И РАСПРОСТРАНЕНИЯ ЗНАНИЙ В СФЕРЕ ПОД/ФТ

А.В. Воробьев, Т.А. Кравцова

Проблема отмывания преступных доходов, финансирование терроризма и пр. деструктивная деятельность влечет за собой наибольшие риски для современной экономики и ее безопасного функционирования. Для борьбы с теневой экономикой, коррупцией и легализацией доходов, полученных преступным путем РФ предпринимает постоянные меры по развитию и совершенствованию системы ПОД/ФТ внутри страны и на международной арене. С целью повышения безопасности граждан выстраивается и развивается система мер, знания о которой необходимы жителям РФ для сокращения рисков совершения преступления и повышения эффективности работы и взаимодействия всех элементов сферы ПОД/ФТ.

Росфинмониторинг, выступающий основополагающим органом контрольно-надзорной деятельности на территории РФ, организовал структуру, обеспечив взаимодействие с различными государственными органами и общественными объединениями, эффективность которого является наиболее важным условием на пути решения проблем и достижения поставленных контрольно-надзорными органами целей.

Необходимо понимать, что основной элемент функционирования любой системы – человек. Человек управляет системой, принимает определенные решения, от которых зависит дальнейшее развитие. Для системы ПОД/ФТ важны действия каждого человека, потому что любое из них оставляет положительный или отрицательный отпечаток на развитии данной сферы, в связи с чем, критически важно развивать степень осведомленности населения по вопросам ПОД/ФТ и повышать уровень грамотности граждан в вопросах, относящихся к экономической безопасности, тем самым максимизируя эффективность работы системы в целом и минимизируя риски нецелевого использования денежных средств.

Росфинмониторинг создал мощную систему распространения знаний в сфере ПОД/ФТ для граждан всех возрастов: ИФЭБ на базе НИЯУ МИФИ, МУМЦФМ (международный учебно-методический центр финансового мониторинга), Сетевой институт, Учебный центр по проведению Целевого

инструктажа. Обеспечил разработку Трудового стандарта Специалиста по финансовому мониторингу. Институт Финансовой и Экономической Безопасности создает платформу для распространения информации и внедрения знаний о ПОД/ФТ среди молодого поколения, что особенно ценно для подготовки будущих кадров. Важно, что интерес к решению проблем по вопросам ПОД/ФТ формируется на ранних этапах становления личности у молодого поколения, путем сопоставления полученных теоретических знаний с практическими, благодаря возможности прохождения практики и проведению научно-исследовательских работ на этапе получения высшего образования, что способствует более углубленному пониманию, а, как следствие, более качественному анализу текущих проблем будущими специалистами. Более того, формирование подобного института необходимо в связи с тем, что в настоящее время отсутствуют научные исследования, определяющие место финансового мониторинга в российской правовой системе, за исключением отдельных отсылок на нормы различных отраслей права.

МУМЦФМ, в свою очередь, ведет активную деятельность по совершенствованию и углублению знаний среди дипломированных специалистов с помощью различных программ повышения квалификации, а также проводит различные семинары и вебинары для любых заинтересованных лиц.

На данный момент на учете в Росфинмониторинге состоит более 16 тыс. организаций, деятельность которых подпадает под ст. 5 закона № 115-ФЗ. Эти организации осуществляют надлежащую проверку клиентов и выявление подозрительных денежных операций. Эффективность работы системы ПОД/ФТ во многом зависит от качества предоставляемой коммерческими организациями информации и в целях повышения эффективности работы Росфинмониторинга необходимо поднимать уровень взаимодействия контрольно-надзорных органов и субъектов, осуществляющих первичный мониторинг.

В связи с недавним присоединением республики Крым к Российской Федерации возникла необходимость создания местного уполномоченного органа, который бы осуществлял контроль, надзор и распространение знаний в сфере ПОД/ФТ на территории республики Крым. Таким органом стал совет комплаенс-подразделений кредитных организаций, задачей которого была оперативная интеграция Крыма в национальную систему ПОД/ФТ и взаимодействие с уполномоченными органами.

Стоит отметить превентивный эффект, который возникает вследствие активно развивающейся национальной системы ПОД/ФТ: большинство преступлений совершается с целью получения материальных благ. Для того, чтобы оправдать преступные доходы, нарушители закона пытаются придать правомерный вид владению, пользованию и распоряжению этими активами. Если потенциальный преступник знает о четко действующей системе финансового мониторинга, то он с большей вероятностью откажется от совершения преступления.

Таким образом, финансовый мониторинг в рамках национальной системы ПОД/ФТ имеет важнейшее значение для повышения экономической безопасности России. Знания по противодействию отмыванию денег и финансированию терроризма активно распространяются среди участников системы ПОД/ФТ. В то же время, понимание всеми гражданами страны, что система Финансового мониторинга работает и преступники, которые легализуют преступные доходы или занимающиеся финансированием терроризма, будут выявлены и с помощью правоохранительных органов задержаны, обеспечит снижение уровня преступности.

Библиографический список

1. Федеральный закон «О противодействии легализации (отмыванию) доходов, полученных преступным путем, и финансированию терроризма» от 7 августа 2001 г. № 115-ФЗ
2. Зубков В.А., Осипов С.К. Международная система противодействию отмывания денег и финансированию терроризма: учебное пособие
3. URL: <http://www.fedsfm.ru/activity> (дата обращения 23.03.2017).
4. URL: <http://ифэб.рф> (дата обращения 23.03.2017).
5. URL: <http://www.mumcfm.ru/about/osnovnye-svedenia> (дата обращения 23.03.2017).

А.В. Воробьев

студент

Национальный исследовательский ядерный университет «МИФИ»

E-mail: Vorobyev_sasha@icloud.com

Т.А. Кравцова

студент

Национальный исследовательский ядерный университет «МИФИ»

E-mail: Tanni.kravtsova@yandex.ru

ФОРМЫ РАСПРОСТРАНЕНИЯ ЗНАНИЙ СРЕДИ НАСЕЛЕНИЯ ПО ВОПРОСАМ ПРОТИВОДЕЙСТВИЯ ВЕРБАЛЬНОМУ ЭКСТРЕМИЗМУ

Н.С. Громова

Экстремизм выступает дестабилизатором традиционных принципов взаимодействия в социуме. Правонарушения данного вида представляют собой угрозу не только для объектов агрессии, но и для всего общества в целом. Борьба с данным явлением не может осуществляться государством изолированно, без привлечения социальных институтов.

Проявления extremism можно разделить на вербальные и физические. Первые предшествуют вторым и обеспечивают их идеологическое обоснование и возможность или даже необходимость применения крайних мер. Если осуществлять противодействие реальной противоправной деятельности экстремистов, представляющей физические действия, призваны правоохранительные органы, то противостоять вербальному экстремизму может и должно все общество в целом.

Вербальный экстремизм – это вид речевого правонарушения, предполагающий использование комплекса языковых средств субъектом в процессе устной или письменной речи с целью осуществления экстремистской деятельности. Пропаганда, публичные призывы, оправдание деятельности, подстрекательство, возбуждение ненависти либо вражды – все это лингвоправовые категории, воздействующий потенциал которых зависит от коммуникативных способностей экстремиста.

С переходом коммуникации в сферу виртуального общения, деятельность экстремистов значительно упростилась. Если раньше при личных встречах идеологи-пропагандисты шли на риск, то сейчас достаточно разместить сомнительные высказывания в Интернете и ждать, пока на них откликнутся потенциальные последователи. Значительно увеличивается и потенциальная аудитория, подвергающаяся воздействию: теперь она не ограничена ни в пространстве, ни во времени. Нет также ограничений по возрасту, полу, прочим особенностям человека. Каждый может создать себе в Интернете любой профиль, какой посчитает нужным.

Вербальную экстремистскую деятельность можно разделить на агитационно-пропагандистскую и окказиональную. Первый вид включает целенаправленное ведение агитации и пропаганды среди населения с целью привлечения его членов к ведению экстремистской деятельности путем манипулирования сознанием адресата(-ов) и смены его(их) идеологических установок. Это деятельность профессиональных экстремистов, которые осознают последствия собственных действий.

Второй же вид включает коммуникативную деятельность людей, которые в силу неумения вести полемику, непонимания истинных значений слов, незнания принципов культуры речи ущемляют права других лиц,

создавая конфликтогенные тексты, в определенной ситуации общения приобретающие незапланированный, но противозаконный подтекст. К этой же категории примыкает распространение чужих экстремистских текстов, когда происходит неумышленное содействие деятельности экстремистов в результате элементарного недопонимания истинных целей авторов текста. Самый обычный репост в Интернете все чаще заканчивается судебным разбирательством, поскольку индивид не понимает смысла передаваемой информации и выступает ее ретранслятором, нанося вред обществу.

Таким образом, информация, имеющая экстремистский характер, бывает в свободном доступе по различным причинам, что требует и различного противодействия с целью защиты населения. Известный принцип «предупрежден – значит вооружен» является доминантой противодействия экстремистской деятельности, когда речь идет о просвещении широких слоев населения.

Формы распространения знаний среди населения при условии профилактики окказиональной вербальной экстремистской деятельности должны реализовывать информационно-просветительскую функцию. Поскольку многие граждане не понимают истинного смысла сказанного как в собственной речи, так и в речи других, следует проводить «коммуникативный ликбез». С учетом того факта, что основное общее образование является обязательным, необходимо использовать его потенциал для формирования компетентной в вопросах коммуникации личности. Начиная с младших классов школы на уроках по развитию речи необходимо уделять внимание анализу смысла сказанного. В старших классах требуется привитие обучающимся опыта самостоятельного анализа многозначных текстов, возможно в игровой форме квестов. При сдаче обязательного ЕГЭ по русскому языку при проверке знаний выпускников одним из критериев оценивания задания с развернутым ответом является соблюдение этических норм, но специальной подготовки по этим вопросам, как правило, не ведется. Образовательные учреждения могут сотрудничать со специалистами по вопросам лингвистических экспертиз. Так, в г. Санкт-Петербурге группой энтузиастов-лингвистов проводится ряд мероприятий среди обучающихся по чтению скрытых смыслов в мульт- и кинопродукции, что позволяет развить потенциал молодежи в анализе текстовых произведений. В отношении педагогов следует ввести обязательное просвещение по этому вопросу с привлечением специалистов сферы лингвистики и юриспруденции.

Второй сферой активного воздействия на население является сеть Интернет. Модератор должен не только блокировать сообщения, он должен объяснять автору причину и изымать не только прямые оскорбления, но и иносказание, и анаграммы. О существовании ограничений морально-этического характера должно присутствовать предупреждение не в формальном соглашении, а в ярком, желателен анимированном, баннере на основной странице сайта. При этом следует завести обязательные разделы, где представители общественности смогут оставить свой комментарий. Если человек нарушал правила общения неосознанно, то поймет свою

ошибку и не будет допускать ее в дальнейшем, тем самым минимизируя поток запрещенной информации.

Иные формы работы с населением касаются агитационно-пропагандистской деятельности как осознанно экстремистской. Ведение разъяснительных бесед, научно-популярных дискуссий, ток-шоу по этим вопросам чаще стимулирует интерес к проблеме или наоборот нивелирует его, а не повышает иммунитет граждан. Более действенным представляется использование средств и методов самих экстремистов, то есть пропаганды, но альтернативной, которая будет стимулировать рост уважения к существующим ценностям, желание их сохранить и защитить законными методами. Нужно активизировать использование современных сложных (иначе креолизованных) текстов, включающих вербальный и невербальный элемент, что повышает их воздействие на адресата.

Для молодежной аудитории, где традиционные нравоучительные тексты не воспринимаются, следует распространять информацию о мерах противодействия экстремизму в шуточной форме (например, в виде комиксов). Такой способ используется в зарубежных странах, когда технику безопасности на предприятии рассказывают в иронических видеороликах. Целесообразным представляется создание специализированных развлекательно-познавательных сайтов, где молодой человек сможет получить необходимую информацию, а затем проверить свои знания при решении кроссворда или несложной логической игры. Положительным вариантом могло бы стать создание компьютерных игр, где основной задачей является не уничтожение зомби, а раскрытие деятельности экстремистской организации. С целью популяризации этих ресурсов следует использовать электронную рассылку, проводить рекламу, распространять информацию в социальных сетях.

Для более взрослого населения не стоит включать в развлекательные передачи патетические заявления о вреде экстремизма, нужно связать заботу о безопасности профессиональной деятельности с противодействием экстремизму. Добавлять в структуру профессиональных сайтов раздел о способах противодействия экстремистской деятельности. Например, для работников организаций сферы услуг стоит сделать акцент на возможности использования этих услуг правонарушителями, юридической ответственности за пособничество и указать способы выявления потенциальных экстремистов.

Таким образом, сочетание форм разъяснительного, развлекательного и профессионального характера позволит распространить среди всего населения информацию о способах противодействия экстремизму.

Н.С. Громова

доцент кафедры государственно-правовых и социальных дисциплин

Уральский институт коммерции и права

E-mail: gromovans@mail.ru

ПРАКТИЧЕСКИЙ ОПЫТ РЕАЛИЗАЦИИ ОБРАЗОВАТЕЛЬНОЙ ПРОГРАММЫ ПОВЫШЕНИЯ КВАЛИФИКАЦИИ В ОБЛАСТИ МЕНЕДЖМЕНТА ИННОВАЦИЙ НА ПРОСТРАНСТВЕ РОССИЯ – КИТАЙ

А. С. Ежов

В текущей политической и экономической обстановке, при которой происходят структурные изменения в нашей стране, продиктованные институциональными изменениями мирового рынка на первый план выходит тематика формирования и воспитания нового поколения, которое станет основным источником экономического роста. В этой связи в Российской Федерации, обладающей высоким научно-исследовательским потенциалом, высоким качеством национального человеческого капитала, а также одной из лидирующих позиций на политической карте мира, ставиться задача повсеместного создания и поддержания горизонтальных связей – экономических и социокультурных мостов между предпринимательскими молодёжными сообществами различных стран.

Одним из зарекомендовавших себя вариантов реализации поставленной задачи, является международный проект «Российско-Китайский студенческий Бизнес-инкубатор» (далее по тексту – «Бизнес-инкубатор»), реализованный в 2016 г. на территории Федерального государственного бюджетного образовательного учреждения высшего образования «Тихоокеанский государственный университет» (далее по тексту – ТОГУ) в г. Хабаровске. Объединение научной и технической базы ТОГУ и представителей предпринимательского сообщества, выступивших наставниками для резидентов «Бизнес-инкубатора», позволило достичь синергетического эффекта, выразившегося в создании российскими и китайскими резидентами инновационных бизнес-проектов в сфере производства и предоставления услуг.

«Бизнес-инкубатор» – это международный образовательный проект, включающий в себя образовательную программу дополнительного профессионального образования в сфере менеджмента инноваций, а также практикоориентированную акселерационную модель взаимодействия резидентов с наставниками и направлен на активизацию инновационной деятельности в сфере молодежного предпринимательства в Российской Федерации и Китайской Народной Республике. Выделяется три основных цели «Бизнес-инкубатора» – внедрение инновационных технологий в экономические, информационные, социальные процессы России и Китая, содействие созданию успешных бизнесов, основанных на международной кооперации молодежи России и Китая, выявление перспективных инновационных проектов и содействие их продвижению, коммерциализации на рынках России и Китая. Для реализации вышеуказанных целей были поставлены следующие задачи – содействие в привлечении инвестиций из России и Китая

для реализации молодежных инновационных проектов, созданных на базе «Бизнес-инкубатора», формирование экспертного сообщества для оценки проектов, созданных резидентами «Бизнес-инкубатора», создание площадки для взаимодействия молодых ученых, авторов и изобретателей, молодых специалистов с предпринимателями, инвесторами, представителями венчурных компаний, экспертов и представителей органов государственной власти России и Китая, демонстрация достижений молодых ученых и изобретателей представителям бизнеса и властям регионов России и представителям бизнеса и властям провинций Китая, обеспечение условий для обмена опытом создания и реализации инновационных предпринимательских проектов резидентов «Бизнес-инкубатора», обучение молодых авторов и изобретателей новым знаниям, умениям и навыкам, необходимым для подготовки и презентации инновационных проектов с целью их дальнейшей коммерциализации, проведение конкурсных мероприятий, направленных на отбор лучших инновационных проектов, для дальнейшего продвижения на федеральные и международные конкурсы молодых предпринимателей.

С учетом реализации принципа непрерывного образования, «Бизнес-инкубатор» предоставляет возможность активным молодым людям научиться наиболее совершенным методам построения бизнеса, получить новые компетенции и навыки в области предпринимательской деятельности, повысить свой интеллектуальный уровень и кругозор за счет непосредственной вовлеченности в образовательную программу и непрерывный контакт с предпринимателями-практиками.

Площадка «Бизнес-инкубатора» открыла возможность для сотрудничества студентов, выпускников, сотрудников вузов Дальневосточного федерального округа, заинтересованных в предпринимательстве со своими коллегами из КНР, что позволило на практике отработать навыки не только международного научно-технического сотрудничества, но и навыки выхода на новые рынки сбыта товаров и услуг. Резиденты получили доступ к новым ресурсам, приняли участие в ориентированных на потребности предпринимателей мероприятиях, стали частью сообщества единомышленников. Каждый из шести созданных на базе «Бизнес-инкубатора» проектов получил доступ к ресурсам и помощи экспертов «Бизнес-инкубатора».

Деятельность «Бизнес-инкубатора» строилась на основании Положения, утвержденного четырьмя организаторами данного проекта – Министерством образования и науки Российской Федерации, Общероссийской общественной организации «Российский Союз Молодежи» (далее – РСМ), Межгосударственной неправительственной организацией «Российско-Китайский Комитет дружбы, мира и развития» и ТОГУ.

Согласно Положению, резидентами Бизнес-инкубатора стали тридцать молодых предпринимателей в равных долях представившие Россию и Китай.

По окончании конкурсного отбора, победители получили статус резидентов «Бизнес-инкубатора» и были зачислены на факультет до-

полнительного профессионального образования ТОГУ в качестве слушателей образовательной программы повышения квалификации в области менеджмента инноваций. В рамках образовательной программы были проведены мероприятия, направленные на создание инновационных проектов резидентами по приоритетным направлениям «Бизнес-инкубатора», в частности: практические занятия в форме деловых игр, консультации представителей предпринимательского сообщества, открытые семинары и лекции экспертов и специалистов в области экономики предприятия, менеджмента и маркетинга, внешнеэкономической деятельности, питч-сессии с инвесторами и т.п.

Программа «Бизнес-инкубатора» стала реальным инструментом для поддержки инновационных стартапов в технической и технологической, естественнонаучной и гуманитарной областях. Реальными результатами данной программы стали шесть разработанных предпринимательских проектов, ориентированных на реализацию как в России, так и в Китае. Такой результат стал возможен исключительно за счет применения конкурсного отбора резидентов «Бизнес-инкубатора» на конкурентной основе по принципу экономической эффективности и прибыльности, а также за счет синергетического эффекта, полученного в процессе реализации образовательной программы, основанной на объединении теоретических знаний и раскрытии многогранного практического опыта наставниками резидентов. По решению учредителей, проект «Бизнес-Инкубатор» масштабирует свою деятельность в 2017 г. и открывает свою программу в четырех регионах России и одной провинции Китая.

Библиографический список

1. Романишина Т.С. Технология интегрированной подготовки кадров для инновационного развития в межвузовском пространстве Южного Подмосковья. // Известия Института инженерной физики. 2015. Т. 2. № 36.
2. Романишина Т.С. Партнерство Серпуховской торгово-промышленной палаты и высших учебных заведений в области развития кадрового потенциала региона. // Научоград наука производство общество. 2015. № 1.

А.С. Ежов

магистрант

Московский авиационный институт

(национальный исследовательский университет)

E-mail: ayezhov@yandex.ru

ФИНАНСОВАЯ ГРАМОТНОСТЬ НА ЛИЧНОМ ПРИМЕРЕ, ИЛИ КАК ЗАРАБАТЫВАЯ ДЕНЬГИ, НЕ ПОТЕРЯТЬ СВОЕ ЗДОРОВЬЕ

Д.В. Краснобаев

Финансовая грамотность – достаточный уровень знаний и навыков в области финансов, который позволяет правильно оценивать ситуацию на рынке и принимать разумные решения.

К большому сожалению, финансовая грамотность подавляющего числа населения нашей страны, продолжает оставаться на очень низком уровне. Причины этому, на мой взгляд, достаточно банальны: ни одно учебное заведение не включает в свои учебные программы хотя бы простейшие основы финансовой грамотности, не говоря уже о более сложных принципах управления личными финансами.

Все это и является одной из основ низкого уровня жизни и бедности населения, как минимум это рычаг управления для власти, ведь не грамотным, бедным и запуганным населением управлять проще и легче, загоняя вас в рабство финансовой безграмотности. Во многих случаях, население работает фактически за еду. Поэтому маловероятно, что в ближайшее время основы финансовой грамотности будут включены в учебный план образовательных учреждений – единственный выход, учиться самостоятельно. С развитием информационных технологий, открылся доступ к огромному количеству изданий на тему финансовой грамотности, остается лишь изучить и опробовать на практике.

Итак, что же, по моему мнению, должно входить в базовый курс по финансовой грамотности:

1. Правильный подход к деньгам. Необходимо изменить его с потребительского на управленческий.
2. Планирование и учет личных финансов. Необходимо научиться составлять и управлять личным, семейным бюджетом, хозяйственными финансами.
3. Научить правильному взаимоотношению с банками. Нужно понимать, что банк не нужно бояться, а относиться к нему как к своему финансовому партнеру, но при этом знать правила работы с банками.

Сегодня, многие воспринимают свою основную работу, единственным источником получения дохода, за счет продажи своего времени, сил и здоровья. Необходимо включить разьяснения по пассивному доходу, который способен, не плохо пополнять бюджет.

Основной пункт и более сложный – инвестиции. Необходимо понимать, что деньги создают деньги. Разьяснить возможные риски, ими необходимо управлять, следует пользоваться разносторонними финансовыми инструментами. Мало знать, как относиться к бюджету и как им управлять, также важно всегда быть осмотрительным. Сегодня существуют множество

форм мошенничества по отношению к простым гражданам. Малейшее ослабление бдительности может лишить вас «кругленькой» части вашего бюджета.

Немного статистики. По данным Всемирного банка за 2008 г. и последующего мониторинга Национального агентства финансовых исследований 49 % россиян хранят сбережения дома, а 62 % предпочитают не использовать какие-либо финансовые услуги, считая их сложными и непонятными. О системе страхования вкладов осведомлено 45 % взрослого населения России, причем половина из этого количества только слышали данное название, но не могут объяснить его. Лишь 25 % россиян пользуются банковскими картами. При этом у держателей кредитных карт наблюдается низкий уровень знаний о рисках, связанных с этим продуктом. Только 11 % россиян имеют стратегию накоплений на период пенсионного возраста (для сравнения: 63 % – в Великобритании). Большинство наших сограждан принимают решения об управлении своими финансами не на основе анализа полученной информации, а по рекомендациям знакомых или заинтересованных сотрудников финансовых учреждений. Также следует отметить, что в России низкая информированность населения о том, какие права имеет потребитель финансовых услуг и как их защищать в случае нарушений. К примеру, свыше 60 % семей не знают об обязанности банков раскрывать информацию об эффективной процентной ставке по кредиту, лишь 11 % осведомлены об отсутствии государственной защиты в случае потери личных средств в инвестиционных фондах. Порядка 28 % населения не признает личной ответственности за свои финансовые решения, считая, что государство все должно возмещать.

Из личного опыта или мои финансовые лайфхаки. Расходы должны быть меньше доходов.

1. Чем больше кредитов и кредиток, тем больше шанс не заметить пропажи средств или пропустить очередной платёж. Чем больше вкладов и счетов, тем сложнее следить за ними и проще не успеть среагировать на появляющиеся проблемы.
2. Хотите купить то, что вам не под силу сейчас, потому что в будущем вы будете получать больше и легко расплатитесь с долгами? Скорее всего, вы будете жалеть об этом решении ещё очень долго, потому что ваше «будущее я» может получать столько же и даже меньше, либо вообще потеряет работу.
3. Создайте наличный резерв, на случай чрезвычайных ситуаций.
4. Избавьтесь от долгов с самым высоким процентом.
5. Когда есть заначка на случай ЧП, а долги закрыты, можно начинать думать о пенсии. Это может быть счёт в банке, инвестиции и любые другие способы сохранить и приумножить капитал.
6. Оптимизируйте все ваши плановые расходы.
7. Вычитаете из годового заработка налог и все расходы, напрямую связанные с работой, в том числе обед вне дома, рабочую одежду и подобные

вещи. Затем считаете, сколько часов в год вы реально тратите на работу, включая все сверхурочные и доработку из дома. Делите реальный доход на реальное количество рабочих часов. Вот столько вы на самом деле получаете за час работы.

8. Используйте реальный заработок как единицу измерения при любых покупках. Цена покупки становится числителем, а реальный заработок – знаменателем.
9. Ищите и пробуйте, бесплатное. Приложений на смартфон (кошелек) учета доходов и расходов, в сети множество. Тут уже на вкус и цвет.
10. Есть несколько дебетовых карт. На «Сберовской» например, появилась такая опция как «Копилка». Денежка пришла или купил что-то, мной установленный процент уходит в копилку с установленной датой ее обналичивания. На «Тинькове» беспроцентные переводы с карт других банков и т.д.

Данные предложения были опубликованы на краудфайдинговой платформе «Краудспейс» в 2016 г., и вошли в топ 10 лучших личных Финансовых практик. Платформа создана и работает при поддержке Банка России, Сбербанка, ГК ФОМ, АСИ и правительства Московской области.

Д.В. Краснобаев

студент

Московский авиационный институт

(национальный исследовательский университет)

E-mail: krasnbaev@mail.ru

УРОВНИ ЭКОНОМИЧЕСКОГО СОЗНАНИЯ

Л.В. Орлова

Экономическое сознание (ЭС) в рамках экономической психологии имеет классическое представление как высший уровень развития сознания хозяйствующего субъекта. Содержание и структура ЭС рассматривается через экономическую наполняемость основных понятий и категорий психологии: экономические представления и восприятие, экономическое мышление, экономические мотивы и стереотипы, экономические эмоции и т.д.

Еще один подход к структуре экономического сознания основывается на положении о том, что личность как субъект деятельности вообще, процесс формирования и развития собственного экономического сознания осуществляет в соответствии с ценностями, идеалами, принципами, способностями, возможностями и так далее.

Другой вариант структуры экономического сознания был предложен А.В. Филипповым и С.В. Ковалёвым, которые выделяют в ней шесть компонентов:

- внешний, отражающий экономический порядок, экономическое устройство, через отношения человек-общество;
- обобщенный, через восприятие самим субъектом экономического порядка в самом общем виде;
- идеальный, отражающий желательные или идеальные экономические отношения – «экономическая Мечта»;
- традиционный, обеспечивающий экономическую активность человека в повседневных ситуациях;
- ценностный – для достижения целей экономической деятельности как самоценности;
- технологический, как использование экономического мышления.

Итак, экономическое сознание (ЭС) по своей природе является социально-психологическим феноменом, выполняющим важнейшие функции:

- отражение социально-экономических условий жизни;
- отношение самих субъектов экономической деятельности;
- регуляцию экономического поведения человека в социальной среде.

Именно эти функции имеют в виду З.З. Вахитова и Е.П. Доценко, определяя трехкомпонентную структуру ЭС: когнитивный компонент, выступающий в виде представлений, идей, взглядов, стереотипов; аффективный компонент, выражающийся через эмоциональное отношение человека к фактам и явлениям экономической жизни, существующий в виде оценок, настроений, эмоций; поведенческий компонент в виде норм и стратегий экономического поведения и деятельности людей.

Обобщая представленные исследования мы предлагаем рассматривать следующие уровни экономического сознания и условия его формирования:

1. Общественный, который отражает экономический порядок в обществе и фактически объективные условия развития экономических отношений на данном этапе.
2. Социальный, отражающий принадлежность к различным социальным слоям и группам, отражающий степень экономической активности человека на этом уровне.
3. Традиционный, формирующийся в семье как привычный, отражающий ценности и приоритеты экономического поведения в повседневной жизни.
4. Профессиональный, косвенно зависящий от уровня образования и когнитивно-экономической составляющей трудовой деятельности человека.
5. Личностный, имеющий возрастные и индивидуально-психологические характеристики.
6. Глубинный, собственно психологический, связанный с особенностями психики.

Как мы видим все, кроме первого уровня, опираются на социально-психологическую составляющую и требуют привлечения психологических знаний. Поэтому актуально не только и не столько изучение экономических, но и собственно психологических детерминант экономического сознания.

Особое значение имеет экономическое сознание в контексте образования, где рассматривается его воспитательная и развивающая функции.

Л.С. Борисова и соавторы считают, что эти функции направлены на формирование социально-психологических качеств (предприимчивость, деловитость и так далее), системы ценностей и идеалов личности как социальном, так и в экономическом плане. Другие авторы считают, что недостаточное внимание к экономическому воспитанию приводит и к экономической безграмотности, и к неготовности выбора профессий, и к неэффективности трудовой деятельности. По данным ФНПР 70 % выпускников работать по специальности не хотят или не могут. Согласно исследованиям экспертно-аналитического центра РАНХиГС, только 20 % выпускников идут работать по специальности. Нередко эти цифры приводят при критике профориентационной работы психологов и педагогов в образовании, также односторонне представляя проблему.

Уже в рамках психологии труда исследователи отмечают падение или деформацию смыслов и мотивов труда. В различных источниках даже путают понятия «работа» и «профессия», а определение «труда – как социально-значимой человеческой деятельности, направленной на созидание и преобразование внешнего мира» принимается только теоретически.

Мы считаем, что предлагать решение этой проблемы только через экономическое образование (изучение экономических понятий, формирование экономических умений, развитие опорных нравственно-экономических качеств личности), без знания и учета психологических законов и механизмов малоэффективно.

Представленные шесть уровней экономического сознания мы рассматриваем и как источники, и как механизмы его (ЭС) формирования. Каждый уровень имеет объективные и субъективные факторы, разную степень воздействия социума. Если первый и второй предполагает большее влияние экономических составляющих, то третий, пятый и шестой – собственно психологических. Четвертый уровень зависит от смешанного или комплексного воздействия обоих составляющих

Конечно, это только декларация выводов об уровнях формирования экономического сознания, она требует более широкого исследования именно как социально-психологической категории с выделением и изучением психологических механизмов и факторов.

Библиографический список

1. Журавлев А.Л., Позняков В.П. Программа социально-психологического исследования российских предпринимателей // Современная психология: состояние и перспективы исследований. Ч. 5. Программы и методики психологического исследования личности и группы: материалы юбилейной научной конференции ИП РАН. М., 2002.
2. Радаев В.В. Экономическая социология: курс лекций. М., 1998.
3. Пряжников Н.С., Пряжникова Е.Ю. Психология труда и человеческого достоинства. М., 2005.
4. Шибанова Е.С. Образы богатого и бедного человека: компоненты экономического сознания // Ежегодник РПО: мат-лы 3-го Всеросс. съезда психологов 25–28 июня 2003 г.: в 8 т. Т. 8. СПб., 2003.

Л.В. Орлова

*кандидат психологических наук, доцент,
Государственный социально-гуманитарный университет
E-mail: Larakjhbr@yandex.ru; OrlovaL.00@mail.ru*

ОСНОВНЫЕ НАПРАВЛЕНИЯ РАСПРОСТРАНЕНИЯ ЗНАНИЙ СРЕДИ НАСЕЛЕНИЯ

В.Ю. Чернышова

На современном этапе развития общества и государства необходимо отметить возрастающее значение уровня образования и увеличивающиеся потребности населения в познаниях различной степени направленности.

Конституция РФ закрепляет право каждого на образование, гарантируя таким образом, возможность получения базового уровня знаний в начальной и общей средней школе. Но этого явно недостаточно для успешной самореализации и саморазвития. Поэтому проблема получения знаний является актуальной во все периоды существования человечества.

Можно выделить несколько направлений получения знаний и образования в РФ. Основным и самым массовым является система государственного и частного образования, которая базируется на Федеральном законе от 29 декабря 2012 г. № 273-ФЗ «Об образовании в Российской Федерации» и координируется Министерством Образования и науки РФ. Данная система включает в себя несколько ступеней. На первоначальном, подготовительном этапе в Российской Федерации существует система государственных (муниципальных) и частных детских садов, правовое положение которых регулируется Законом «Об образовании», который в ст. 65 устанавливает «Дошкольные образовательные организации осуществляют присмотр и уход за детьми. Иные организации, осуществляющие образовательную деятельность по реализации образовательных программ дошкольного образования, вправе осуществлять присмотр и уход за детьми», законами субъектов РФ. Так же к документам, регулирующим дошкольное образование в РФ относится Указ Президента РФ «О национальной стратегии действий в интересах детей на 2012–2017 гг.» № 761 от 1 июня 2012 г., где устанавливается, что главной целью национальной стратегии является определение основных направлений и задач государственной политики в интересах детей и ключевых механизмов ее реализации, базирующихся на общепринятых принципах и нормах международного права.

Необходимо отметить, что на данном уровне дети получают первоначальные знания о мире, окружающей среде и основные представления, которые формируют у них мировосприятие. Важность данного этапа подчеркивается тем, что все работники детских садов должны иметь профильное высшее образование. В то же время, необходимо отметить, что по статистическим данным не во всех субъектах РФ существует необходимое количество детских садов. Так, в Ленинградской области на очереди в детский сад находятся более 3000 детей [3]. Кроме этого можно обратить внимание на тот факт, что частные детские сады практически не распространены в РФ.

Центральным (обязательным) звеном государственной системы являются средние общеобразовательные учебные заведения. Они могут

существовать в форме школ, гимназий и лицеев. По данным Федерального статистического наблюдения общая численность обучающихся в образовательных организациях, реализующих программы общего образования (по данным Росстата), была минимальной в 2010 г. – 13,2 млн, а в 2013 г. возросла до 13,8 млн. [1] При этом примерно 17 % школьных зданий относится к ветхим. В Москве произошло объединение детских садов и школ и создание образовательных комплексов, что позволяет создать непрерывный процесс воспитания и передачи знаний. В соответствии с Конституцией РФ каждый гражданин обязан получить общее среднее образование, то есть завершить 9 классов общеобразовательной школы. На данный момент действует Постановление Правительства РФ от 15 апреля 2014 г. № 295 «Об утверждении государственной программы Российской Федерации «Развитие образования» на 2013–2020 гг.», которое направлено на расширение передачи знаний.

В процессе передачи знаний на этом уровне осуществляется гармоничное развитие личности. Действующий стандарт среднего образования предполагает предметное обучение и деление предметов по классам. Перечень дисциплин достаточно внушителен (табл. 1), что позволяет сделать вывод, что при должной компетенции учителей и вовлеченности управленческого состава учебных заведений, учащиеся должны получать значительный объем знаний. На современном этапе школы используют компьютерные технологии для расширения возможностей образовательного процесса. Обсуждается вопрос о всеобщем переходе на систему электронных учебников, что позволило бы усовершенствовать процесс познания.

Значительной проблемой являются сельские школы, численность которых неуклонно снижается, так же как и качество образования в них.

Помимо общеобразовательных школ существуют специализированные школы, практикующие углубленное изучение определенных дисциплин или цикла дисциплин.

Основными проблемами этого звена являются обучение во вторую смену, сильная «изношенность» помещений школ.

Кроме государственных школ в Российской Федерации действуют и частные средние учебные заведения, получившие лицензию и аккредитацию на осуществление такой деятельности.

Третьим звеном является профессиональное образование среднего и высшего звена. На современном этапе действует компетентностный подход к освоению материала и получению знаний. Государственные и частные профессиональные учебные заведения ставят своей целью не только простую передачу знаний, но и формирование определенных профессиональных и общекультурных компетенций, что должно способствовать профессиональной подготовленности будущих специалистов.

Для дальнейшего образования и получения знаний, а также развития науки, гражданину предоставлена возможность получать послевузовское образование в аспирантуре и докторантуре.

Помимо рассмотренной поэтапной системы получения знаний необходимо отметить, что существуют и другие каналы и способы получения знаний. Можно выделить такую форму, как публичные лекции. Публичная лекция в отличие от академической представляет изложение научных истин для аудитории, которая теоретически мало или даже совсем не подготовлена к их восприятию, но имеет культурно-познавательные потребности по тематике мероприятия. Лекция может иметь отношение к росту профессиональной квалификации слушателей, но это не обязательно. Людей могут интересовать события в политической жизни, экономические процессы, проблемы оздоровления, приобщения к культуре и знаниям в области фундаментальных наук, взаимоотношения в семье и др. Цель публичной лекции – это создание условий для самореализации, самоопределения личности слушателя в современной жизни, содействие раскрытию творческого потенциала человека, формированию его ценностных ориентаций и нравственных качеств с последующей актуализацией в профессиональной и общественной деятельности, а также в личной жизни.

Кроме публичных лекций можно выделить систему дистанционного образования, которая успешно применяется и в процессе среднего и высшего профессионального образования, но может рассматриваться и как самостоятельное направление распространения знаний.

Электронное (дистанционное) обучение – это: 1) форма обучения и преподавания, но не форма получения образования; 2) способ организации обучения посредством дистанционных образовательных технологий, но не организация образовательного процесса с применением информационных технологий и технических средств; 3) целенаправленно организованный и согласованный во времени и пространстве процесс взаимодействия обучающихся и обучающихся между собой и со средствами обучения с использованием педагогических, а также информационных и коммуникационных технологий; 4) процесс передачи и усвоения знаний, умений, навыков деятельности, основное средство подготовки человека к жизни и труду посредством информационно-телекоммуникационных сетей; 5) один из способов реализации образовательных программ с использованием частично или в полном объеме информационных систем и информационно-телекоммуникационных сетей, в том числе сети Интернет. Таким образом, под электронным обучением, следует понимать процесс передачи знаний, организуемый посредством применения дистанционных образовательных технологий, предполагающий опосредованный контакт между обучающим и обучаемыми, основной целью которого является качественная реализация основных и дополнительных образовательных программ с учетом возможностей и потребностей участников образовательных правоотношений.

Кроме вышеизложенных способов распространения знаний, можно отметить, что каждый человек имеет широкие возможности к самообразованию, и получению знаний из средств массовой информации и систему Интернет. В последнем случае глобальной проблемой является ограниче-

ние тех знаний, которые составляют государственную или коммерческую тайну, входят в сферу авторского права или не соответствуют возрастному критерию лица, которое хочет эти знания получить.

В целом, можно прийти к выводу, что в Российской Федерации действует многоуровневая и разнонаправленная система распространения знаний, и каждый гражданин имеет возможность к образованию и самообразованию.

Таблица 1

**Перечень дисциплин,
изучаемых в средней общеобразовательной школе**

Чистописание	Граждановедение	Черчение
Чтение	Краеведение	Алгебра
Труд	История	Геометрия
Природоведение	Литература	Физика
Математика	Основы безопасности жизнедеятельности	Химия
Музыка	(ОБЖ)	Естествознание
Изобразительное искусство	Технология	Основы экономики
Русский язык	География	Правоведение
Физкультура	Биология	Философия
Родной (национальный) язык	Информатика	Экология
Основы религиозных культур и светской этики	Обществознание	Астрономия
Иностранный язык		Начальная военная подготовка (НВП)

Библиографический список

1. Башев В. В., Дехант Д. К., Лозинг В. Р. Оценка потребности в дополнительных учебных местах в системе общего образования РФ в 2014–2025 гг. // Вопросы образования, 2015 г. № 4.
2. Гинзбург И.В., Трошкина Т.Н. Дистанционное образование в Российской Федерации: понятие и вопросы правового регулирования // Реформы и право, 2013, № 2.
3. ЕИС Минобрнауки России (сбор информации осуществляется в соответствии с приказом Минобрнауки России от 23 ноября 2013 г. № 975). URL: <http://do.edu.ru/mrsdo/indicators/form/30/2015-12-01/default/> (дата обращения: 20.02.2017.)

В.Ю. Чернышова

старший преподаватель кафедры гражданско-правовых дисциплин

Московский финансово-юридический университет МФЮА

E-mail: daniya.khan@yandex.ru

СЕКЦИЯ 2. ЭКОНОМИЧЕСКАЯ И ФИНАНСОВАЯ БЕЗОПАСНОСТЬ РОССИИ

О РАЗРАБОТКЕ ИНФОРМАЦИОННО- АНАЛИТИЧЕСКОЙ СИСТЕМЫ ОБЕСПЕЧЕНИЯ НАЦИОНАЛЬНОЙ БЕЗОПАСНОСТИ*

В.П. Бауэр

Президент Российской Федерации своим указом «О Стратегии национальной безопасности Российской Федерации» [1] (далее – Стратегия) определил, что контроль за ходом реализации Стратегии осуществляется в рамках государственного мониторинга состояния национальной безопасности, его результаты отражаются в ежегодном докладе Секретаря Совета Безопасности Российской Федерации (далее – СБ РФ) Президенту Российской Федерации (п. 110 Стратегии), а основой реализации Стратегии является федеральная информационная система стратегического планирования (п. 112 Стратегии). Назовем эту систему, включая систему государственного мониторинга, информационно-аналитической системой обеспечения национальной безопасности (далее – ИАС ОНБ).

О технологии разработки ИАС ОНБ. Мировой и российский опыт разработки и эксплуатации подобных систем свидетельствует о том, что ИАС ОНБ должна быть функционально полной, адаптивной, надежной и по возможности самокупаемой. Анализ научной литературы показывает, что указанные требования наиболее эффективно обеспечивает технология блокчейн (от англ. blockchain – цепочка), формирующая распределенные реестры информации в виде сетевых баз данных, способных содержать и обрабатывать большие объемы информации [2]. В 2005 г. блокчейн-технология была применена для создания первой криптовалюты биткойн, а с 2009 г. используется как инновация в IT-стартапах, реализуемых в сферах финансов [3, с. 44–46], экономики [4, с. 31–38] и государственного управления [5, с. 139–142; 6, с. 88–97; 7, с. 54–57].

Практика внедрения блокчейн-технологии выявила, что она позволяет надежно реализовать три категории сетевых функций: криптовалюту (Блокчейн 1.0), умные контракты (Блокчейн 2.0) и приложения (Блокчейн

* Тезисы подготовлены при финансовой поддержке РГНФ. Проект № 15-02-00354 «Промышленная политика в условиях реиндустриализации и становления шестого технологического уклада».

3.0) [8, с. 5–9]. Анализ указанных функций показал, что их можно положить в основу разработки программно-информационных и аналитических средств ИАС, решающих задачи, предусмотренные Стратегией, с требуемой степенью адаптивности, надежности и окупаемости. Причем анализ показывает, что работы по созданию ИАС ОНБ необходимо проводить, как минимум, в две очереди, реализуемые каждая в два этапа [9, с. 139–149].

Первая очередь работ. Первый этап очереди должен содержать работы, проводимые в рамках технологии Блокчейн 1.0 в целях создания локальной криптовалюты (для простоты назовем ее сейфкойн). Эмитентом (майнером) сейфкойна может стать сервер СБ РФ или сервер уполномоченной им на это организации. Сейфкойн может использоваться как для поощрения разработчиков и пользователей ИАС ОНБ, так и для проведения взаиморасчетов между коммерческими структурами и арендующими вычислительные мощности ИАС ОНБ. Этот режим работы может быть реализован «поверх» основных функций с использованием технологии «луковичного маршрутизатора» [10, с. 44]. ИАС ОНБ за счет средств от эмиссии сейфкойна и аренды получит возможность развиваться на основе частичной самокупаемости. На данном этапе также разрабатываются сетевые средства, предоставляющие пользователям ИАС ОНБ сетевые средства (централизованно-децентрализованный) обмен информацией [11, с. 59–63].

Второй этап этой очереди должен содержать работы, проводимые в рамках технологии Блокчейн 2.0 в целях придания ИАС ОНБ свойств адаптивного поведения в условиях изменений внешней и внутренней обстановки, влияющих на национальную безопасность.

Вторая очередь работ. Цель второй очереди работ по созданию ИАС ОНБ должна быть направлена на внедрение технологии Блокчейн 3.0. На первом этапе работ в качестве портфеля приложений ИАС ОНБ необходимо разработать подсистемы [12], предназначенные для реализации следующих стратегических национальных приоритетов, определенных Стратегией: оборона страны, государственная и общественная безопасность, повышение качества жизни российских граждан, экономический рост, наука, технологии и образование, здравоохранение, культура, экология живых систем и рациональное природопользование, стратегическая стабильность и равноправное стратегическое партнерство (п. 31 Стратегии).

На втором этапе работ этой очереди необходимо расширить состав приложений ИАС ОНБ за счет комплексирования с подсистемами органов государственной власти, участвующими в решении задач по обеспечению национальной безопасности, а также с информационными ресурсами органов местного самоуправления, системами распределенных ситуационных центров и государственных научных организаций (п. 112 Стратегии).

Таким образом, можно сделать вывод о том, что разработка ИАС ОНБ на основе самых передовых IT-технологий, позволит Правительству Российской Федерации выявить и сформировать мобилизационный потенциал, крайне необходимый в условиях неоднозначной вне- и внутривластной

обстановки, организационно-финансовых санкций, угроз терроризма, экстремизма, антигосударственной деструктивной деятельности.

Библиографический список

1. Указ Президента РФ от 31 декабря 2015 г. № 683 «О Стратегии национальной безопасности Российской Федерации» // СПС «КонсультантПлюс» URL: http://www.consultant.ru/document/cons_doc_LAW_191669/ (дата обращения: 12.03.2017).
2. Свон М. Блокчейн: Схема новой экономики. М., 2017.
3. Дорохов В.В. Блокчейн-технологии: будущее финансовой системы // Современные инновации. 2016. № 6(8).
4. Корчагин С. О текущих трендах в развитии технологии блокчейн // Свободная мысль. 2016. № 4(1658).
5. Чимаров Н.С. Правовой аспект новой технологии блокчейн-голосования: реалии и перспективы реализации // Сб. научн. тр. конф. «Наука сегодня: проблемы и перспективы развития». Вологда, 2015.
6. Епифанова Е.Н., Буркальцева Д.Д., Тюлин А.С. Использование технологии блокчейн в государственном секторе // Сб. матер. Межд. научно-практ конф. «Электронная валюта в свете современных правовых и экономических вызовов». М., 2016.
7. Кечеджиян К.А. Внедрение технологии блокчейн в сферу государственного управления как актуальный мировой тренд // Сб. статей «Закономерности и тенденции формирования системы финансово-кредитных отношений». Уфа, 2016.
8. Букасова А.Ю. Блокчейн-технология как инструмент децентрализованного мира // Современные тенденции развития науки и технологий. 2016. № 10–9.
9. Дюдикова Е.И. Блокчейн в национальной платежной системе: сущность, понятие и варианты использования // Инновационное развитие экономики. - 2016. № 4(34).
10. Демидов О. Связанные одним блокчейном: обзор международного опыта регулирования криптовалют // Индекс безопасности. 2015. Т. 21. № 2(113).
11. Бауэр В.П. Сетецентрический подход к организации стратегического управления ракетно-космической промышленностью // Экономика. Налоги. Право. 2015. № 3.
12. Савицкий А.Г. Национальная безопасность. Россия в мире: учебник для студентов ВУЗов. М., 2012.

В.П. Бауэр

*главный научный сотрудник центра проблем
экономической безопасности и стратегического планирования
Института экономической политики и проблем
экономической безопасности,
Финансовый университет при Правительстве Российской Федерации
E-mail: bvp09@mail.ru*

СИСТЕМЫ «ХАВАЛА» И ДРУГИЕ АНАЛОГИЧНЫЕ СИСТЕМЫ КАК УГРОЗА ЭКОНОМИЧЕСКОЙ БЕЗОПАСНОСТИ РОССИИ

М.И. Бурмистров

Обеспечение экономической и финансовой безопасности является одной из приоритетных задач правоохранительных органов РФ. Однако, несмотря на мониторинг деятельности подконтрольных организаций и отлаженную работу субъектов ПОД/ФТ, некоторая часть операций с денежными средствами и иным имуществом остается вне досягаемости компетентных органов. Одной из причин данного явления на территории России является создание систем «Хавала».

Термин «Хавала» возник несколько веков назад и получил свое распространение в Азии, Ближнем Востоке и Африке. На сегодняшний день данный термин упоминается в юрисдикциях целого ряда стран, а использование данной системы наблюдается не только в Азиатском регионе, но и в Европе (в частности, понимается как незаконная служба денежных переводов). При этом во многих юрисдикциях, в том числе, в тех же самых, о которых сказано выше, правоохранительные органы рассматривают эти системы как основные каналы финансирования терроризма и отмыwania денег.

«Хавала» (или другие аналогичные системы денежных переводов) – службы денежных переводов, связанные с определенными географическими регионами или этническими сообществами, обеспечивающие перевод и получение денежных средств или эквивалентных ценностей и осуществляющие расчеты путем торговли, наличных платежей и взаимозачетов в течение длительного периода времени. Подобные системы действуют параллельно легальной финансовой и банковской системам и осуществляют дополнительные услуги, такие как обмен валюты, краткосрочные займы и т.д.

«Хавала» и провайдеры аналогичных услуг используют различные механизмы расчетов, но к основным можно отнести взаиморасчеты и расчеты по стоимости. Особенностью данных механизмов является то, что денежные средства фактически не пересекают границу, а сведения об операциях не отражаются в официальной отчетности.

Системы «Хавала» и аналогичные системы дают возможность осуществлять различные операции с денежными средствами и иным имуществом в странах со слабо развитой банковской системой, тем самым оказывая положительный эффект. В некоторых странах подобные организации лицензируются и регулируются со стороны государства. Однако в РФ данные системы носят негативный характер.

Одной из причин возникновения подобных систем в России является большой приток рабочих-эмигрантов. Так как многие из них работают нелегально, они не имеют возможности переводить деньги официально.

По причине того, что деятельность систем альтернативных денежных переводов в РФ почти никак не регулируется, а доказательство причастности к преступлению является тяжелой задачей, подобные системы приобретают незаконный характер и становятся частью экономических преступлений. В то же время, системы «Хавала» и аналогичные системы имеют ряд достоинств: более низкая стоимость денежных переводов, высокая скорость, возможность уклонения от валютного контроля, налогов и международных санкций.

Принимая во внимание особенности функционирования данных систем, злоумышленники часто используют их для перевода денежных средств, полученных преступным путем, смешивая их с легальными деньгами, которые переводят другие клиенты. Существуют системы «Хавала», задачей которых является обслуживание преступных организаций. Так, в 2007 г., согласно ежегодному отчету об итогах деятельности ФСКН, правоохранительными органами была выявлена подобная система денежных переводов. Доказана легализация денежных средств на сумму 1 млрд. 300 млн руб.

Проблема остается актуальной и на сегодняшний день. В ранее опубликованных отчетах ФАТФ отмечается, что системы «Хавала» и аналогичные системы были и остаются одним из основных каналов отмывания денег и финансирования терроризма. Так как борьба с терроризмом является одной из приоритетных задач России, необходимо усовершенствовать борьбу с подобными системами денежных переводов.

Подводя итоги стоит отметить, что ужесточение законодательства в сфере незаконной банковской деятельности и использование современных информационных технологий для выявления участников схем может качественно улучшить борьбу с альтернативными системами денежных переводов.

М.И. Бурмистров

студент 4 курса кафедры финансового мониторинга (№ 75)

по направлению 38.05.01 «Экономическая безопасность»

Национальный исследовательский ядерный университет «МИФИ»

Научный руководитель:

доцент кафедры финансового мониторинга

Национального исследовательского ядерного университета «МИФИ»,

аудитор, кандидат экономических наук П.Ю. Леонов

ИЗМЕНЕНИЕ УРОВНЯ ЭКОНОМИЧЕСКОЙ БЕЗОПАСНОСТИ СТРАН-ЧЛЕНОВ ШАНХАЙСКОЙ ОРГАНИЗАЦИИ СОТРУДНИЧЕСТВА ПРИ РЕАЛИЗАЦИИ СТРАТЕГИИ ЭКОНОМИЧЕСКОГО ПОЯСА ШЕЛКОВОГО ПУТИ

Д.В. Гордиенко

Инициатива Экономического пояса Шелкового пути в рамках Концепции «Один пояс и один путь», дает возможность реализовать «восточный» вектор развития нашей страны и других государств – членов Шанхайской организации сотрудничества (ШОС).

1.Изменение уровня экономической безопасности в рамках экономического патроната со стороны центральных банков правительств стран-членов ШОС.

Экономический патронат в условиях глобализации определяет, прежде всего, реализацию (соблюдение) различных норм, касающихся функционирования национального хозяйства на экономической территории государства при наличии различных внешних и внутренних угроз.

Очевидно, что эффективность реализации (соблюдения) соответствующих действующих норм функционирования национальных хозяйств по предупреждению, нейтрализации, локализации различных внешних и внутренних угроз и/или устранению их негативных последствий в условиях глобализации может быть рассмотрена на примере мирового финансово-экономического кризиса 2008–2010 гг. и посткризисного периода.

Сравнительная оценка общего интегрального уровня экономической безопасности стран-членов ШОС и других государств мира реализованного в рамках экономического патроната может базироваться на определении значений общего нормированного показателя безопасности национального хозяйства каждой страны.

В этом случае становится, в частности, очевидным влияние мирового финансово-экономического кризиса на уровень безопасности национальных хозяйств стран-членов ШОС и других государств мира, а также относительное повышение уровня экономической безопасности стран-членов ШОС в перспективе до 2025 г. в случае реализации проекта «Экономического пояса Шелкового пути», планов экономического роста и социально-экономического развития этих стран.

2.Изменение уровня экономической безопасности в рамках экономической кооперации стран-членов ШОС.

Экономическая кооперация как форма обеспечения экономической безопасности государства в условиях глобализации определяет, прежде всего, реализацию различных мер экономического сотрудничества (экономической интеграции) государства с другими странами при наличии различных внешних и внутренних угроз.

Показателями взаимовлияния национальных хозяйств стран-членов ШОС и других стран мира могут стать: внешнеторговый товарооборот; объем иностранных инвестиций; структура золотовалютных резервов; взаимное использование сырьевых, трудовых, энергетических, производственных, валютных ресурсов и пр.

Сравнительная оценка общих интегральных уровней экономической безопасности стран-членов ШОС, реализованного в рамках экономической кооперации может базироваться на определении соответствующих значений общего нормированного показателя безопасности национального хозяйства каждой страны.

Экономическая кооперация Индии. Реализация стратегии Экономического пояса Шелкового пути позволит увеличить долю товарооборота Индии со странами-членами ШОС к 2020 г. не менее, чем на 2,16 % – с 21,57 % (204,96 млрд долл.) до 23,73 %. (225,46 млрд долл.). К 2025 г. уровень экономической безопасности Индии, реализованный в рамках ее экономической кооперации со странами – членами ШОС, может увеличиться на 4,43 п. п. – с 37,25 % до 41,69 % от уровня экономической безопасности, реализованного в рамках экономического патроната со стороны Правительства и Резервного банка Индии.

Экономическая кооперация Китая. Реализация стратегии Экономического пояса Шелкового пути позволит увеличить долю товарооборота Китая со странами-членами ШОС к 2020 г. не менее, чем на 0,88 % – с 8,89 % (488,7 млрд долл.) до 9,77 %. (537,57 млрд долл.). К 2025 г. уровень экономической безопасности Китая, реализованный в рамках его экономической кооперации со странами – членами ШОС, может увеличиться на 1,63 п. п. – с 15,05 % до 16,68 % от уровня экономической безопасности, реализованного в рамках экономического патроната со стороны Правительства и Народного банка Китая.

Экономическая кооперация России. Реализация стратегии Экономического пояса Шелкового пути позволит увеличить долю товарооборота России со странами-членами ШОС к 2020 г. не менее, чем на 2,76 % – с 27,64 % (359,3 млрд долл.) до 30,40 %. (395,2 млрд долл.). При сохраняющихся трендах экономического развития Киргизии и Таджикистана и страновой структуре товарооборота России, возможны отрицательные приросты уровня защищенности национального хозяйства России. Возможным выходом из сложившейся ситуации могло бы стать увеличение российского импорта из этих стран в рамках сопряжения строительства ЕАЭС со стратегией Экономического пояса Шелкового пути. К 2025 г. уровень экономической безопасности России, реализованный в рамках ее экономической кооперации со странами – членами ШОС, может увеличиться на 7,85 п. п. – с 61,04 % до 68,9 % от уровня экономической безопасности, реализованного в рамках экономического патроната со стороны Правительства и Центрального банка России.

3.Изменение уровня экономической безопасности в рамках экономического противоборства стран-членов ШОС.

Экономическое противоборство как форма обеспечения экономической безопасности государства в условиях глобализации определяет, прежде всего, реализацию различных мер экономического противостояния (экономической борьбы) государства с другими странами при наличии различных внешних и внутренних угроз. Показателями экономического противоборства национальных хозяйств стран мира могут стать: нереализованный внешнеторговый товарооборот; объем причиненного экономического ущерба и др. Сравнительная оценка общего интегрального уровня экономической безопасности стран-членов ШОС, реализованного в рамках экономического противоборства, может базироваться на определении значений общего нормированного показателя безопасности национального хозяйства каждой страны.

Экономическое противоборство Индии. Реализация стратегии Экономического пояса Шелкового пути позволит сократить долю нереализованного товарооборота Индии со странами-членами ШОС к 2020 г. на 8,63 % – с 21,57 % до 12,94 %. К 2025 г. уровень экономической безопасности, реализованный в рамках экономического противоборства Индии со странами – членами ШОС, может уменьшиться на 1,54 п. п. – с 3,81 % до 2,27 % от уровня экономической безопасности, реализованного в рамках экономического патроната со стороны Правительства и Резервного банка страны.

Экономическое противоборство Китая. Реализация стратегии Экономического пояса Шелкового пути позволит сократить долю нереализованного товарооборота Китая со странами-членами ШОС к 2020 г. на 3,56 % – с 8,89 % до 5,33 %. К 2025 г. уровень экономической безопасности, реализованный в рамках экономического противоборства Китая со странами – членами ШОС, может уменьшиться на 1,05 п. п. – с 2,59 % до 1,55 % от уровня экономической безопасности, реализованного в рамках экономического патроната со стороны Правительства и Народного банка страны.

Экономическое противоборство России. Реализация стратегии Экономического пояса Шелкового пути позволит сократить долю нереализованного товарооборота России со странами-членами ШОС к 2020 г. на 11,05 % – с 27,64 % до 16,59 %. К 2025 г. уровень экономической безопасности, реализованный в рамках экономического противоборства России со странами – членами ШОС, может уменьшиться на 7,01 п. п. – с 16,7 % до 9,7 % от уровня экономической безопасности, реализованного в рамках экономического патроната со стороны Правительства и Центрального банка нашей страны.

Библиографический список

1. Гордиенко Д.В., Сафонов М.С. Экономическая безопасность России. Теоретический и методологический аспекты: монография. М., 2016.
2. Гордиенко Д.В., Камаев Р.А. Обеспечение экономической безопасности государства в условиях глобализации: монография. М., 2016.

3. Гордиенко Д.В. Уровень экономической безопасности регионов Дальнего Востока: монография. М., 2016.
4. Гордиенко Д.В. Инициатива Экономического пояса Шелкового пути: обеспечение экономической безопасности России (экономический патронат Правительства и Центрального банка) // Национальные интересы: приоритеты и безопасность. Т. 13. Вып. № 3. 2017.
5. Гордиенко Д.В. Перспективы изменения уровня экономической безопасности Китая при реализации стратегии Экономического пояса Шелкового пути / Китай в мировой и региональной политике. История и современность. Вып. 21. М., 2016.
6. Гордиенко Д.В. Перспективы изменения уровня экономической безопасности стран-членов ШОС при реализации Стратегии Экономического пояса Шелкового пути / Стратегия Экономического пояса Шелкового пути и роль ШОС в ее реализации. Материалы круглого стола (ИДВ РАН, 16 марта 2016 г.). URL: <http://docplayer.ru/28583567-Strategiya-ekonomicheskogo-poyasa-shelkovogo-puti-i-rol-shos-v-ee-realizacii-materialy-kruglogo-stola.html> (дата обращения 23.03.2017).
7. Гордиенко Д.В. Изменение уровня экономической безопасности Китая при реализации стратегии Экономического пояса Шелкового пути / Тезисы докладов XXII Международной научной конференции «Китай, китайская цивилизация и мир. История, современность, перспективы». М., 2016.

Д.В. Гордиенко

доктор военных наук, профессор

действительный член (академик) Академии военных наук

E-mail: gordienko@ranepa.ru

ВЛИЯНИЕ МУЛЬТИПЛИКАТОРА АВТОНОМНЫХ РАСХОДОВ НА ПРОЦЕСС УКРЕПЛЕНИЯ ЭКОНОМИЧЕСКОЙ БЕЗОПАСНОСТИ СТРАНЫ

В.В. Еремин

Современное состояние российской экономики, сложные внешние условия, экономические санкции – все это свидетельствует о необходимости скорейшего укрепления экономической безопасности Российской Федерации. Что делает чрезвычайно актуальным исследование препятствий и стимулов на пути данного процесса, к которым относятся и мультипликативные эффекты.

«Экономическая безопасность – это состояние экономической системы, которое позволяет ей развиваться динамично, эффективно и решать социальные задачи и при котором государство имеет возможность вырабатывать и проводить в жизнь независимую экономическую политику» [1, с. 5]. «Уровень развития экономики, который обеспечивает экономическую, социально-политическую и военную стабильность в условиях воздействия неблагоприятных факторов» [2, с. 26].

Что касается мультипликатора автономных расходов, это коэффициент, который показывает – во сколько раз увеличится объем национального дохода при увеличении величины автономных расходов на одну единицу. В свою очередь, под автономными расходами подразумеваются расходы, не зависящие от уровня дохода. В частности, к автономным можно отнести расходы, которые несет государство и частный бизнес в рамках повышения уровня экономической безопасности.

Эти расходы повлекут за собой возникновение мультипликативных эффектов, которые окажут влияние на процесс укрепления экономической безопасности страны. Данное влияние может быть как положительным, так и отрицательным. И, как следствие, должно быть в обязательном порядке рассчитано и учтено при принятии управленческих решений.

В результате инвестиций в укрепление национальной безопасности будет наблюдаться мультипликативный рост объемов национального дохода и, как следствие, рост объемов спроса, который вызовет новый рост объемов производства. После чего процесс повторится как фрактальный. Мультипликативный рост доходов, занятости и производства является положительным вкладом действия мультипликативного эффекта в укрепление экономической безопасности страны. Его фрактальная сущность рассмотрена автором в предыдущих работах [3, с. 52].

Положительный вклад мультипликатора будет иметь и социальную составляющую. Рост производства даст заказ на новые технологии и оборудование, что инициирует развитие науки и инфраструктуры. Рост доходов населения приведет к росту рождаемости, запросам на качественную медицину и образование. Так как растущему наукоемкому производству потребуются образованные специалисты. Именно их доход вырастет в пер-

вую очередь. Все вышеуказанное приведет не только к росту количества населения, но и улучшению его качества.

Но рассмотренные выше положительные эффекты возникнут лишь в том случае, если производственный сектор страны готов удовлетворить мультипликативно растущий спрос – имеет необходимые для этого производственные мощности, либо готов создать их в кратчайшее время. В противном случае, мультипликативные эффекты приведут к возникновению инфляции (создание дополнительных производственных мощностей усилит эти процессы). В результате уровень жизни населения снизится, что окажет несомненное негативное влияние на экономическую безопасность страны. Кроме этого, инфляция приведет к удорожанию проектов по укреплению экономической безопасности, вызвав задержку их воплощения в жизнь вплоть до полной отмены части из них.

Мультипликативный рост спроса распространится и на сферы, как сильно, так и слабо связанные с развиваемыми. Сотрудники, занятые в процессах укрепления национальной безопасности, с ростом своих доходов увеличат спрос на потребительские товары, что перенесет мультипликативные процессы (например) в сферу сельского хозяйства, производства автомобилей и жилищного строительства.

В результате этого процесса отрасли, связанные и не связанные с развиваемыми проектами по укреплению национальной безопасности, начнут перехватывать у этих проектов ресурсы. Так как их растущий доход позволит им это сделать. Данный процесс является разновидностью голландской болезни и является весьма существенным барьером на пути укрепления экономической безопасности.

Действие мультипликативных эффектов на процесс укрепления экономической безопасности современного государства чрезвычайно разнообразно и может привести к получению результатов, значительно отличающихся от запланированных. Что обуславливает необходимость изучения процесса взаимодействия мультипликативных эффектов и процесса построения экономической безопасности.

Библиографический список

1. Абалкин Л.И. Экономическая безопасность России: угрозы и их отражение // Вопросы экономики. 1994. № 12.
2. Бухвальд Е., Гловацкая Н., Лазаренко С. Макроаспекты экономической безопасности: факторы, критерии и показатели // Вопросы экономики. 1994. № 12
3. Еремин В.В. Мультипликатор инвестиций: сущность, поэтапный анализ, влияние на динамику инноваций. М., 2016.

В.В. Еремин

кандидат экономических наук

заведующий кафедрой экономических дисциплин

Московский финансово-юридический университет МФЮА

(Ступинский филиал)

E-mail: villy9@rambler.ru

ПРОБЛЕМА ИДЕНТИФИКАЦИИ РУКОПИСНЫХ ДОКУМЕНТОВ В ПОДРАЗДЕЛЕНИЯХ ВНЕВЕДОМСТВЕННОЙ ОХРАНЫ РОСГВАРДИИ

А.В. Ермоленко

Вневедомственная охрана представляет собой сложную социальную систему организации. Институт государственной полицейской охраны по уровню своего развития намного превосходит зарубежные аналоги. За время существования службы накоплен бесценный опыт охраны объектов техническими средствами с передачей сообщений на пультах централизованного наблюдения. Недопущение краж из охраняемых объектов есть главная задача деятельности подразделений. На сегодняшний день под охраной находится более 1,5 млн. объектов, квартир и иных мест хранения имущества граждан. При этом в течение 2015 г. на охраняемых объектах по вине охраны совершено всего 13 краж. Штат сотрудников составляет более 125 тыс. чел.

Социально-экономическая роль вневедомственной охраны как ключевого игрока на рынке пультовой охраны многогранна. Ежегодно подразделения перечисляют в бюджет России свыше 45 млрд руб., что составляет порядка 8 % бюджета МВД и компенсирует уровень расходов государства на содержание, к примеру, всей системы юстиции страны. Вневедомственной охраной раскрывается ежегодно более 50 тыс. преступлений, разыскивается свыше 6 тыс. скрывающихся лиц и пресекается более 2,5 млн. административных правонарушений.

Социально-стабилизирующую роль играет институт вневедомственной охраны наиболее сильно в малых городах, являясь единственной круглосуточной наружной службой правопорядка, а в отдельных населённых пунктах – и единственным органом федеральной власти. Вместе с тем, на фоне получения доходов в федеральный бюджет и выполнения оперативно-служебных задач, основной функцией вневедомственной охраны является обеспечение сохранности имущества собственников.

Специфика отношений с собственниками квартир и иного личного имущества определяет необходимость работы с рукописными заявлениями, заменить которые сервисами электронных документов на сегодняшний день затруднительно. При этом, на основании рукописных заявлений осуществляются столь существенные изменения как отключение объекта от охраны, изменение конфигурации охраняемых рубежей, внесение дополнительных лиц, имеющих право отключения сигнализации на объекте. К тому же, в свете тенденций в законодательстве, всё большую значимость принимает вопрос защиты персональных данных, указываемых в рукописном заявлении. Кроме того работа с большим количеством личного состава актуализирует необходимость контроля подлинности почерка при списании материальных ценностей, в том числе, при ведении путевых листов горю-

че-смазочных материалов, а также принятия зачётов в служебно-боевой и морально-психологической подготовке.

Применительно к филиалам вневедомственной охраны, функционирующим на районном уровне, звеном, осуществляющим функцию управления, является начальник и его заместители, а в отдельных случаях юриконсульты. Управление при этом осуществляется над заявлениями и иными документами рукописной формы.

Проведенный анализ функционирования подразделений показывает, что на одного сотрудника в день приходится более 40 рукописных заявлений и договоров охраны. Сильны влияния сезонных компонент, в отдельные временные периоды, значительно увеличивающие данный показатель. Принятие решений, при ручной обработке данных, требует больших временных затрат, что в условиях сокращения численности личного состава является недопустимым.

Таким образом, в процессе управленческой деятельности имеется необходимость в экспертной поддержке принимаемых решений. При этом существующие криминалистические комплексы ориентированы на прецизионное качество идентификации, приемлемое для судебного процесса. Обратной стороной высокого качества идентификации является их медлительность, дороговизна и возможность обработки лишь отдельных характеристик экспертом-профессионалом. Вышеперечисленное делает невозможным применение криминалистических технологий в объёмах вневедомственной охраны и ставит задачу разработки специализированного комплекса идентификации автора почерка.

В рамках проведенного автором исследования, разработана собственная система автоматической идентификации автора рукописного текста, синтезированы программные алгоритмы выделения уникальных характеристик почерка, реализован блок идентифицирующего устройства на нейронных сетях и алгоритмах нечётких множеств.

Предлагаемая модель системы поддержки принятия решений предполагает формирование базиса уникальных характеристик по строковым и символьным параметрам рукописного текста. На основе проведенных исследований в области почерковедческой экспертизы реализованы программно-математические алгоритмы выделения десяти строковых и четырех символьных характеристик почерка.

В основу процедур нахождения строковых характеристик положен принцип сегментации изображения с разбиением на кластерные столбцы. Проведение фильтрации позволяет определить значение высоты шрифта в тексте как пример одной из характеристик почерка. В связи с наличием в тексте отступов для абзацев, а также с неполной длиной строки в целях построения корректной траектории строк автором реализована процедура построения виртуальных кластеров. Построение полной кластерной строки позволяет осуществить кусочно-линейную аппроксимацию строки методом наименьших квадратов, определить угол наклона строк и иные характеристики текста.

В разработанном программном обеспечении основу идентификации составляет механизм движения виртуальной пиксельной линейки вдоль аппроксимированной опорной траектории. В результате движения линейки накапливается статистическая информация о почерке, становится возможным выделение пробелов и детерминация слов. Выделение отдельных слов позволяет перейти к методам символьного анализа написания букв и формализовать их характеристики посредством кодирования, в том числе – методами анализа контуров.

Детерминация уникальных характеристик почерка реализована при этом посредством кодирования контуров их написания трапециями с фильтрацией лишних элементов и поиском узловых областей. Различия авторского написания текста в программной реализации кодированных трапециями символов идентифицируются анализом неориентированного графа. Формирование на основе данного графа статистической матрицы смежности и анализ узловых областей позволяет восстановить углы межлучевых соединений.

В программном комплексе реализована методика построения соединений с разным количеством лучей в формате последовательности трапеций, образующих прямые. Разработанные программные алгоритмы позволили формализовать 14 характеристик почерка. Анализ разделимости синтезированной признаковой базы критерием Шеннона показал принципиальную возможность решения задачи.

Идентификационный модуль представляемой системы автоматической идентификации реализован технологиями нейронных сетей. Выход нейросети показывает являются ли два введенных образца экземплярами одного и того же автора или нет. В качестве обучающей и тестирующей выборки нейросети использована матрица разностей значений между образцами. С учётом оптимальности выходного решения, итоговая архитектура реализована в топологии сети обратного распространения ошибки с квазиньютоновским алгоритмом обучения. Нейросетевой идентификационный модуль функционирует параллельно для групп символьных и строковых характеристик.

Итоговое решение по двум группам параметров формируется применением моделей нечёткой логики с выводом по Мамдани. В результате исследований сформирована готовая программная система поддержки принятия решений, способная идентифицировать автора рукописного текста. Разработанное программное обеспечение отлажено и готово к работе.

А.В. Ермоленко

*заместитель начальника Управления Росгвардии по Калужской области;
соискатель, Академия Управления МВД России*

E-mail: ermolenko@rambler.ru

О НЕОБХОДИМОСТИ ПОВЫШЕНИЯ ЭФФЕКТИВНОСТИ ФИНАНСОВОЙ, ЭКОНОМИЧЕСКОЙ И ИНФОРМАЦИОННОЙ БЕЗОПАСНОСТИ В НАУКОЕМКИХ ИНТЕГРИРОВАННЫХ СТРУКТУРАХ

В.В. Ильюк

В современном мире уровень достоверности и имеющийся в распоряжении экономических субъектов объем информации позволяет ряду коммерческих структур получать различные конкурентные и стратегические преимущества на финансовом и экономическом рынке, а также в области повышения экономического, военно-промышленного потенциала и обороноспособности. В то же время, потеря определенной информации и знаний способствует обратному эффекту – созданию угроз и появлению рисков в различных областях национальной экономической безопасности. И особое значение, и стоимость информация и знания приобретают, когда для их получения были затрачены определённые, например, научно-производственные и материальные ресурсы.

Различные виды безопасности могут быть идентифицированы по степени их значимости и подчиненности решению главной задачи обеспечения национальной безопасности. Так, например, национальная безопасность включает в себя, в частности, экономическую безопасность, а экономика не возможна без движения внутри неё финансов и информации.

Так, по определению Караниной Е.В. [7, с. 10–15] убедительно звучит, что финансовая безопасность государства – это защищенность финансовых интересов на всех уровнях финансовых отношений; определенный уровень независимости, стабильности и стойкости финансовой системы страны в условиях влияния на нее внешних и внутренних дестабилизирующих факторов, которые составляют угрозу финансовой безопасности; способность финансовой системы государства обеспечить эффективное функционирование национальной экономической системы и постоянное экономическое возрастание.

По мнению Игоря Бланка [2], сущность финансовой безопасности предприятия состоит в способности предприятия самостоятельно разрабатывать и проводить финансовую стратегию, в соответствии с целями общей корпоративной стратегии, в условиях неопределенной и конкурентной среды. А главное условие финансовой безопасности предприятия – способность противостоять существующим и возникающим опасностям и угрозам, стремящимся причинить финансовый ущерб или нежелательно изменить структуру капитала, или принудительно подвести к ликвидации и уничтожению предприятия или инновационного высокотехнологичного инвестиционного проекта.

Для обеспечения данного условия необходимо поддерживать финансовую устойчивость, равновесие, обеспечивать достаточную финансовую

независимость и гибкость при принятии финансовых решений. Выполнение данного условия особенно сложно обеспечить в высокотехнологичном наукоёмком предприятии, где стоимость затраченных ресурсов будет наиболее высока.

Источниками отрицательных влияний на финансовую безопасность предприятия (организации) могут быть:

- сознательные или бессознательные действия отдельных должностных лиц и субъектов хозяйствования (органов государственной власти, международных организаций, конкурентов);
- стечение объективных обстоятельств (состояние финансовой конъюнктуры на рынках данного предприятия, научные открытия и технологические разработки, форс-мажорные обстоятельства и т.п.).

Не секрет, что формирование мировой финансовой системы прошло без участия Российской империи, далее – СССР и, тем более, без современной Российской Федерации. По существу, Российская Федерация вынуждена была вступить в игру мировых финансов, не принимая участия в определении правил. Последствия этого наша страна постоянно ощущает. Это и последствия экономического кризиса 1998 г., и угроза Д. Кэмерона [11] об отключении банковской системы России от системы SWIFT (Society for Worldwide Interbank Financial Telecommunications) из-за позиции РФ по Украине в 2014–2015 гг., и давление на Россию посредством введения экономических санкций. Таким образом, риск отключения нашей страны от мировой банковской информационной системы создал угрозу обрушения нашего финансово-экономического рынка. Подобное влияние внешних факторов негативным образом сказывалось на всей внешнеэкономической деятельности государства.

По мнению автора, финансовую и информационную безопасность следует рассматривать с позиции системного подхода одновременно в составе экономической безопасности. Разумеется, методы обеспечения информационной безопасности и защиты информации в хранилищах данных и в каналах связи имеет в своем составе потребность в больших знаниях технической стороны, включая архитектуру аппаратуры. А понимание элементов финансового менеджмента также должно быть подкреплено соответствующими знаниями. При этом разделение систем безопасности на отдельные автономные составляющие не может быть рациональным шагом.

Например, обеспечение информационной безопасности только техническими средствами и оборудованием, без создания системы мер при работе непосредственно с живыми людьми, от которых зависит порядок движения самой информации, не обеспечит полной защиты: кто-то должен нажать кнопку.

В настоящее время спектр угроз постоянно расширяется; в связи с этим экономическая безопасность зависит не только от экономических, но и от военно-политических угроз. Таким образом, можно подвести небольшой итог, что основными средствами, которые помогут предотвра-

щению, а также профилактике угроз является своевременная и активная деятельность органов государственной власти всех уровней управления.

Результатами обеспечения экономической безопасности являются стабильность функционирования, прибыльность финансово-коммерческой деятельности и эффективное управление персоналом. Деятельность по обеспечению экономической безопасности включает, таким образом, четыре направления:

- защиту материальных и финансовых ценностей;
- защиту интеллектуальной собственности;
- эффективное управление персоналом;
- защиту информационных ресурсов, то есть защиту информационного обеспечения научной, производственно-хозяйственной и маркетинговой деятельности в рыночных условиях.

Все эти направления могут в той или иной степени (объеме) представлять сведения, относимые к понятию «коммерческая тайна».

Коммерческую тайну могут составлять сведения, касающиеся широкого круга вопросов деятельности. Однако они должны при этом иметь следующие признаки:

- не являться государственным секретом;
- относиться к научно-производственной и бытовой деятельности;
- не наносить ущерб интересам общества;
- иметь действительную или потенциальную коммерческую ценность и создавать преимущества в конкурентной борьбе;
- быть ограниченными в пользовании, должны приниматься законные меры по их охране.

Сведения, являющиеся коммерческими секретами, должны устанавливаться в соответствующем перечне сведений. В перечне необходимо подробно осветить направления деятельности предприятия, обратив особое внимание на следующие вопросы:

- содержание и результаты проводимых НИОКР;
- разработку новых приборов и материалов, превосходящих научно-технический уровень мировых образцов;
- внешнеторговую деятельность;
- изобретательскую и рационализаторскую работу;
- финансовое обеспечение;
- организацию технологического производства;
- работу службы маркетинга;
- коммерческую и бытовую деятельность;
- имеющиеся «ноу-хау».

Особое место среди угроз экономической безопасности составляет потеря информации, относящейся к инновационным, высокотехнологичным, наукоёмким разработкам и являющейся уникальной в своём роде «ноу-хау», способствующей получению стратегических конкурентных преимуществ.

Понятие «ноу-хау» (*know-how*) обозначает секрет производства и наиболее близко к понятию «коммерческая тайна». Согласно законодательству, обладатель технической, организационной или коммерческой информации, составляющей секрет производства («ноу-хау»), имеет право на защиту от незаконного использования этой информации третьими лицами.

Утечка этой информации, например, с применением коммерческого шпионажа, может привести к реальным экономическим потерям, либо к упущенной выгоде или к обоим последствиям сразу.

Говоря об интегрированных наукоёмких структурах (кластерах, технопарках, бизнес-инкубаторах и т.п.), мы понимаем под этим попытку объединить ресурсы разрозненных производственных предприятий и площадок, чтобы выполнить государственные программы по техпереворужению и созданию конкурентоспособных производств, заменяющих импорт сырья, материалов, технологий.

С момента возникновения идеи о необходимости выпуска инновационного продукта процесс её коммерциализации длителен, зачастую сопряжен с достаточно трудоёмкими участками, например, такими, как исследование рынка или выпуск опытного образца.

Наукоёмкие высокотехнологичные предприятия, создавая и предлагая для последующей коммерциализации новые инновационные продукты, как правило, всегда испытывают недостаток капитала. В связи с этим инвестирование в наукоёмкое предпринимательство имеет важное значение для инновационного пути развития государства, его обороноспособности, а также для реализации прорывных идей в науке, технике, в различных областях и сферах деятельности человечества.

Как показывает реальность, в сфере взаимодействия государственных и коммерческих структур существует несогласованность, а в ряде случаев может возникать конфликт интересов, например, между интересами национальной безопасности и коммерческими интересами владельцев-предпринимателей. Подобная ситуация в большей части сложилась из-за смены сфер влияния и раздела собственности внутри отраслей и промышленности после распада СССР, причем следует отметить тот немаловажный факт, что часть необходимых сейчас высокотехнологичных участков науки и промышленности были просто утрачены.

Второй принцип выбора приоритетов – обеспечение независимости отраслей и секторов экономики от кабальных сделок и якорных поставщиков, развивая импортозамещающие направления и собственную сырьевую базу, материаловедение, повышая обороноспособность страны.

При формировании инновационных наукоёмких разработок привлекаются ресурсы и капиталы; следовательно, появятся инвесторы и потребители, являющиеся заинтересованными сторонами таких разработок – стейкхолдерами. Особенную сложность представляют участники – представители враждебно настроенных иностранных государств.

Стейкхолдеры проекта или целевой инвестиционной программы – это лица, группы или организации, которые могут повлиять на некоторое

решение, принятое в ходе реализации проекта, на некоторую деятельность, выполняемую в ходе проекта или непосредственно на результат проекта. А также лица, группы и организации, испытывающие или считающие, что они испытывают влияние, порождённое упомянутыми решением, деятельностью или результатом [12].

Формирование интегрированных наукоемких структур в региональном хозяйстве является своего рода способом преодоления реформационных трудностей, с одной стороны, и ответом на современные вызовы, глобализацию и интернационализацию экономических и управленческих процессов, с другой. На региональном уровне тенденции формирования и развития кластеров подкрепляются стремлением повысить эффективность менеджмента стратегически значимых предприятий, входящих в их состав, которые обеспечивают конкурентоспособность и экономическую безопасность регионов.

Особое место в экономической и информационной безопасности занимает публикация «ноу-хау» и регистрация авторских прав на него. Рассмотрев такую наукоёмкую отрасль, как микроэлектронная, мы можем столкнуться с отношениями, возникающими в связи с правовой охраной конечного высокотехнологичного изделия (авторское право на инновационную разработку), а также использованием топологий, которое регулируется гл. 74 ГК РФ.

Топология интегральной микросхемы (далее – топология) – это зафиксированное на материальном носителе пространственно-геометрическое расположение совокупности элементов интегральной микросхемы и связей между ними (ст. 1448 ГК РФ). Интегральной микросхемой является микроэлектронное изделие окончательной или промежуточной формы, предназначенное для выполнения функций электронной схемы, элементы и связи которого нераздельно сформированы в объеме и(или) на поверхности материала, на основе которого изготовлено изделие. Правовая охрана распространяется только на оригинальную топологию интегральной микросхемы.

Однако процесс создания топологии и производства микросхемы требует значительного расходования ресурсов. Разработка отечественной микросхемы позволит исключить зависимость промышленности от импортных производителей и позволит регулировать уровень безопасности при производстве и эксплуатации инновационного изделия. С момента принятия решения о выпуске инновационной микросхемы и до её патентования необходимо обеспечить защиту коммерческой тайны «ноу-хау», а в некоторых случаях и государственной тайны.

Негативные последствия, возникающие при разглашении коммерческой тайны предприятия:

- использование ее злоумышленниками, овладевшими коммерческой тайной о слабых сторонах в организации охраны зданий, помещений, офиса, о возможностях несанкционированного проникновения в них,

- о кодах сейфов, об организации грузоперевозок, путях доступа к информационной системе, базам данных, информации о личной жизни сотрудников и др. для хищений, повреждений имущества, шантажа, навязывания «своих правил игры», разрушения системы экономической безопасности и др.;
- использование ее конкурентами, овладевшими коммерческой тайной о финансовом состоянии, ноу-хау, создаваемых проектах, изобретениях, технологиях, кадрах и другой информацией для выигрыша у предприятия в конкурентной борьбе, снижения объемов продаж, создания репутационных рисков, разрушения налаженных связей, уровня сотрудничества и даже разрыва деловых отношений с партнерами, срывов заключения выгодных контрактов и переговоров, переманивания ведущих сотрудников и др.

Как подчеркивается в Доктрине информационной безопасности Российской Федерации, современный этап развития общества характеризуется возрастающей ролью информационной сферы, представляющей собой совокупность информации, информационной инфраструктуры, субъектов, осуществляющих сбор, формирование, распространение и использование информации, а также системы регулирования возникающих при этом общественных отношений. Информационная сфера, являясь системообразующим фактором жизни общества, активно влияет на состояние политической, экономической, оборонной и других составляющих безопасности Российской Федерации. «Информационная безопасность – состояние защищенности информационной среды общества, обеспечивающее ее формирование, использование и развитие в интересах граждан, организаций, государства» – так определяет информационную безопасность Федеральный закон «Об участии в международном информационном обмене» (ст. 2).

Главной причиной возникновения промышленного (экономического) шпионажа является стремление к реализации конкурентного преимущества – важнейшего условия достижения успеха в рыночной экономике. Охота за чужими секретами позволяет компаниям экономить собственные средства на ведение научно-исследовательских и опытно-конструкторских работ и фундаментальные исследования, быть в курсе дел конкурентов, использовать их научно-технические достижения. Промышленный шпионаж сегодня охватывает все сферы рыночной экономики. Ущерб от экономического шпионажа, например, в банковской сфере, составляет сегодня в мире до 30 % всех потерь, которые несут банки. Так американские предприниматели считают, что утрата 20 % информации приводит к разорению фирмы в течение месяца в 60 случаях из 100.

Для подрыва экономического равновесия и сбалансированности одних государств, ряд других разрабатывает концепции информационных войн, предусматривающие создание средств опасного воздействия на информационные сферы других стран мира; также организует мероприятия по нарушению нормального функционирования информационных и телекоммуникационных

систем и создает угрозы сохранности информационных ресурсов, проводя действия для получения несанкционированного доступа к ним.

Последствия разглашения коммерческой тайны:

1. Потеря доминирующего положения на рынке (если не считать последствий раскрытия совершенных хозяйственных преступлений) в результате утечки внутренней информации фирмы о каналах поступления ресурсов, об исключительных возможностях сбыта продукции, о продуктах и способах их изготовления, представляющей хозяйственный интерес для конкурентов и охраняемой как коммерческая тайна.
2. Разглашение действительного финансового и экономического положения фирмы во время неблагоприятного периода деятельности или во время осуществления рискованного проекта, что может привести к прекращению кредитования или расторжению важных для фирмы контрактов. Возможны различные ситуации, общим признаком которых является раскрытие недомолвок в отношениях с партнерами и кредиторами.
3. Срыв исследовательских, производственных и коммерческих программ, а также потеря потенциальной доли рынка и отставание от конкурентов, то есть упущение хозяйственных возможностей.
4. Уменьшение нематериальных активов фирмы в результате разглашения сведений, которые могут ухудшить репутацию фирмы или сорвать работу ее отдела общественных связей, что приводит к сокращению продаж и производства из-за изменения предпочтений у покупателей продукции и поставщиков ресурсов. Частичная или полная утрата фирмой хорошей репутации может иметь и более серьезные последствия, например, ухудшение взаимоотношений с местными органами власти и общественными организациями. Информация, разглашение которой способно вызвать этот вид негативных последствий, может быть самой разнообразной – от сведений о торговых операциях фирмы с некоторыми «нежелательными», с точки зрения общества, партнерами, до сведений, характеризующих личные качества ответственных работников фирмы.
5. Убытки, вызванные срывом различных контрактов и договоренностей. Провоцирование убытков такого рода подставными фирмами и лицами может быть частью плана недобросовестной конкурентной борьбы, а информация, на которой основаны планы, может лишь частично соответствовать истине.

Каналы утечки информации: технические и персональные. Каждая из этих групп каналов подразумевает различный тип передачи сведений и, следовательно, по-разному защищается фирмой. К техническим каналам утечки информации относятся средства обработки информации и связи, которые используются фирмой.

Общая характеристика целей защиты информации. Соответствие целей защиты информации характеру защищаемой информации и харак-

теристикам субъектов информационных отношений. Анализ положений Федерального Закона РФ №149-ФЗ 2006 г. «Об информации, информационных технологиях и защите информации»: сфера действия закона, информация как объект правовых отношений, правовая регламентация доступа к информации, государственное регулирование в сфере применения информационных технологий, ответственность за правонарушения в сфере информации, информационных технологий и защиты информации.

Понятие «риск информационной безопасности». Менеджмент рисков информационной безопасности на основе положений стандарта ГОСТ Р ИСО/МЭК 27005-2012: задачи системы менеджмента информационной безопасности организации, процесс управления рисками, критерии оценки риска, порядок оценки рисков, технология обработки рисков.

Если мы рассмотрим связь информационной безопасности и экономической безопасности, то в своем исследовании С. Крошили и Е. Медведева [8] сообщают, что современная «зависимость» бизнеса от ИТ, качество функционирования и обслуживания может серьезно сказаться на экономической безопасности предприятия, так как высокая степень централизации корпоративной информации делает ее особенно уязвимой и увеличивает риск утечки данных. Таким образом, одной из составляющих экономической безопасности является информационная. Информационная безопасность – это система, позволяющая выявлять уязвимые места организации, опасности, угрожающие ей, и справляться с ними.

Отличие наукоёмких отраслей от прочих – высокие темпы роста; большая доля добавленной стоимости в конечной продукции; повышенная заработная плата работающих; крупные объемы экспорта; высокий инновационный потенциал. Высокий уровень расходов на инновационные разработки – главный внешний признак наукоёмкости отрасли или отдельного предприятия, залог постоянной и интенсивной инновационной активности.

Наукоёмкие отрасли вносят весомый вклад в промышленное инновационное производство. Вклад этот растет опережающими темпами по отношению к прочим отраслям промышленности. Инновационная фирма, производство – хозяйствующий субъект, реализующий на рынке результаты собственных исследований и разработок, причем потребление этих результатов требует от покупателя затрат на их освоение. Этапы разработки и производства приводят к появлению конкретного объема сведений, представляющих определенную коммерческую, деловую ценность.

Собственность [3, с. 2–20] наукоёмкого инновационного проекта, результата его реализации или разработки, в интеллектуальном или материальном виде – это идеи, концепции и технологии, машины, оборудование, сырье и т.д., то есть все то, что в конечном итоге, благодаря усилиям людей, работающих на предприятии, обеспечивает производство товаров (услуг) для удовлетворения духовных и материальных потребностей человека. В ряде случаев обеспечение безопасности собственности – трудоемкая и дорогостоящая работа.

Качественная или количественная оценка наукоёмкой информации – эта информация может быть тайной, или секретом, имеющей реальную или потенциальную стоимость. То есть ценность засекречиваемой информации объективно выражается в приносимом ею доходе, являющемся разницей между стоимостью секрета и величиной затрат на его защиту. Целесообразность проведения мероприятий по защите коммерческой тайны определяется на основе расчетов их экономической эффективности. Причем необходимо учитывать специфические особенности сведений коммерческой тайны.

Физические и технические каналы утечки и утраты информации. Если с техническими каналами меры борьбы тоже технические, то меры борьбы со стейкхолдерами – то есть с физическими носителями информации не в полной мере могут обеспечить защиту экономической, финансовой информационно-безопасности

Расчет экономической эффективности засекречиваемых сведений ведется в следующем порядке: рассчитывается величина капиталовложений на строительные и монтажные работы, определяются эксплуатационные (текущие) затраты, выявляется экономия, рассчитывается экономический эффект и срок окупаемости затрат. Величину дохода можно также оценить через величину ущерба, которого можно избежать путем засекречивания и последующей реализации системы защиты коммерчески ценной информации. А в высокотехнологичном научно-производственном комплексе, со множеством его участников, стоимость самой системы финансовой, экономической и информационной безопасности может составлять до 25 % от объема инвестирования.

Таким образом, создание эффективной системы безопасности при инновационных проектах следует рассматривать как отдельный инновационный проект.

Библиографический список

1. Анискин Ю.П., Ильюк В.В. Методологические проблемы управления инновационной активностью наукоёмких компаний в неравновесных условиях // Воронеж: Организатор производства. ВМАНПОП. Вып. 10. 2014.
2. Бланк И.А. Управление финансовыми ресурсами Сер. Библиотека финансового менеджера. М., 2011.
3. Донцов Г.Ю. Экономическая безопасность: учебное пособие // Томск: ТУСУР, 2012.
4. Ильюк В.В. Проблемы методологии управления инновационными разработками Микроэлектронной промышленности в неравновесных условиях экономики Путеводитель предпринимателя. Научно-практическое издание. Сборник научных трудов. Вып. 23. М., 2014.
5. Ильюк В.В. Методологический подход к управлению стейкхолдерами инновационных проектов. Вып. 4(71). Воронеж, 2016.
6. Ильюк В.В. Проблемы взаимодействия и идентификации заинтересованных сторон в инновационных проектах Путеводитель предпринимателя. Научно-практическое издание. Сборник научных трудов. Вып. 32. М., 2016.

7. Каранина Е.В. Финансовая безопасность (на уровне государства, региона, организации, личности): монография. Киров, 2015.
8. Крошилин С., Медведева Е. Безопасность информационных ресурсов предприятия: выявление угроз и методы их устранения // Информационные ресурсы России. 2009. № 5.
9. Мысаченко В.И., Игнатов Н.Г., Шулепов А.С. Стимулирование инновационного развития фармацевтической отрасли. / Сборник научных трудов по итогам международной научно-практической конференции. М., 2016.
10. Хорев А.А. Организация защиты конфиденциальной информации в коммерческой структуре // Защита информации. Инсайд. 2015. № 2.
11. Интернет-портал РИА Новости. Раздел Экономика. Кэмерон: отключение России от SWIFT – крайняя мера. URL <https://ria.ru/economy/20150224/1049445891.html> (дата обращения 23.03.2017).
12. Glossary of the PMBOK. Guide, 5th Edition.

В.В. Ильюк

кандидат экономических наук

Московский финансово-юридический университет МФЮА;

Национальный исследовательский университет «МИЭТ»

E-mail: svk-director@yandex.ru

ИНСТИТУТЫ И ФАКТОРЫ ВНЕШНЕЭКОНОМИЧЕСКОЙ БЕЗОПАСНОСТИ РФ

Ю.А. Кропин

Безопасность страны обеспечивается многими институтами и факторами. Первостепенное значение среди них имеют, конечно же, те, которые предупреждают внешнюю военную угрозу. Институтами, обеспечивающими военную безопасность страны, являются Министерство обороны и ряд других известных специальных ведомств. В условиях надёжной обороны и защиты государственных границ этими ведомствами страна находится в достаточной безопасности. Однако в плане обеспечения внешнеэкономической безопасности у Российской Федерации в современных условиях пока отсутствуют в полном объёме институты, осуществляющие мониторинг текущих и потенциальных угроз и работающие на их упреждение.

Внешнеэкономическая деятельность страны, её резидентов происходит вследствие движения товаров и денег-валюты через экономическую и, соответственно, денежно-валютную границу страны. Экономическая граница страны совпадает собственно с её государственной границей. Защиту государственной границы осуществляет Пограничная служба, а защиту экономической границы отчасти производит Таможенная служба, проверяющая соответствие документов содержанию экспортно-импортных грузов, взимающая экспортно-импортные пошлины и т.п. Однако правильность оформления документов, соответствие декларации фактическому содержанию грузов и т.п. далеко не являются достаточными факторами, обеспечивающими экономическую безопасность страны.

В общем плане такая безопасность обеспечивается соблюдением объективных законов рынка, требующих равновесного развития данного целостного органического образования и обоснованной соразмерности объёмов внешнеэкономического сотрудничества страны. Именно этими требованиями должны руководствоваться государственные органы, курирующие внешнеэкономическую деятельность страны, её резидентов; и именно эти требования должны транслироваться в образовательном пространстве. Повторим, проблема состоит в том, что в нашей стране институты, призванные обеспечивать её экономическую безопасность, существуют не в полном объёме, а в содержании соответствующих образовательных курсов уделяется недостаточно внимания сути таковой безопасности.

Важнейшим институтом, призванным вырабатывать внешнеэкономическую политику страны, направленную на обеспечение её экономической безопасности и практически реализовывать данную политику, должно быть специальное министерство. Таковое было в нашей стране в советский период и некоторое время существовало в начале периода рыночных реформ. Однако те, кто проводил экономическую политику в России в 90-х гг. прошлого века, упразднили данный институт и отдали внешнеэ-

кономическую деятельность «на откуп» как бы рыночных стихийных сил, а на самом деле поставили её под контроль тех сил, которые определяют конъюнктуру мирового хозяйства, и которые отвели России роль пассивного поставщика сырьевых ресурсов на мировой рынок. Некоторые же функции расформированного министерства были распределены между несколькими департаментами Минэкономразвития. Причём они были распределены таким образом, чтобы ни у одного из этих департаментов не только не было целостного видения картины внешнеэкономической деятельности страны, но также не было и эффективных инструментов, необходимых для проведения национально-ориентированной политики. При этом в учебных дисциплинах в вузах страны было предано почти полному забвению рассмотрение национальных интересов, существующих в названной сфере. И потому работники таковых департаментов, даже при условии их самого успешного обучения в вузе и самом благонамеренном отношении к национальным интересам страны, не ведают действительной сути этих интересов и не имеют возможности их отстаивать в своей повседневной деятельности, обеспечивая внешнеэкономическую безопасность страны. Соответственно, сегодня одним из наиболее актуальных вопросов является раскрытие системы национальных интересов и выявление институтов и факторов, обеспечивающих внешнеэкономическую безопасность РФ.

В состав таковых институтов должно входить вновь созданное Министерство внешней экономической деятельности (Минвэд), а одним из факторов внешнеэкономической безопасности страны является её расчётный (платёжный) баланс. В современных условиях он выступает одним из объектов деятельности Банка России. Однако эта деятельность ЦБ РФ ограничивается в основном индифферентным подсчётом величины данного баланса; в то время как задача состоит в том, чтобы его соответствующие параметры регулировались и поддерживались с целью реализации национальных интересов, с целью обеспечения внешнеэкономической безопасности страны.

Отечественная школа экономической мысли констатирует, что данный баланс отражает не «внешний валовой продукт», а составляет часть национального валового продукта (НВП). И эта часть должна иметь свои объективные ограничения. Его доля в НВП страны, не желающей утратить возможность проведения самостоятельной политики, направленной на реализацию национальных интересов, не должна превышать 20 %. Если эта доля будет больше и к тому же иметь тенденцию к росту, то страна постепенно будет превращаться из самостоятельного самодостаточного национального образования в зависимый сегмент мирового хозяйства. А поскольку развитие отдельного сегмента невозможно без согласования своего функционирования с другими такими же сегментами, постольку правительство страны будет лишено возможности проводить политику, отвечающую действительным национальным интересам. Господствовать же в этом новом мировом образовании будет тот сегмент, то есть та страна,

которая имеет больший удельный вес. Все же остальные страны-сегменты должны будут лишь согласовывать свою деятельность с политикой держателя своеобразного контрольного пакета акций. Таковым держателем в современном мире пока выступают США.

Между тем, Россия – это такая страна, которая в отличие абсолютного большинства других стран мирового хозяйства может и должна существовать в режиме хозяйственной самодостаточности. И потому размер её расчётного баланса действительно не должен превышать 20 % от величины НВП. Именно этой цифрой должно руководствоваться вновь созданное Министерство внешней экономической деятельности. При этом размер данного баланса в абсолютном выражении вполне может постепенно возрастать в связи с возрастанием общего объёма НВП. Минвэд, как часть Правительства страны, должно проводить политику, направленную на обеспечение именно хозяйственной самодостаточности страны. В практическом плане такая политика должна заключаться не только в том, чтобы в стране был развит самый широкий спектр отраслей национальной экономики, но и в том, чтобы все отрасли по уровню своего развития были органично сопоставимы между собой, чтобы не было существенного доминирования одних отраслей над другими, что в итоге может привести к монокультурному развитию экономики страны.

Конечно, какие-то товарные продукты в стране не могут быть произведены по естественным и отчасти историческим причинам. Соответственно, они должны быть включены в состав разрешённых импортируемых товарных продуктов. Необходимость импорта вызывает необходимость экспорта; (впрочем существует и обратная последовательность этих вещей). Экспорт же должен состоять из двух частей. В первую его часть должны входить товары, которые производятся в национальной экономике в объёме, превышающим внутренние потребности рынка; а во вторую – те товары, которые являются как бы встречными со стороны контрагентов по внешней рыночной деятельности. Экспорт этой второй группы товаров обуславливается необходимостью поддержания конкурентоспособности отечественных товаропроизводителей и их товаров на мировом уровне. Соответственно, Минвэд должно отслеживать, сопоставлять и регулировать объём экспорта отечественных товаров и объём аналогичных импортных товарных продуктов. Эти объёмы должны быть примерно равными величинами. Объём импорта по всем товарным группам также должен быть примерно равным. И если стране не удастся экспортировать товары той или иной группы, то, строго говоря, она не имеет «экономического права» на импорт таких же товарных продуктов.

Впрочем, обстоятельство, ограничивающее размер импорта, может состоять и в проведении зеркальной политики по отношению к странам-партнёрам. Так, если эти страны не допускают на свой рынок отечественные товары, то и их товарные продукты не должны допускаться на рыночное пространство нашей страны. При этом необходимо отметить, что если ра-

венства расчётного баланса страны по каждой отдельной товарной группе практически может не быть, то оно должно выдерживаться в целом по всем товарным группам. Например, удельный вес экспорта высокотехнологичных товаров должен быть практически равным удельному весу импорта таких же товарных продуктов. Аналогичное соотношение должно быть по сырьевым товарам – товарным продуктам.

Расчётный баланс страны должен быть равновесным и в отношении стран-партнёров. Впрочем, и здесь равновесие должно соблюдаться в целом по всем странам, а не по каждой стране в отдельности. Так, если с одними странами будет профицит расчётного баланса, то с другими должен быть дефицит, то есть отрицательное сальдо. В целом же со всеми странами эти отрицательные и положительные величины должны взаимно компенсироваться, чтобы в итоге расчётный баланс страны был именно равновесным. Наличие такового баланса составляет один из важных факторов экономической безопасности страны и равновесного развития рынка.

Другим таковым фактором является равновесный характер валютного баланса. Следует отметить, что понятие «валютный баланс» не очень известно в современной экономической науке, идущей в фарватере неолитерального мейнстрима. Данная школа экономической мысли отражает интересы даже не экономически развитых стран, а транснациональных компаний, для которых понятия «национальные границы, национальные интересы, национальная безопасность» и т.п. являются практически не понятными. Данная школа является сторонником безудержного глобализма, для существования которого достаточно иметь ограниченное количество национальных валют, используемых в расчётах в сфере внешних рыночных отношений. Соответственно, в странах, в которых национальные денежные средства имеют статус (свободно конвертируемых) валют, нет валютного баланса, так как экспорт и импорт они осуществляют в своей национальной валюте. Валютный же баланс есть соотношение притока иностранной и оттока национальной валют. Валютный баланс отсутствует и в тех странах, национальные денежные средства которых не имеют статуса валюты, то есть не используются в международных рыночных расчётах. Для таких стран запасы иностранной валюты выступают частью не валютного баланса, а так называемых золотовалютных резервов центрального банка. Приток иностранной валюты в такие страны (преимущественно в виде экспортной выручки) выступает для ЦБ доминирующей основой новой эмиссии национальных денежных средств.

Отечественная (российская) школа экономической мысли считает такое положение дел не только научно не обоснованным, но и противоречащим национальным интересам, подрывающим основы экономической безопасности страны. Данная школа утверждает, что деление национальных денежных средств на валюты и не-валюты является неоправданным с научной точки зрения и несправедливым с точки зрения равенства статусов стран в мировом хозяйстве. Решение о дифференциации денежных средств

стран на валюты и не-валюты было принято на Ямайской международной валютно-денежной конференции. Содержание этих решений было продиктовано прежде всего тем, что денежные системы экономически развитых стран оказались в безвыходном тупике. И чтобы из него выйти центральные банки этих стран приняли единогласное решение отказаться от всех своих обязательств перед держателями эмитированных ими банкнот. Банкноты перестали представлять запасы монетарного золота; но что они стали представлять в новых условиях (Ямайской системы), на названной конференции не было точно определено. Как бы по умолчанию имелось ввиду, что теперь они будут представлять иные активы центральных банков.

Вопрос о содержании таких активов ЦБ в разных странах – это особый вопрос, который мы здесь не рассматриваем; мы ограничиваемся лишь констатацией того непреложного факта, что на самом деле те денежные средства стран, которые используются в расчётах в сфере внешних рыночных отношений, представляют то, что из этих стран экспортируется. И если из страны действительно что-либо экспортируется, то денежные средства такой страны должны использоваться в международных рыночных расчётах. Экспорт должен осуществляться за национальные валютные средства, а импорт – за иностранные. В таких условиях денежные средства любой страны, экспортирующей в другие страны свои товары, должны иметь статус валюты, а страна должна иметь валютный баланс.

Данный баланс является одним из факторов внешнеэкономической безопасности страны. Валютный баланс должен быть именно балансом, то есть он также (как и расчётный баланс) должен иметь равновесный характер. Количество национальных денежных средств, используемых во внешних рыночных расчётах, должно равняться количеству иностранных валютных средств, находящихся в данной стране, у её резидентов при установленной величине обменного курса. В таких условиях важными вопросами в деле обеспечения экономической безопасности страны являются, во-первых, определение величины обменного курса, соответствующего национальным интересам, и во-вторых, определение размера национальных валютных средств за рубежом и размера иностранных валютных средств в данной стране.

Кратко говоря по первому вопросу, следует отметить, что величина обменного курса национальной валюты не может быть уделом просто стихийных сил рынка, его «невидимой руки». Он должен быть результатом двух обстоятельств: во-первых, объективного соотношения потенциалов стран, осуществляющих между собой рыночные связи; во-вторых, итогом нахождения компромисса национальных интересов этих стран. Оставляя в стороне вопрос об учёте всех обстоятельств, определяющих экономические потенциалы стран, желающих найти взаимоприемлемую величину обменных курсов своих валютных единиц, остановимся лишь на том, что представители этих стран – центральные банки – должны договариваться о величине обменных курсов валютных единиц своих стран на определённый промежуток времени, например, на один год. А так как в течение года

могут происходить процессы, которые невозможно предусмотреть во всей полноте, то ЦБ должны договариваться не о фиксированной величине обменных курсов, а о коридоре, в рамках которого может происходить колебание в течение года. Наличие такого коридора даст необходимую уверенность участникам внешней рыночной деятельности в реализуемых ими проектах и позитивно отразится на экономической безопасности страны.

Очевидно, что обменный курс национальной валютной единицы должен устанавливаться по отношению к валютным единицам всех стран-партнёров по внешней рыночной деятельности. Соответственно, в валютной «корзине» ЦБ должны быть валютные средства всех стран-партнёров, а не только тех, которые были определены решениями Ямайской валютно-денежной конференции. Объём же валютных средств той или иной страны, находящихся в «корзине» ЦБ, равно как и национальных валютных средств, находящихся в ЦБ страны-контрагента, должен обуславливаться величиной расчётного баланса между данными странами. Так, если у Российской Федерации весьма скромный объём расчётного баланса с США, то и удельный вес американских долларов в валютной «корзине» Банка России должен быть также весьма ограниченным. Между тем, в современных условиях ситуация прямо противоположная – отражающая решения названной конференции и отвечающая интересам стран, эмитирующих «свободно конвертируемую валюту».

Само понятие таковой валюты в современных условиях является нон-сенсом, так как данная валюта уже не конвертируется в какие-либо активы ЦБ. В рамках современной денежной системы ЦБ уже не позиционирует производимые им наличные денежные средства как свои обязательства, которые он должен конвертировать в какие-то свои активы. В современных условиях не существует масштаба денежной единицы, показывающей, какое именно количество активов приходится на одну денежную единицу. Поэтому в современных условиях не должно быть таких понятий, как «резервная валюта» или же «свободно конвертируемая валюта». Денежные средства любой страны, которая что-либо экспортирует в другие страны, повторим, должна иметь статус валютных средств. В действительности такие средства являются (должны являться) представителями не активов ЦБ, а того, что из страны экспортируется.

Согласятся ли с таким научно-обоснованным подходом США, ЕС и ряд других стран, денежные средства которых сейчас широко используются в международных расчётах – вопрос риторический. Однако, если его не ставить и не озвучивать на различных площадках и международных форумах, то он практически не будет решаться; при этом несправедливость в отношениях между странами мирового хозяйства по-прежнему будет существовать. Российская Федерация имеет все возможности для изменения однополярного характера мирового порядка. Она должна выступить инициатором формирования новой мировой валютно-денежной системы и предпринять в этом направлении необходимые практические шаги.

Отечественная же (российская) школа экономической мысли со всей определённостью утверждает, что для обеспечения экономической безопасности страны необходимо придать рублю статус валюты, поддерживать в равновесном состоянии расчётный и валютный баланс и держать под контролем не только государственную границу страны, но также и ее экономическую и валютно-денежную границы. Валютно-денежная граница страны находится в рамках денежно-банковской системы. При переходе через нее валютные средства превращаются в денежные, и наоборот. И подобно тому, как граждане не могут бесконтрольно пересекать государственную границу, а грузы – таможенную границу страны, так же не должны безнадзорно переливаться денежно-валютные средства из одной страны в другую. Эти потоки должны находиться под контролем и регулироваться Министерством внешней экономической деятельности и центральным банком страны. Данные институты должны вносить свою необходимую лепту в обеспечение экономической безопасности страны, а равновесный характер расчётного и валютного балансов должен выступать важным фактором такой безопасности.

Ю.А. Кропин

доктор экономических наук

профессор департамента финансовых рынков и банков

Финансовый университет при Правительстве РФ

E-mail: kropin.yury@yandex.ru

ПРОТИВОДЕЙСТВИЕ КОРРУПЦИИ КАК ОСНОВА ОБЕСПЕЧЕНИЯ ЭКОНОМИЧЕСКОЙ БЕЗОПАСНОСТИ РОССИЙСКОЙ ФЕДЕРАЦИИ

М.А. Молчанова

В Концепции национальной безопасности Российской Федерации [6] коррупция поставлена в один ряд с организованной преступностью, терроризмом и межнациональным экстремизмом. Она квалифицируется как одна из основных серьезных угроз российской государственности [12, с. 45–50].

По сведениям Международного валютного фонда (МВФ), за год мировая экономика теряет от коррупции до 2 трлн долл. По мнению аналитиков МВФ, есть и еще один нюанс – коррупция замедляет экономический рост, а зависимость государств от природных ресурсов часто способствует развитию этого негативного явления [10].

В настоящее время увеличение масштабов коррупции привело к возникновению в российской экономике таких негативных явлений, как неэффективное распределение и расходование государственных средств и ресурсов; неэффективное распределение финансовых потоков с точки зрения экономики страны; снижение объемов собираемых налогов и т.д. [8, с. 74]. Угрожающий экономическому развитию страны рост инфляции также является результатом коррупции. По оценкам экспертов, порядка 400 млрд долл. ежегодно выводится из экономики страны в виде взяток и «откатов». Кроме того, по ряду социальных программ объем хищений достигает 70 % [9, с. 31].

Среди мер противодействия коррупции остановимся на наиболее важных мерах правового характера. Сегодня в России сформирована правовая и организационная основа противодействия коррупции: ратифицированы базовые международные соглашения, приняты концептуальные стратегические и национальные плановые антикоррупционные документы [6], а также нормативные правовые акты, направленные на их реализацию [11].

Надо признать, что в отечественном законодательстве происходит постоянный рост числа запретов, ограничений и обязанностей, в том числе установленных в целях противодействия коррупции [4]. Общая превенция коррупции предполагает предупреждение совершения преступления под воздействием уголовно-правового запрета [13, с. 106–114]. К примеру, правовым последствием является закрепление дифференцированного подхода назначения наказания лицам, совершившим мелкий коммерческий подкуп, мелкое взяточничество и лицам, совершившим аналогичные преступления, не относящимся к мелким деяниям. Это позволит повысить эффективность противодействия коррупционным преступлениям и достижению целей наказания в отношении лиц, совершивших указанные противоправные деяния [5].

В контексте рассматриваемой проблемы интересен опыт зарубежных стран, который предусматривает возможность конфискации имущества виновных в коррупции (Великобритания [14, р. 5], Канада [15] и т.д.).

Создание эффективных механизмов возврата преступных активов является предметом деятельности многих международных универсальных и региональных организаций: Организации Объединенных Наций (ООН), Организации экономического сотрудничества и развития (ОЭСР), Всемирного банка, Совета Европы, Организации по безопасности и сотрудничеству в Европе (ОБСЕ), Группы разработки финансовых мер борьбы с отмыванием денег (ФАТФ), Евразийской группы по противодействию легализации преступных доходов и финансированию терроризма (ЕАГ), Комитета экспертов Совета Европы по оценке мер противодействия легализации преступных доходов и финансированию терроризма (МАНИВЭЛ), Азиатско-Тихоокеанской группы по борьбе с отмыванием денег (АТГ), Группы «Эгмонт» и др.

Основной проблемой репатриации капиталов является специфика офшорных юрисдикций, в которые они выводятся.

Кодифицированное законодательство Российской Федерации [1, 2, 3] не содержит действенных положений, направленных на закрепление порядка международного розыска, ареста и конфискации полученных преступным путем денежных средств и имущества, а также доходов от преступлений. С учетом изложенного можно сделать вывод, что сформированная на сегодняшний день в Российской Федерации система поиска и возврата активов находится на начальной стадии своего становления. Для ее развития необходимы усиление координации работы ведомств, компетентных в рассматриваемой области, а также устранение правовых и институциональных ограничений в их деятельности. Отмеченные недостатки снижают эффективность превенции проявлений коррупции [13, с. 106–114].

Вышеизложенное свидетельствует о том, что состояние экономической безопасности Российской Федерации зависит, в том числе, и от степени реализации стратегических национальных приоритетов, таких как совершенствование правового регулирования противодействия коррупции.

Библиографический список

1. Уголовный кодекс Российской Федерации от 13 июня 1996 г. № 63-ФЗ (ред. от 7 марта 2017 г.) // СЗРФ. 17.06.1996. № 25. Ст. 2954.
2. Уголовно-процессуальный кодекс Российской Федерации от 18 декабря 2001 г. № 174-ФЗ (ред. от 7 марта 2017 г.) // Российская газета. № 249. 22.12.2001.
3. Уголовно-исполнительный кодекс Российской Федерации» от 8 января 1997 г. № 1-ФЗ (с изм. и доп., вступ. в силу с 1 января 2016 г.) // Российская газета. № 9. 16.01.1997.
4. Федеральный закон от 28 ноября 2015 г. № 354-ФЗ «О внесении изменений в отдельные законодательные акты Российской Федерации в целях совершенствования мер по противодействию коррупции» // Российская газета. № 270. 30.11.2015.

5. Федеральный закон от 3 июля 2016 г. № 324-ФЗ «О внесении изменений в Уголовный кодекс Российской Федерации и Уголовно-процессуальный кодекс Российской Федерации» // Российская газета. № 149. 08.07.2016.
6. Указ Президента РФ от 31 декабря 2015 г. № 683 «О Стратегии национальной безопасности Российской Федерации» // СЗРФ. 04.01.2016. № 1 (ч. 2), Ст. 212.
7. Указ Президента РФ от 1 апреля 2016 г. № 147 «О Национальном плане противодействия коррупции на 2016–2017 годы» // СЗРФ. 04.04.2016. № 14. Ст. 1985.
8. Иноземцева Л.Н. Экономические последствия коррупции // Преодоление коррупции – главное условие утверждения правового государства. М., 2009. Т. 1 (39).
9. Коррупция: природа, проявления, противодействие / Под ред. Т.Я. Хабриевой. М., 2015.
10. Фомченков Т. Два процента в минус // Российская газета. 2016. 13 мая.
11. Хабриева Т.Я. Коррупция и право: доктринальные подходы к постановке проблемы // Журнал российского права. 2012. № 6.
12. Цалиев А.М. Противодействие коррупции как одно из условий построения социального государства // Российский судья. 2016. № 7.
13. Цирин А.М. Предупреждение коррупции: проблемы и перспективы // Журнал российского права. 2016. № 12.
14. The Financial Challenge to Crime and Terrorism (London: HM Treasury, 2007). URL: http://www.hm-treasury.gov.uk/d/financialchallenge_crime_280207.pdf (дата обращения 20.02.2017).
15. Freezing Assets of Corrupt Foreign Officials Act 2011. URL: <http://laws-lois.justice.gc.ca/eng/acts/F-31.6/> (дата обращения 20.02.2017).

М.А. Молчанова

младший научный сотрудник отдела методологии

противодействия коррупции

Институт законодательства и сравнительного правоведения

при Правительстве РФ

E-mail: Molchanova.m@yandex.ru

РОЛЬ И ЗНАЧЕНИЕ НАЦИОНАЛЬНОЙ ПЛАТЕЖНОЙ СИСТЕМЫ «МИР» КАК ИНСТРУМЕНТА УСТРАНЕНИЯ ВЛИЯНИЯ ВНЕШНИХ ФАКТОРОВ

А.С. Петрова, А.С. Мельникова, З.Ш. Хаджаев

Карта «Мир» была создана как ответ картам Visa и MasterCard. Идея национальной платежной системы появилась еще в 1990-е гг., но воплощать ее стали после введения международных санкций.

В марте 2014 г., после того как США ввели санкции против России в связи с присоединением Крыма, международные платежные системы Visa и MasterCard второй раз в истории остановили обслуживание карт нескольких российских банков в торговых точках и банкоматах международной сети, в том числе банка «России» и СМП банк. Через несколько дней после инцидента с Visa и MasterCard президент России одобрил идею создания национальной карты.

5 мая 2014 г. Президент России подписал Федеральный закон № 112-ФЗ «О внесении изменений в Федеральный закон «О национальной платежной системе» и отдельные законодательные акты РФ».

23 июля 2014 г. было создано акционерное общество «Национальная система платежных карт» (АО НСПК), оператор национальной платежной системы «Мир», перед которым были поставлены две задачи:

1. Создание операционного и клирингового центра для обработки внутрироссийских операций по картам международных платежных систем.
2. Выпуск и продвижение национальной платежной карты.

15 декабря 2015 г. Банк России и АО «НСПК» объявили о начале эмиссии карт «Мир». Первыми банками, выпустившими национальные платежные карты, стали Газпромбанк, МДМ Банк, Московский индустриальный банк, РНКБ Банк, Банк «РОССИЯ», Связь-Банк и СМП Банк. 100 % акций компании «НСПК» принадлежат Центральному банку РФ, поскольку именно он выступил куратором проекта.

Картой «Мир» можно пользоваться в магазинах, работает она и для Интернет-платежей. Также действует и на территории Крыма, где иностранные платежные системы работать отказались из-за санкций.

Как сделать российскую платежную карту более популярной придумал ЦБ, он предложил перевести на нее всех бюджетников и с 2018 г. перечислять их зарплаты только на эту карту.

Председатель Центробанка сообщила, что вся инфраструктура разработана, и переход должен быть быстрым, но плавным и комфортным.

По данным февральского опроса ВЦИОМ, инициативу перевода бюджетных выплат на карту «МИР» поддержали 52 % опрошенных. Против – 34 %, из которых каждый второй не пользуется банковской картой в принципе и получает деньги наличными. Среди сторонников выплат по «Миру» почти треть сообщает, что ими движут патриотические мотивы.

вы; 15 % заявили, что хотели бы таким образом поддержать российские технологии, а 15 % – получить независимость от иностранных банков.

Кроме этого, Спикер Госдумы и его заместители перевели зарплаты на карту «Мир». Глава Госдумы также обратился ко всем депутатам с призывом последовать его примеру, отметив, что карта национальной платежной системы «Мир», в отличие от карт Visa и MasterCard, гарантирует россиянам безопасность средств. «То, что сегодня используется, завтра может оказаться так, что человек останется ни с чем. Надо прямо об этом говорить. Таких гарантий (другие) платежные системы не дают – ни Visa, ни MasterCard, когда им начинают вкручивать поручения со стороны Госдепа и других ведомств», – заключил Володин.

По итогам 2016 г. участниками платежной системы «Мир» являются 177 кредитных организаций, при этом 47 банков эмитируют платежные карты, также 94 банка обслуживают карту «Мир». На 31 декабря 2016 г. было эмитировано 1 843 532 карты.

К началу 2018 г. планируется перевести в новую платежную систему всех бюджетников России. Эта мера вызвала критику у ряда банков. Факт нарушения прав потребителей и свободы конкуренции подтвердили в ФАС России: «Принятие этого документа может привести к ограничению конкуренции на рынке платежных систем и ущемлению прав граждан, в том числе в связи с установлением необходимости получения ими разного рода бюджетных выплат только на счета, операции по которым осуществляются с использованием платежных карт «Мир».

Банки не отказываются от переводов бюджетных средств по карте «Мир», дискуссия развернулась вокруг запрета распоряжаться этими средствами при помощи карт других платежных систем, и особенный резонанс вызвала норма, которая обязывает банки открывать отдельные счета для карты «Мир».

Основные опасения экспертов вокруг законопроекта вызваны стремительными темпами по переводу бюджетников на карты «Мир»:

- ограничением граждан в праве распоряжения своими средствами;
- дополнительными затратами и неудобствами для потребителя, особенно для пенсионеров и маломобильных категорий граждан;
- отсутствием системы мотивации для перехода, принуждением к открытию и ведению в банках сразу нескольких счетов;
- созданием неравных конкурентных условий на рынке платежей;
- созданием неопределенности в части механизма реализации закона, которая потенциально может иметь далеко идущие последствия, в частности, увеличение наличного оборота в РФ.

Предназначение «Мира» – безопасность счетов россиян. Если против России введут банковские санкции, то держатель карты Visa и MasterCard может оказаться с замороженным счетом, чего не должно произойти с держателем карты «Мир».

Сейчас карту «Мир» принимают около 40 тыс. POS-терминалов (в магазинах и кафе) и 20 тыс. банкоматов по всей России. При этом общее

количество установленных в магазинах банковских терминалов всех платежных систем – несколько десятков миллионов. То есть, скорее всего, возникнут сложности с поиском таких терминалов.

Назовем следующие минусы на сегодняшний день:

- мало банкоматов, терминалов, принимающих карту к оплате;
- нет бонусов;
- нельзя расплачиваться в интернете и за границей.

Плюсы:

- не заблокируют из-за нового витка международной напряженности.

Назовем еще несколько преимуществ платежной карты «Мир»:

1. Надежность. «Мир» обеспечивает бесперебойное проведение операций на территории всей страны, а работа системы регулируется российскими федеральными законами. В системе используются собственные разработки, программы и коды.
2. Безопасность. Для гарантии безопасности карт применяются самые современные технологии, полностью соответствующие мировым стандартам. В оформлении карты используются фирменные элементы, подтверждающие ее подлинность. Одним из элементов защиты карт является нанесенное на поверхность изображение символа рубля, которое становится видимым только в ультрафиолетовом свете.
3. Привычность. «Мир» предоставляет все те же сервисы, что и другие платежные системы. Для пользования этой картой не нужно что-то дополнительно изучать и заново осваивать. С ней удобно вносить и снимать наличные, расплачиваться в магазинах и совершать покупки на сайтах. Влияние внешних факторов исключено. При этом системные протоколы полностью соответствуют мировым стандартам.

Хотя ее выпуск обходится дороже, чем карт Visa и MasterCard, однако карта российской платежной системы «Мир» «обречена на успех», поскольку любые поступления из бюджета (зарплаты, пособия, пенсии) теперь могут перечисляться только на нее.

А.С. Петрова

*Московский авиационный институт (национальный исследовательский университет), учебный центр «Интеграция»
T-mail: alena-petrova-1997@mail.ru*

А.С. Мельникова

Московский авиационный институт (национальный исследовательский университет), учебный центр «Интеграция»

З.Ш. Хаджаев

Московский авиационный институт (национальный исследовательский университет), учебный центр «Интеграция»

ИННОВАЦИОННОЕ РАЗВИТИЕ ТРАНСПОРТНОЙ СИСТЕМЫ СТРАНЫ КАК ФАКТОР ОБЕСПЕЧЕНИЯ ЭКОНОМИЧЕСКОЙ БЕЗОПАСНОСТИ

Н.Г. Сияевский

Деятельность, относящаяся к сфере транспорта, такая, как производство средств транспорта или транспортные и логистические услуги, считается высокотехнологичной в статистическом учете в большом количестве стран. Много говорится о роли малого бизнеса в инновационном развитии, но, все же, главной движущей силой этого процесса в транспортной сфере является крупный бизнес, так как транспортное машиностроение и транспортные услуги – это масштабная деятельность, предполагающая крупные инвестиции в развитие.

В то же время для того, чтобы крупный бизнес эффективно выполнял свою роль двигателя инновационного развития, необходимо наличие соответствующей институциональной среды, способствующей генерированию новаций, стимулирующей разработку новых технологий.

Наша страна сегодня не является передовой в создании современных технологий в некоторых областях науки и техники, во многом определяющих инновационную базу развития транспорта, таких как производство транспортных средств, электроника и другое. Как отмечали различные авторы, например, Е.А. Шаститко и др., основной причиной существования проблемы создания технологических новаций, появления которых должно быть следствием накопления и реализации потенциала научного, технологического, производственного, явилась трансформация в экономической сфере, как и каждая революция несущая разрушение. Необходимость формирования и развития инновационного потенциала страны существовала и будет существовать всегда. Однако сегодня эта задача является важнейшей. Необходимо разработать и реализовать многолетнюю стратегию технологического развития страны, которое должно поддерживаться развитием институциональной среды.

Для решения данной актуальной задачи была выстроена «инновационная вертикаль». Были сформированы Совет при Президенте по науке и образованию, функцией которого является выработка стратегии развития в области науки и новых технологий, координация усилий в этой области, Совет по конкурентоспособности и предпринимательству при Правительстве Российской Федерации, призванный обеспечить согласованную работу предпринимателей и руководства Российской Федерации, в частности в сфере инновационных технологий, Межведомственная комиссия по научно-инновационной политике при Министерстве образования и науки Российской Федерации, Совет по повышению конкурентоспособности ведущих университетов России среди ведущих мировых научно-образовательных центров, постоянно действующий международный совещательный

орган, созданный для рассмотрения вопросов развития ведущих российских университетов.

Создалась иерархическая функциональная структура, влияющая на инновационное развитие. Организационные и управленческие функции в развитии фундаментальной и прикладной науки, коммерциализации знаний выполняли на различных этапах процесса Российская академия наук, Министерство образования и науки Российской Федерации. Проблемы практического характера рассматривались в Мининформсвязи, Минпромэнерго, Росатоме, Минтрансе и других структурах.

Созданная структура использовалась для разработки стратегий инновационного развития, практическая реализация которых осуществлялась при взаимодействии государственных структур и бизнеса (частно-государственного партнерства).

Актуализировалась деятельность имеющихся институтов, механизмов финансирования за счет бюджета. Так, в федеральных целевых программах предусматривалась рационализация участия частного предпринимательства и государства. В приоритетных, представляющих наибольший интерес для страны, инновационных проектах реализовывался принцип коммерческой эффективности, что отражалось в стремлении к привлечению для участия в реализации проектов государственного и частного капитала в равной мере. Большая работа была проведена по формированию новых инфраструктурных систем для инновационного развития, например, по созданию особых экономических зон и технопарков.

Дальнейшая работа по инновационному развитию должна быть направлена на расширение, качественное совершенствование сотрудничества государства и инновационного бизнеса. В то же время нельзя говорить о полной предопределенности эффективного и устойчивого инновационного развития только в результате формирования оптимальной стратегии. Существуют факторы системного характера, которые могут угрожать устойчивому инновационному развитию. Среди таких факторов – коррупция, «неформальное» исполнение законов, социальные проблемы, чрезмерное администрирование и пр., которые могут стать серьезными препятствиями на пути инновационного развития.

Можно ли говорить о возможности развития интеллектуального потенциала вузов, в частности, железнодорожных, автодорожных, морского и водного транспорта, авиационных в интересах поддержки инновационного процесса, научно-исследовательских организаций, исследующих проблемы развития транспорта? Об этом говорить можно, поскольку там сосредоточены значительные интеллектуальные силы. Видны ли существенные результаты государственной политики в данном направлении? Об этом говорить рано. Мы видим, что подход здесь зачастую является формальным.

В последнее время поддерживаются процессы объединения вузов, направленные, в том числе и на поддержку процессов инновационного развития. Однако здесь есть опасность формального объединения без должного

обсуждения этих процессов всеми заинтересованными сторонами. Есть опасность вместо получения эмерджентного положительного эффекта разрушить даже имеющийся потенциал.

Н.Г. Сиявский

доктор экономических наук

профессор кафедры «Анализ рисков»

Финансовый университет при Правительстве РФ

E-mail: sunyavsky@list.ru

ОСОБЕННОСТИ ЦЕНОВОЙ ПОЛИТИКИ В СФЕРЕ ГОСУДАРСТВЕННОГО ОБОРОННОГО ЗАКАЗА

К.Э. Стовбчатая

Актуальность темы обусловлена необходимостью укрепления национальной безопасности и обороноспособности страны в связи с усложняющимся состоянием военно-политической обстановки. Наличие у государства мощной боеспособной армии, в дополнение к развитой и стабильной экономике, в современных условиях является одной из самых надежных гарантий устойчивого международного положения такой страны.

Ценовая политика в сфере государственного оборонного заказа (ГОЗ) – это совокупность целей, достигаемых генеральными заказчиками путем управления ценообразованием и применением цен на продукцию оборонного заказа на этапе его формирования, размещения и исполнения. Основными принципами ценовой политики в сфере ГОЗ являются принципы законности, научности, военно-политической целесообразности и др.

Основным критерием установления цены на военную продукцию должна быть эффективность системы ценообразования для обеих сторон договора. С точки зрения заказчика цена контракта должна обеспечивать расходование средств федерального бюджета с установленной эффективностью. Для компании-исполнителя эффективная цена должна подразумевать оплату работ, адекватную затраченным усилиям, то есть не только покрывать все издержки производства, но и обеспечивать прибыль на достойном уровне. Для противодействия ценовому диктату поставщиков требуется четкое нормативное регулирование ценообразования на военную продукцию. Однако такое регулирование на сегодняшний день отсутствует, что предопределяет неконтролируемый рост цен и проблемы с выполнением оборонного заказа.

В целях снижения цен на вооружение, военную и специальную технику предлагается ряд основных направлений деятельности в рамках реализации программ снижения затрат на предприятии за счет оптимизации расходных нормативов, за счет экономии энергоресурсов и внедрения ресурсосберегающих технологий, а также снижения затрат на приобретение товарно-материальных ценностей за счет формирования базы данных альтернативных поставщиков и оптимизации транспортно-заготовительных расходов. Однако представленные варианты направлений изменения цен не исключают необходимости постоянного контроля фактической динамики цен. Для принятия своевременных и адекватных решений в области ценообразования в рамках государственного оборонного заказа необходимо обладать точной информацией о ходе реализации продукции предприятия и его основных конкурентов.

Библиографический список

1. Федеральный закон от 29 декабря 2012 г. № 275-ФЗ «О государственном оборонном заказе» // СПС «Гарант». URL: <http://base.garant.ru/70291366/> (дата обращения: 23.07.2017).
2. Яшкин А.В., Аношкина Е.С. Повышение результативности государственных закупок в системе ГОЗ (государственного оборонного заказа) // Международный журнал экспериментального образования. 2015. № 8-1. URL: <http://www.expeducation.ru/ru/article/view?id=7872> (дата обращения: 23.07.2017).
3. Русаков А.Ю. Ценовая политика в сфере государственного оборонного заказа // Российское предпринимательство. 2012. № 5 (203). URL: <http://bgscience.ru/lib/7342/> (дата обращения: 23.07.2017).
4. Свиных Е.А. Проблемы правового регулирования ценообразования в сфере государственного оборонного заказа // Право в Вооруженных Силах. 2013. № 8. URL: <http://www.center-bereg.ru/e92.html> (дата обращения: 23.07.2017).

К.Э. Стовбчатая

студент

Севастопольский государственный университет

E-mail: kristinastovb4ataya@gmail.com

ПРОБЛЕМА ИНТЕГРАЦИИ НАУЧНО-ТЕХНИЧЕСКИХ КАДРОВ КАК ОДНА ИЗ ВНЕШНИХ УГРОЗ ЭКОНОМИЧЕСКОЙ БЕЗОПАСНОСТИ

Е.А. Чеботарева

Труд людей не всегда оценивается по заслугам, растет доля безработного населения. Из-за этого происходит миграция населения РФ, не только обычных рабочих, но и тех граждан, которые представляют огромную ценность для будущего развития нашей страны. Это высококвалифицированные специалисты в какой-то области, деятели науки, те люди, которые способны поднять статус нашего государства на международной арене.

Такой процесс миграции научно-технических кадров называется «утечка умов». Он появился на рубеже 40–50-х годов в развитых странах Западной Европы, как реакция на окончание второй мировой войны. В период СССР ученые не могли выезжать за пределы нашей страны, так как шла борьба между ведущими странами за лидирующее положение на мировой арене. Сейчас эта проблема также актуальна, но в связи с преобразованиями государства в России разрешен свободный выезд за пределы страны в соответствии с ч. 2 ст. 27 Конституции РФ «каждый может свободно выезжать за пределы Российской Федерации [1]».

Сейчас Россия является одним из поставщиков квалифицированных специалистов за рубеж, так как научные деятели находят в других странах более привлекательные возможности для своего творчества и саморазвития, усовершенствованное лабораторное оборудование, более комфортные условия для жизни.

Руководствуясь базой данных Института статистики Организации Объединенных Наций по вопросам образования, науки и культуры (ЮНЕСКО) за 2016 г., среди 91 страны по расходам на научно-исследовательские и опытно-конструкторские работы Россия занимает 32 место [4]. Ее обгоняют такие страны, как Израиль, Финляндия, Южная Корея, Швеция и т.д. (страны с высоким уровнем жизни населения).

Заработная плата научных специалистов в нашей стране достаточно низкая по сравнению с другими европейскими или же азиатскими странами. Но в Указе Президента РФ от 7 мая 2012 г. № 597 «О мероприятиях по реализации государственной социальной политики» указано, что в целях дальнейшего совершенствования государственной социальной политики Правительству РФ постановляется «повышение к 2018 г. средней заработной платы врачей, преподавателей образовательных учреждений высшего профессионального образования и научных сотрудников до 200 % от средней заработной платы в соответствующем регионе» [2]. Мы можем сделать вывод, что государство обращает внимание на данную проблему, труд таких специалистов должен быть оценен по заслугам.

Россия переживает крупнейшую утечку умов за последние 20 лет. Волна эмиграции из России состоит преимущественно из инженеров, докторов, ученых и учителей, – отмечают аналитики. Реформа здравоохранения 2014 г. оставила без работы огромное количество людей. Большинство российских эмигрантов уезжают в США, Германию, Канаду и Финляндию. К такому выводу пришли эксперты международного аналитического агентства Stratfor. Аналитики подняли данные Росстата и выяснили: только в 2015 г. из России эмигрировали 350 тыс. чел. Это в десять раз больше, чем в 2010 г. Даже в разгар экономического кризиса 2009 г. количество эмигрантов не превышало 32 тыс. чел. в год [5].

Государство считает эмиграцию научных кадров достаточно острой проблемой, которая нуждается в решении. В 2017 г. вышел указ Президента «Об утверждении Основ государственной политики регионального развития Российской Федерации на период до 2025 года», в которой указано, что необходимо для устойчивого экономического роста и научно-технического развития регионов [3].

27 февраля 2017 г. в рамках пленарного заседания Российского инвестиционного форума «Сочи–2017» Председатель Правительства РФ заявил, что успешная страна – это не только развитая экономика, геополитическое влияние, военная мощь, но и научные достижения, которые прославляют нацию, востребованные во всем мире технологические устройства, лекарства, уникальные технологии, которые в целом делают жизнь лучше и безопаснее. «У России есть все для того, чтобы стать одной из ведущих технологических стран мира. У нее есть интеллектуальный потенциал и ресурсы. Сегодня Россия экспортирует нефть, газ – и, к сожалению, интеллект. Но если за первые две позиции российский бюджет получает деньги, то интеллект очень часто уходит из нашей страны бесплатно и безвозвратно. Теряя талантливых ученых, специалистов, Россия теряет не только деньги, время, потраченные на их подготовку, но и позиции в конкурентной борьбе за будущее. Мы должны создать все условия, чтобы новое поколение могло реализовать свой потенциал именно в России. Система образования также должна исходить из того, что современная экономика требует от человека постоянной учебы, совершенствования его знаний. Необходимо перестроить всю систему образования. Ведь главная инвестиция, если рассматривать среднесрочный период, – это грамотная система управления талантами. Чтобы за рубеж отправляли не интеллект, а интеллектуальные товары и услуги [5]».

Автор статьи разделяет точку зрения, высказанную Председателем Правительства РФ. «Утечка умов» может стать угрозой нашей стране и ее экономической безопасности, потому что, уезжая, эти люди обладают определенными знаниями, которые могут использовать против нашей страны. Они хотят по максимуму реализовать свои возможности, извлечь большую выгоду для себя, но, тем не менее, они помогают соперникам России развиваться и совершенствовать научную сферу, что угрожает экономической

безопасности нашей страны, поскольку снижает ее конкурентоспособность. Государство должно делать все необходимое, чтобы «интеллект» оставался внутри страны и чтобы у людей, «поднимающих» нашу страну, не было стремления покинуть ее.

Библиографический список

1. Конституция Российской Федерации. Принята всенародным голосованием 12 декабря 1993 г. (с учетом поправок, внесенных Законами РФ о поправках к Конституции РФ от 30 декабря 2008 г. № 6-ФКЗ, от 30 декабря 2008 г. № 7-ФКЗ, от 5 февраля 2014 г. № 2-ФКЗ, от 21 июля 2014 г. № 11-ФКЗ) // СЗ РФ. 2014. № 31. Ст. 4398.
2. Указ Президента РФ от 7 мая 2012 г. № 597 «О мероприятиях по реализации государственной социальной политики» // СПС «Гарант». URL: <http://base.garant.ru/70170950/> (дата обращения: 20.03.2017).
3. Указ Президента РФ от 16 января 2017 г. № 13 «Об утверждении Основ государственной политики регионального развития Российской Федерации на период до 2025 года» // СПС «Гарант». URL: <http://base.garant.ru/71587690/> (дата обращения: 20.03.2017).
4. Рейтинг стран мира по уровню расходов на НИОКР. Гуманитарная энциклопедия // Центр гуманитарных технологий, 2006–2016 (последняя редакция: 30 октября 2016 г.). URL: <http://gtmarket.ru/ratings/research-and-development-expenditure/info> (дата обращения: 20.03.2017).
5. URL: <http://government.ru/news/26566/> (дата обращения: 20.03.2017).

Е.А. Чеботарева

*курсант международно-правового факультета
Московский университет МВД России им. В.Я. Кикотя
E-mail: ketrin_cheb@mail.ru*

*Научный руководитель: доцент кафедры гражданского
трудового права, гражданского процесса Московского университета
МВД России им. В.Я. Кикотя, кандидат юридических наук, доцент,
подполковник полиции Ж.Ю. Юзефович*

УЧАСТИЕ ИНСТИТУТОВ ГРАЖДАНСКОГО ОБЩЕСТВА В ПРОТИВОДЕЙСТВИИ КОРРУПЦИИ

Е.В. Черепанова

Сегодня, когда коррупция проникла во все сферы общественной жизни, а противодействие ей только законодательными мерами не приводит к желаемым результатам, на первые позиции должна выходить антикоррупционная деятельность институтов гражданского общества.

Необходимо отметить, что в последние годы все более повышается роль и участие гражданского общества в обозначенном процессе. Как следует из Доклада о состоянии гражданского общества в Российской Федерации за 2016 г., все более разнообразными становятся формы и направления гражданского участия в жизни страны: это и реализация отдельных гражданских инициатив, участие в деятельности органов местного самоуправления, работа в области общественного контроля и общественной экспертизы и многое другое. Так, формирование нормативной правовой базы в сфере государственных закупок позволило гражданским активистам осуществлять общественный контроль за проведением госзакупок в Интернете и помогать выявлять нарушения. По сути, контроль за исполнением госконтрактов становится частью процесса привлечения граждан к управлению государством.

Важными для российского гражданского общества является также намечающиеся тенденции на появление низовой гражданской активности и проектов активных граждан в сельской местности. Социологические опросы фиксируют, что россияне руководствуются в большей степени интересами общества в целом (77 %), нежели личными стремлениями (17 %) [3].

Сотрудничество государства с институтами гражданского общества закреплено в качестве одного из основных принципов противодействия коррупции в Федеральном законе от 25 декабря 2008 г. № 273-ФЗ «О противодействии коррупции» (п. 7 ст. 3). В соответствии с Федеральным законом от 17 июля 2009 г. № 172-ФЗ «Об антикоррупционной экспертизе нормативных правовых актов и проектов нормативных актов» (п. 5 ст. 2) сотрудничество федеральных органов исполнительной власти, иных государственных органов и организаций, органов государственной власти субъектов Российской Федерации, органов местного самоуправления, их должностных лиц с институтами гражданского общества при проведении антикоррупционной экспертизы нормативных правовых актов (проектов нормативных правовых актов) является одним из основных принципов организации антикоррупционной экспертизы нормативных правовых актов (проектов нормативных правовых актов).

Однако не все институты гражданского общества (политические партии, общественные объединения, творческие и религиозные союзы и др.) выполняют возложенные на них задачи в части формирования гражданского правосознания своих членов и участников, на их сайтах почти невозможно найти по этому поводу какую-либо публичную информацию [4].

Между тем, стабильное сотрудничество государственных и общественных институтов призвано способствовать росту эффективности потенциала общества в целом и уменьшению коррупционной зоны.

И особое место здесь должно принадлежать средствам массовой информации, поскольку имея возможность доступа к разнообразным источникам информации, они отражают широкий спектр сложившихся в обществе отношений. В том числе, ищут, получают и распространяют информацию о фактах коррумпированности во всех сферах общественной жизни и тем самым, являются наиболее эффективным контрольным инструментом общества.

Однако существует несколько проблем. Во-первых, большинство СМИ финансируется органами власти различного уровня. Тогда, как правило, публикации о коррупции используются в конкурентной борьбе, в бизнесе и политике, а потому зачастую являются заказными со стороны финансирующего органа. В этой связи, особую важность приобретает развитие независимых средств массовой информации. Определенные шаги в этом направлении уже сделаны. В частности, в целях оперативного, достоверного и всестороннего информирования граждан Российской Федерации о текущих событиях в области внутренней и внешней политики, культуры, образования, науки, духовной жизни и в других областях создан телеканал «Общественное телевидение России» [1]. Вместе с тем, следует признать, что за прошедшие годы Общественное телевидение России не добилось должного охвата зрительской аудитории.

Во вторых, средства массовой информации традиционно уделяют повышенное внимание коррупционным проявлениям: так называемой «бытовой коррупции», «деловой коррупции», случаям коррупции в силовых структурах и в судебной системе. Вместе с тем важно в доходчивой форме информировать население о типичных коррупционных рисках и правилах законопослушного поведения в коррупционно опасных ситуациях, давать рекомендации о способах преодоления административного давления и произвола, защиты своих прав [5].

Не случайно вопросы антикоррупционного просвещения нашли отражение в Национальном плане противодействия коррупции на 2016–2017 гг. [2]. В частности, общероссийскому обществу «Знание», общероссийской общественной организации «Ассоциация юристов России», иным заинтересованным общественным организациям рекомендовано обеспечить создание художественных и документальных фильмов, радио- и телевизионных программ, интернет-материалов, иной медиапродукции, способствующих формированию в обществе активного неприятия всех форм коррупции, повышению престижа государственной службы, а также пропагандирующих соблюдение всеми членами общества требований антикоррупционных стандартов.

Обобщая вышеизложенное, отметим, что для борьбы с коррупцией необходимы усилия всех слоев общества. Эти усилия должны быть направ-

лены в первую очередь на устранение причин и условий возникновения коррупции. Институты гражданского общества, прежде всего средства массовой информации, общественные объединения во взаимодействии с государственными органами могут способствовать воспитанию граждан в духе антикоррупционного мышления, утверждению в массовом сознании демократических ценностей и приоритетов, несовместимых с коррупцией.

Библиографический список

1. Указ Президента Российской Федерации от 17 апреля 2012 г. № 455 «Об общественном телевидении в Российской Федерации» // СПС «Гарант». URL: <http://base.garant.ru/70161736/> (дата обращения 21.02.2017).
2. Указ Президента РФ от 1 апреля 2016 г. № 147 «О Национальном плане противодействия коррупции на 2016–2017 годы» // Российская газета. № 78. 13.04.2016.
3. Доклад о состоянии гражданского общества в Российской Федерации за 2016 год. URL://https://www.oprf.ru/files/1_2017dok/Doklad_OPRF_2016_11012017.pdf (дата обращения: 20.03.2017).
4. Участие институтов гражданского общества в борьбе с коррупцией: научно-практическое пособие / отв. ред. Ю.А. Тихомиров. М., 2013.
5. Коррупция не живет там, где все прозрачно // Российская газета. 26.07.2016.

Е.В. Черепанова

*кандидат юридических наук, старший научный сотрудник
Института законодательства и сравнительного правоведения
при Правительстве РФ
E-mail: alexandra2106@mail.ru*

СЕКЦИЯ 3. БОРЬБА С ТЕНЕВЫМИ ДОХОДАМИ

БОРЬБА С ТЕНЕВЫМИ ДОХОДАМИ

С.С. Алеева

Федеральная налоговая служба под теневой (неконтролируемой) экономикой (теневым бизнесом) понимает «совокупность в принципе легальных, но не выявляемых открытыми проверочными методами финансово-хозяйственных операций». Основными причинами существования и развития теневой экономики в России являются нестабильность и разбалансированность экономики официальной, противоречивость законодательной базы, неэффективность налоговой и социальной политики. Теневая экономика в нашей стране начала формироваться в период СССР, когда было характерно для развития экономики подавление частной собственности и наличие дефицита. Большой процент теневой экономики в России пришелся на постсоветский период, который сопровождался переходом к частному производству товаров лучшего качества, развитием конкурентного рынка и товарно-денежной и кредитной политики. Касаемо современного состояния теневой экономики можно сделать вывод, что данная проблематика приобретает всеобщий характер.

Рассматривая современную теневую экономику, необходимо проанализировать всесторонне субъектный состав данного явления. В пределах Российской Федерации уклонение от уплаты налогов становится общеприемлемым явлением для большинства населения. Теневую экономику на практике делят на не легализованные доходы от деятельности, которая напрямую не запрещена законом, и на деятельность, на которую распространяются нормы запрета. Все чаще стала проявляться тенденция работать по принципу «на себя», нигде не регистрируя своих источников дохода и не учреждая ни одну из форм коммерческой организации. На практике можно рассмотреть случаи от простой домохозяйки, которая печет на дому тортики, естественно, не регистрируя нигде свои доходы, и до крупных предпринимателей, которые проводят крупные денежные сделки и не показывают свои доходы. Доходы от незаконной деятельности являются центральной проблемой борьбы с теневой экономикой – это незаконный оборот наркотиков, оружия, проституции.

Теневая экономика в целом – отрицательное явление, так как препятствует развитию открытой рыночной экономики, формированию бюджета в более полном объеме за счет налоговой политики, формирует коррупционные отношения во всех сферах, нарушает законные интересы правопослушных граждан и честных субъектов рыночных отношений.

Структуру современной российской теневой экономики можно представить в виде трех составляющих:

- «подпольная» экономика – предпринимательская и иная экономическая деятельность, ориентированная на удовлетворение нормальных общественных потребностей, однако осуществляемая в неконтролируемых государством формах с целью уклонения от налоговых и иных обязательных платежей;
- фиктивная экономика – преступный мошеннический экономический вид деятельности;
- криминальная экономика, ориентирована на выполнение деструктивных целей.

Естественно, в каждой стране действуют определенные силы, направленные на борьбу с данным явлением, в первую очередь в лице правоохранительных органов, главной задачей которых является выявление и предотвращение незаконной деятельности, а также существует ответственность за сокрытие своих доходов. В последние годы принято немало законопроектов и положений, направленных на минимизацию возможности ухода от уплаты налогов с доходов физических лиц. Самые распространенные примеры: сдача жилья в аренду и ответственность за оформление данных взаимоотношений договором аренды, второй распространенный сюжет – масштабный перерасчет и изменение кадастровой стоимости на недвижимость, это позволяет избежать мошеннического уклонения от уплаты налога на прибыль от сделок купли-продажи, где стоимость жилья значительно занижалась до порога суммы, которая освобождалась от данного бремени.

С другой стороны, рассматривая теньевую экономику, где задействованы физические лица, возникает вопрос: почему не ведется борьба с нелегальной продажей в интернете, в частности, социальных сетях, товаров обихода, можно наблюдать годами, как физическое лицо, не регистрируясь даже как индивидуальный предприниматель со всеми вытекающими требованиями к данному статусу, спокойно продает вещи на своей страничке в соц.сети, не оплачивая налоги, не неся никакой ответственности, и таких примеров – десятки в нашей стране. Опять же стоит вопрос насколько эффективна законодательная база в рамках наказания и препятствия развитию незаконной деятельности в стране, вопрос о принятии более серьезной ответственности за данные виды деятельности стоит открыто далеко ни один год. К примеру, вопрос, стоит ли легализовать деятельность занятия проституцией, чтобы прибыль от данного вида занятий подлежала налогообложению, а не просто денежному штрафу в небольшом размере. Но все эти примеры носят локальный смысл. Что касается более масштабных явлений теньевой экономики таких как монополистическая деятельность и отсутствие «здоровой» конкуренции, сокрытие средств в иностранной валюте, таможенные нарушения, мошенничество, легализация денежных средств, коррупция и так далее, можно сделать обобщающий вывод о факторах влияющих на ее рост: тяжесть налогообложения, размеры получаемого дохода, масштабы безработицы, рост цен и др. Борьба с такими явлениями

– длительный и трудоемкий процесс, предусматривающий разные меры воздействия и виды ответственности. Теневые экономические процессы и связанные с ними преступления сильно влияют на экономику в целом в стране и требуют принятия кардинальных мер борьбы с теневой экономикой и устранением угрозы внутренней безопасности страны.

Если рассматривать методы по борьбе с данным явлением, в первую очередь, необходимо учитывать социально-психологический характер теневой экономики в целом и ее субъектов, в частности, это утрата нравственных ориентиров, неготовность к жизни в условиях рыночных отношений, появление новых жизненных стандартов, отсутствие страха перед наказанием.

Для эффективного противодействия теневой экономике необходимо обеспечить разработку и проведение единой общегосударственной антитеневой политики. А именно: во-первых, проводить антикризисную политику, во-вторых, совершенствовать применяемые технологии, в-третьих, совершенствовать налоговую систему, стремясь реформировать ее с минимизацией налоговых ставок, в-четвертых, стабилизировать ценовую политику, в-пятых, принять меры по совершенствованию законодательной базы и устранению пробелов по всем направлениям в борьбе с теневой экономикой, в том числе – по вопросу изменения характера мер воздействия и ужесточение наказаний, в-шестых, увеличение социальной поддержки граждан. Процесс борьбы с теневой экономикой носит трудоемкий характер, требующий определенных действий государства.

С.С. Алеева

старший преподаватель

*Российский государственный университет имени им. А.Н. Косыгина,
Государственная классическая академия им. Маймонида,
Колледж Московского финансово-юридического университета МФЮА
E-mail: aleevasv@mail.ru*

КОРРУПЦИЯ КАК ОДИН ИЗ ФАКТОРОВ ВОЗНИКНОВЕНИЯ ТЕНЕВОЙ ЭКОНОМИКИ

Ю.С. Ванина

В данной статье мы хотим рассмотреть, какое место занимает такое явление, как коррупция, а также ее влияние на теневую экономику.

Как сообщает РБК, из слов министра Владимира Колокольцева, который выступал на расширенном заседании коллегии своего ведомства, что за прошедший 2016 г. бюджет РФ потерял свыше 19 млрд руб. из-за преступлений, связанных с коррупцией. В бюджетной сфере было выявлено 7300 случаев мошенничества и хищения средств, имеющих целевой характер [6].

Законом установлено понятие коррупция «это злоупотребление служебным положением, дача взятки, получение взятки, злоупотребление полномочиями, коммерческий подкуп либо иное незаконное использование физическим лицом своего должностного положения, вопреки законным интересам общества и государства, в целях получения выгоды в виде денег, ценностей, иного имущества или услуг имущественного характера, иных имущественных прав для себя или для третьих лиц, либо незаконное предоставление такой выгоды указанному лицу другими физическими лицами» [1].

Преступления коррупционной направленности совершаются должностными лицами органов исполнительной власти и местного самоуправления, как правило, в таких сферах, как распределение бюджетных средств, земельные правоотношения, использование недвижимости, оказание услуг, с использованием такими лицами своего служебного положения.

В 2012–2015 гг. имело место увеличение фактов причастности организованных групп и преступных сообществ к совершению преступлений экономической направленности в кредитно-финансовой системе, а на потребительском рынке – преступлений, связанных с операциями с недвижимостью, с освоением бюджетных средств, в сферах лесозаготовок, обработки древесины и на целлюлозно-бумажном производстве, в топливно-энергетическом комплексе. Министерством внутренних дел Российской Федерации отмечается, что преступные формирования проявляют особую активность в таких сферах экономики, как закупки для государственных и муниципальных нужд, топливно-энергетический комплекс, жилищно-коммунальное хозяйство [2].

Организаторы преступного бизнеса используют коррупционные связи с бюрократической элитой органов государственной власти и разрабатывают коррупционные схемы, преследуя следующие цели:

- инвестирование коммерческих структур за бюджетные средства;
- присвоение бюджетных средств, имущества государственных, коммунальных предприятий;

- создание благоприятных условий для теневого бизнеса;
- присвоение бюджетных средств за налог на добавленную стоимость посредством заключения псевдоэкономических сделок;
- перемещение капиталов в теневую экономику и т.д. [3].

Исходя из перечисленного мы рассмотрим соотношении таких категорий как коррупция и теневая экономика. Что из чего вытекает и является условием возникновения.

Теневая экономика и коррупция – это явления одного порядка. Средства, полученные из теневой экономики, используются частично для финансирования коррупции. Поэтому борьба с коррупцией имеет четкие критерии эффективности – существенное сокращение теневой экономики [4].

В подходе к определению объекта анализа ученые и исследователи ввели такое понятие как неформальная экономика. В более развитых странах делают основной акцент на незаконности неформальной экономической деятельности. В результате то, что они изучают, чаще называют «подпольной экономикой», «нерегулярной экономикой», «теневой экономикой» и иными терминами, отличающимися от наиболее общепринятого.

В настоящее время единого общепринятого универсального понятия теневой экономики не сформулировано. Многообразие позиций обусловлено, как правило, различиями в характере решаемых авторами теоретических и прикладных задач, а также в методологии и методике исследования. Нас же интересует, в какой степени и в каких ситуациях коррупция выступает как фактор развития теневой экономики.

Объектами теневых экономических операций являются имущественные и неимущественные права, материальные, финансовые, человеческие, информационные и иные виды экономических ресурсов.

В зависимости от характера результата деятельности выделяют теневую экономику:

- производительную, вносящую реальный вклад в производство валового национального продукта;
- перераспределительную, не связанную с реальным созданием экономических благ, но перераспределяющую доходы и имущество. Перераспределительный сектор теневой экономики включает различные преступления экономической направленности.

По отношению к официальной экономике следует различать внутреннюю и так называемую параллельную экономику.

Под внутренней экономикой понимаются встроенные в официальную экономику теневые отношения, связанные с официальным статусом их участников. Другими словами, теневая экономика трактуется с этой точки зрения как нерегистрируемая деятельность тех же самых агентов, которые действуют и в регистрируемой части экономики. Данный подход последовательно реализуется многими экономистами.

Понятие «неформальная экономика» – это различные сферы экономической деятельности, не регистрируемые статистическими органами,

направленные на сокращение объема производства и дохода, мотивирующим фактором которых является уклонение от налогового бремени. «Неформальная» экономическая деятельность осуществляется в основном на законном основании индивидуальными производителями или так называемыми некорпорированными предприятиями, то есть предприятиями, принадлежащими отдельным лицам, домашним хозяйствам, которые часто не оформляются в установленном порядке, основаны на неформальных отношениях между участниками производства и могут (полностью или частично) производить продукты или услуги для собственного потребления. Часто неформальная деятельность бывает основана на вторичной занятости, во многих случаях ею занимаются непрофессионально [5]. Этому подходу присущ такой недостаток, как чрезмерное расширение сферы теневой экономики за счет включения в ее состав легальных, однако экономически неэффективных, неоптимальных форм экономических отношений, к которым можно отнести различные несовершенства рынка.

Объем скрытых доходов является важной характеристикой скрытой экономики. Доходы скрываются чаще всего с той же целью, что и большинство производственных операций, с целью уклонения от налогообложения. Они могут быть получены как от незаконной, так и от вполне законной, но скрытой или преуменьшаемой деятельности, а также от занятости в неформальном секторе. В состав указанной сферы следует включать экономическую деятельность, осуществляемую без специальных операций по сокрытию от контроля. Это деятельность, формально не скрываемая от контроля, но осуществляемая в расчете на бездействие либо неадекватную реакцию контролирующих и правоохранительных органов. Причиной данного факта выступает коррумпированность контролирующих и правоохранительных органов.

Мы видим, что недобросовестное выполнение своих обязанностей государственными служащими, имеющими целью получение выгоды, порождает такой вид теневой экономики, как криминальная экономика. Это понятие охватывает деяния в экономической сфере, подпадающие под определенные статьи законодательства, то есть экономические правонарушения и преступления. В них наряду с организованной преступностью и лоббированием выгодных преступному миру законопроектов, относится и коррупция, которая имеет значительные масштабы перераспределения бюджетных ресурсов, экономических возможностей за счет незаконного предоставления льгот, лицензий, квот, иных привилегий или денежного вознаграждения. Отношения, складывающиеся в процессе осуществления государственных и муниципальных закупок, являются для общества одним из главных индикаторов коррупции в стране.

Действительно, именно в процессе материального обеспечения публичных нужд у любого должностного лица появляются возможности злоупотребления своими полномочиями в целях получения выгоды для себя или для третьих лиц.

Можно предложить сокращение числа налоговых льгот, что позволит сделать не только налоговую систему более нейтральной по отношению к отдельным участникам экономической деятельности, но и поставит дополнительные барьеры перед злоупотреблениями и коррупцией должностных лиц, а также расширит налогооблагаемую базу [5].

С коррупцией в большой степени связана и такая сфера деятельности людей как бизнес. В России ведение бизнеса связано с серьезными рисками возникновения коррупционных схем (или участия в них), инициируемых правительственными чиновниками, пользующимися своим служебным положением, сотрудниками правоохранительных органов или мошенническими действиями партнеров и даже собственных сотрудников компаний.

В интервью Иван Николаевич Соловьев, доктор юридических наук, профессор кафедры налогового, финансового и бюджетного права Финансового университета при Правительстве РФ, член Научно-консультативного совета Следственного комитета говорит о том, что специалисты подразделяют теневую экономику на скрытую (осознанно укрываемая деятельность, либо преуменьшаемая с целью уклонения от налогов и пр. обязательств перед государством); нелегальную (преступная деятельность – производство товаров и услуг, которые запрещены законодательством, а также нелегальная работа медицинских работников, юристов); неформальную (определяется как принадлежащая домашним хозяйствам, а также фирмам с неформальной занятостью, когда отношения между партнерами не закреплены юридически, действующим обычно на законном основании и производящим товары и услуги для собственных нужд).

По оценкам МВФ, в 2014 г. объем теневой экономики России составил 20–25 % ВВП, примерно 2–2,5 трлн руб. При этом среднее предприятие продавало в теневом секторе 16,8 % своей продукции, причем около 23 % от всего оборота составлял перевод денег из официального сектора в теневую. Однако в последнее время процессы перетекания теневой экономики в правовое поле становятся вполне привычными.

Из примера мы видим, как происходят указанные процессы – извлечение выгоды путем определенных коррупционных составляющих. Детский врач, который помогал в два раза дешевле проходить медицинские консультации в одном из престижных медицинских центров, минуя кассу, сказал, что теперь это невозможно, так как администрация установила довольно эффективную систему контроля за количеством посетителей. А эффективность заключалась в банальной установке камер видеофиксации во врачебных кабинетах и коридорах клиники. Это показывает, что применение электронных средств учета как раз неизбежно и приводит к сокращению теневого сектора.

Только один портал госуслуг ликвидировал массу «жучков», которые предлагали свои посреднические услуги в ГИБДД, ФМС, жилищной сфере, получении охотничьих билетов и т.д. ФНС представила подходы к сопряжению в 2016–2018 гг. двух крупных процессов в структурах Минфина –

консолидации информсистем в единой системе администрирования доходов и создания системы параллельного контроля товарных и финансовых потоков.

Кроме того, в качестве одного из факторов нельзя забывать и о возрастающем качестве законодательного процесса. Сегодня он более направлен на предупреждение теневых рисков и выявление таких схем на ранних стадиях.

Следует отметить, что меняется и сознание людей. Сегодня граждане трезво оценивают имеющиеся риски получения зарплаты «в конвертах» – это перспектива остаться без пенсии. Потенциал теневых заработков используется сегодня в основном как некое дополнительное средство улучшить свое материальное положение и не является системообразующим в структуре доходов домохозяйств. Не будем забывать, что на состоявшемся в мае этого года заседании Экономического совета при Президенте Российской Федерации обсуждались, в том числе, проблемы теневого рынка. И в ходе дискуссии глава государства дал поручение проанализировать, что именно заставляет людей уходить в тень, и предложить что-то, что позволит этим людям легализовать труд, сделать условия для бизнеса не хуже, чем «в гаражах».

Аналитики и правоприменители наконец-то пришли к единодушному мнению, что на сегодняшний день в особом антикоррупционном контроле нуждается сфера исполнения бюджетного законодательства, в том числе, при расходовании средств, выделенных на целевые программы, закупку товаров (работ, услуг) для государственных и муниципальных нужд, поддержку малого и среднего предпринимательства.

Если же рассматривать коррупционную проблему как таковую, то в настоящее время снижение уровня коррупции является одним из наиболее очевидных и простых способов улучшения качества государства. Коррупция ослабляет способность государства выполнять свои основные функции и предоставлять качественные услуги, снижает имеющиеся ресурсы для государственных инвестиций и других приоритетных расходов, увеличивая инфраструктурные пробелы и негативно влияя на экономический рост.

За счет постоянного снижения уровня коррупции страны могут улучшить экономическую стабильность и стимулировать рост и развитие. Это вывод, содержащийся в докладе директора-распорядителя МВФ «Откровенно о коррупции». Оценки говорят о том, что годовые затраты на взятки составляют от 1,5 до 2 трлн долл. (примерно 2 % мирового ВВП). Общий мировой ВВП оценивается в сумму порядка 85–90 трлн долл., таким образом, коррупция поглощает порядка 1,8 %. И, конечно же, существенное снижение уровня коррупции приведет к росту свободных средств в бизнесе, к его росту, ускорению экономики, улучшению условий жизни людей [7]. И соответственно снижению числа населения задействованного в теневой экономике.

Библиографический список

1. Федеральный закон от 25 декабря 2008 г. № 273-ФЗ (ред. от 3 июля 2016 г.). «О противодействии коррупции // СЗРФ. 29 декабря 2008. № 52 (ч. 1). Ст. 6228.

2. Доклад о результатах и основных направлениях деятельности Министерства внутренних дел Российской Федерации в 2014 году. М., 2015.
3. Трунцевский Ю.В. Преступления в сфере использования федеральной собственности: теория и практика противодействия коррупции. М., 2010.
4. Федорова О.С., Вылкова Е.С., Покровская Н.Н., Брызгалин А.В., Зырянов А.В., Пирого С.С., Пирого И.С., Савина О.Н. Налог на прибыль: актуальные вопросы из практики налогового консультирования // *Налоги и финансовое право*. 2016. № 7.
5. Швецов Ю.Г. Правонарушения в финансовой сфере России. Угрозы финансовой безопасности и пути противодействия. М., 2014.
6. URL: <http://pasm.ru/archive/170620> (дата обращения 23.03.2017).
7. Государственная политика в части противодействия налоговой преступности получила новый импульс (интервью с И.Н. Соловьевым, доктором юридических наук, профессором кафедры налогового, финансового и бюджетного права Финансового университета при Правительстве РФ, членом Научно-консультативного совета Следственного комитета РФ) (журнал «Налоговый вестник», № 9, сентябрь 2016 г.) // СПС «Гарант». URL: <http://base.garant.ru/57247249/#ixzz4d7DQ3118> (дата обращения 24.03.2017).

Ю.С. Ванина

*курсант международно-правового факультета
Московский университет МВД России им. В.Я. Кикотя
E-mail: uvanina2@gmail.com*

Научный руководитель:

*доцент кафедры гражданского трудового права, гражданского процесса
Московского университета МВД России им. В.Я. Кикотя,
кандидат юридических наук, доцент, подполковник полиции
Ж.Ю. Юзефович*

СУЩНОСТЬ И НОРМАТИВНОЕ РЕГУЛИРОВАНИЕ ЭЛЕКТРОННЫХ ДЕНЕГ

Т.И. Воробец

Четыре последние десятилетия характеризуются стремительной эволюцией денежных форм. Необходимость уменьшения затрат на управление наличным денежным оборотом, конкурентная борьба за денежные ресурсы между различными финансовыми институтами, развитие новых телекоммуникационных и цифровых технологий стали основой для трансформации мировой экономической ситуации и появления нового средства платежа – электронных денег.

Следует отметить, что развитие рынка цифровых денег набирает все большие обороты и в большинстве случаев это приводит к тому, что термин «электронные деньги» применяется к различным платежным инструментам, которые также основаны на инновационных технических разработках. Таким образом существует тенденция к отождествлению понятий и отсутствует единое понимание такого явления, как «электронные деньги».

На основе анализа публикаций можно сказать, что научный интерес к данному вопросу в разное время проявляли И.А. Трубин, В.М. Кравец, А.А. Махаева, А.С. Генкин, Ю.С. Крупнов, А.С. Обаева, Ю.В. Пашкус, Д. Мак Эндрюс, Ч. Гудхарт, Д. Рикардо, И. Фишер, Б. Фридмен, Л. Уайт, Б. Коэн, М. Кинг, М. Вудфорд и др.

Место и роль электронных денег в современной денежно-платежной системе любой страны зависит от четкости их интерпретации, идентификации форм, свойств и функций, которые они выполняют. Вопросы, связанные с электронными деньгами, касаются основ теории денег. Экономисты часто говорят о том, что электронные деньги можно рассматривать как деньги в их истинном смысле. Однако на основе анализа основных функций денег, установлено, что электронные деньги не являются деньгами в традиционном понимании данного термина, поскольку они выполняют не все функции денег. Основные функции, которые выполняют и электронные деньги и обычные – это способность к обращению и быть средством платежа и выступать эквивалентом стоимости. Однако, электронные деньги как средство платежа имеют существенные технические ограничения и возможность их применения зависит от технической оснащенности торговцев. Способность цифровых денег выступать эквивалентом стоимости, также ставится под сомнение. Так, по мнению М.Д. Алексеенко и А.В. Яровой, электронные деньги не имеют субстанциональной стоимости, применяются как деньги лишь потому, что у экономических контрагентов, которые получают их в качестве платежа, есть вера в возможность использовать электронные деньги для обеспечения своих будущих платежей и/или превратить их в «обычные» деньги. Доверие к электронным деньгам становится решающим для их функционирования как денег, благодаря чему правомерно их относить к кредитным деньгам [1].

Итак, электронные деньги выполняют только некоторые функции денег в силу своей специфики. В первую очередь это связано с тем, что данный сегмент рынка находится на стадии развития, в некоторых странах только начинают формироваться тенденции использования электронных денег в личном потреблении. Во-вторых, законодательное регулирование экономических отношений, связанных с использованием электронных денег в странах со слабо развитой платежной инфраструктурой остается до конца не сформировано, опять же из-за отсутствия практики использования.

Условно выделяют три подхода к определению электронных денег, а именно: европейский, американский и азиатский. В рамках европейского подхода электронные деньги рассматриваются как новая форма денег, которая требует особого режима регулирования их эмиссии и обращения. Исходя из Директивы Европейского парламента 2009/110 / ЕС «Об электронных деньгах» от 27 июля 2009 г., электронные деньги – это денежная стоимость, представленная в форме требования к эмитенту, которое хранится на электронном устройстве, в том числе магнитном и выпускается после получения средств с целью осуществления платежных операций. В соответствии с американским подходом, электронные деньги не рассматриваются как новая форма денег, а трактуются как новый вид финансовых услуг, предлагаемых кредитными организациями [3, с. 82–85]. США стремятся избежать жесткой регламентации в сфере электронных денег и тем самым способствовать инновационным процессам. оборот электронных денег регулируется традиционным банковским законодательством. Этот термин также используют для обозначения большого количества новых электронных платежных механизмов. В ряде азиатских стран сегодня нет однозначного подхода к определению электронных денег, поэтому очень часто они синтезируют американский и европейский подходы.

Как отмечает Курбатов А.Я. электронные деньги представляют собой своеобразный способ фиксации прав требования. Учет таких прав требований производится в электронной форме на специальном устройстве.

Обращением электронных денег следует признать уступку прав требования к эмитенту.

По правовой природе виртуальные денежные единицы в своей определенной совокупности представляют собой долговой документ. Его передача означает лишь предпосылку для осуществления расчетов при выводе средств из электронных платежных систем (ЭПС) [2, с. 68–84].

В связи с этим фактическим получением выручки зарегистрированной в ЭПС организацией, реализующей товары (услуги), должно признаваться получение денег через кредитную организацию, а не виртуальных денежных единиц в ЭПС.

При этом следует учитывать, что российское законодательство не запрещает и не может запрещать неоднократный переход прав требования от одного лица к другому в рамках одного обязательства. На такой конструкции строится обращение всех долговых обязательств и ценных бумаг. Правовая природа виртуальных денежных единиц всегда одинакова вне

зависимости от того, как они обозначаются в конкретных ЭПС. Различать осуществляемые с их помощью платежи необходимо по используемым средствам связи: телекоммуникационные каналы, мобильная связь, Интернет.

Однако повышенные риски оборота виртуальных денежных единиц отмечает FATF (Международная Группа разработки финансовых мер борьбы с отмыванием денег – Financial Action Task Force, участницей которой является и Россия). FATF считает, что главные риски связаны с анонимностью. Во всех последних отчетах FATF говорится об этой проблеме.

Среди противников криптовалют и Минэкономразвития. Использование денежных суррогатов, в том числе криптовалют, сопряжено с высоким уровнем рисков, прежде всего в связи с их необеспеченностью активами, отсутствием единого регулирования выпуска и юридически обязанного по ним субъекта. Анонимный характер деятельности по выпуску денежных суррогатов, в том числе криптовалют, неограниченным кругом субъектов создает предпосылки для вовлечения граждан и компаний в противоправную деятельность, включая легализацию (отмывание) доходов, полученных преступным путем, и финансирование терроризма.

Так же использование денежных суррогатов, в том числе криптовалют, в качестве средства платежа и накопления может повлечь нарушение прав вовлеченных в их оборот добросовестных лиц, поскольку держатели денежных суррогатов ввиду их анонимности и виртуальности лишены возможности защиты своих интересов в судебном или административном порядке.

Сегодня криптовалюты продолжают свое развитие, число пользователей киберденегами неуклонно растет. Популярность биткоина породила создание других криптовалют, которые развиваются наряду с биткоином, но их популярность и возможности пока намного меньше. Физически запретить операции с криптовалютами в Интернете практически невозможно. Можно ограничить их обмен на реальные деньги, запретив деятельность таких обменников, но, чтобы запретить оборот криптовалют, в том числе биткойнов, потребуется возможность доступа к каждому компьютерному устройству, что пока запрещено законодательством большинства стран, как вмешательство в личную жизнь.

Библиографический список

1. Алексеев Н.Д. Электронные деньги: сущность и виды // Финансы, учет и аудит. 2012. № 19. URL: http://archive.nbu.gov.ua/portal/soc_gum/foa/2012_19/19_01.pdf (дата обращения: 24.03.2017).
2. Курбатов А.Я. Правовое регулирование электронных платежных систем по законодательству Российской Федерации // Хозяйство и право. 2007. № 9.
3. Морозов А.С. Влияние электронных денег на характер личного потребления // Деньги, финансы и кредит. 2010. № 11–12.

Т.И. Воробец

*Крымский федеральный университет имени В.И. Вернадского,
Институт экономики и управления*

АНАЛИЗ ЭКОНОМИЧЕСКИХ ПРЕСТУПЛЕНИЙ В РОССИИ

В.В. Ворошило

В процессе ведения экономической деятельности некоторые субъекты хозяйствования осуществляют ряд действий, попадающих под понятия преступления, которые они совершили умышленно или неумышленно.

В статистической методологии понятие преступления рассматривается как «виновно совершенное общественно опасное деяние, запрещенное Уголовным кодексом Российской Федерации под угрозой наказания».

В рамках статистических исследований преступления, совершенные в сфере экономики, делят на преступления, связанные с:

- финансовой деятельностью;
- потребительским рынком;
- внешнеэкономической деятельностью;
- стратегическими материалами;
- приватизацией.

Согласно статистическим данным, в 2016 г. в финансовой деятельности совершено 31,2 тыс. преступлений, в потребительском рынке 7,3 тыс. преступлений, во внешнеэкономической деятельности 1,3 тыс. преступлений, в стратегических материалах 0,4 тыс. преступлений, в приватизации – 0,1 тыс. преступлений [3].

В табл. 1 представлен анализ выявленных преступлений в сфере экономики по данным МВД РФ.

Исходя из данных табл. 1, можно сделать следующие выводы об изменении структуры выявленных преступлений в экономической сфере:

- во-первых, основную долю преступлений занимают преступления в сфере изготовления, хранения, перевозки или сбыта поддельных денег или ценных бумаг; наименьшую долю занимает производство, приобретение, хранение, перевозка или сбыт немаркированных товаров и продукции;
- во-вторых, снизились значения преступлений в сфере изготовления, хранения, перевозки или сбыта поддельных денег или ценных бумаг на 5,7 % в 2016 г. в сравнении с 2015 г.; незначительно, на 0,1 %, увеличились преступления в производстве, приобретении, хранении, перевозке или сбыте немаркированных товаров и продукции и незаконное предпринимательство.

При анализе преступлений также стоит отметить, что общее количество выявленных преступлений в экономической сфере в 2016 г. по сравнению с 2015 г. уменьшилось на 1061; количество преступлений, связанных с незаконным предпринимательством, уменьшилось на 55; уменьшилось количество выявленных преступлений, связанных с изготовлением, хранением, перевозкой или сбытом поддельных денег или ценных бумаг на 2358

преступлений; незначительно, в пределах 45 преступлений стало меньше в сфере легализации денежных средств или иного имущества, приобретенных лицом в результате совершения им преступления либо приобретенных другими лицами преступным путем.

Таблица 1

Анализ выявленных преступлений в сфере экономики

	2015	2016	В структуре, %		Отклонение	
			2015	2016	Абсолютное	Относительное, %
Всего, в том числе:	30028	28967	100	100	-1061	96,4
незаконное предпринимательство	397	342	1,3	1,4	-55	86,1
изготовление, хранение, перевозка или сбыт поддельных денег или ценных бумаг	21136	18778	70,4	64,8	-2358	88,9
производство, приобретение, хранение, перевозка или сбыт немаркированных товаров и продукции	40	46	0,1	0,2	6	115
легализация денежных средств или иного имущества, приобретенных лицом в результате совершения им преступления либо приобретенных другими лицами преступным путем	863	818	2,8	2,8	-45	94,8

В то же время, на фоне общей картины снижения выявленных преступлений, произошел незначительный рост преступлений в сферах производстве, приобретения, хранения, перевозки или сбыта немаркированных товаров и продукции.

Необходимо отметить, что в 2016 г. установленная сумма причиненного ущерба от преступлений, совершенных в сфере экономики, по оконченным уголовным делам составила 235,0 млрд руб. В обеспечение возмещения ущерба наложен арест на имущество на сумму 64,0 млрд руб.; изъято имущества, денег, ценностей и добровольно погашено на сумму 45,0 млрд руб. [3].

Одной из разновидностей экономических преступлений являются налоговые преступления, которые имеет свою специфику. Результатом таких преступлений является не получение необходимых ресурсов для формирования бюджетов различных уровней, что приводит к налоговым рискам макро- и мезоуровня [1, с. 128–140].

Так, согласно статистическим данным за 2016 г., совершено 500 преступлений, связанных с уклонением физического лица от уплаты налога или страхового взноса в государственные внебюджетные фонды, а также 1800 преступлений в сфере уклонения от уплаты налогов или страховых взносов в государственные внебюджетные фонды с организации.

Анализируя изменения, отметим, что по сравнению с 2015 г. количество данных преступлений снизилось на 82 преступления.

Таким образом, обобщая данные Росстата и МВД, в 2016 г. значительно сократились преступления в экономической сфере, но, тем не менее, они нанесли значительный материальный ущерб экономике нашей страны.

Библиографический список

1. Ворошило В.В. Риски налоговой безопасности региона // Международный центр научно-исследовательских проектов. 2015.
2. Министерство внутренних дел Российской Федерации. Официальный сайт. URL: <https://мвд.рф/reports/item/7087734/> (дата обращения: 12.03.2017).
3. Федеральная служба государственной статистики. Официальный сайт. URL: http://www.gks.ru/wps/wcm/connect/rosstat_main/rosstat/ru/statistics/population/infraction/# (дата обращения: 12.03.2017).

В.В. Ворошило

кандидат экономических наук, доцент

Институт экономики и управления

Крымского федерального университета им. В.И. Вернадского

E-mail: mivik06@mail.ru

МОШЕННИЧЕСТВО В СФЕРЕ КРЕДИТОВАНИЯ

М.С. Калюжная

В условиях современной экономики банковское кредитование является одной из самых востребованных банковских услуг. Получить денежные средства в кредит стало гораздо проще; большое количество конкурирующих между собой финансовых организаций создают максимально комфортные условия для заемщиков. В связи с затяжным экономическим кризисом данной услугой все чаще стали пользоваться мошенники. На сегодняшний день достаточно активно действует ст. 159.1 Уголовного кодекса Российской Федерации, которая была введена в действие Федеральным Законом от 29 ноября 2012 г. № 207-ФЗ «О внесении изменений в Уголовный кодекс Российской Федерации и отдельные законодательные акты Российской Федерации», о мошенничестве в сфере кредитования [2]. По данным статистики в 2015 г. было зарегистрировано 15141 преступление, а количество уголовных дел, направленных в суд с обвинительным заключением – 5097 [5]. Данная статья предусматривает уголовную ответственность за присвоение чужих денежных средств посредством предоставления в кредитную организацию ложных или недостоверных данных.

Несмотря на наличие обеспечивающих исполнение обязательства гарантий – поручителей, залогов, а также на улучшения системы экономической безопасности банка, проверки личных данных лиц, платежеспособности заемщиков, вред банкам все же причиняется. Финансовые организации ввиду экономического кризиса и определенных требований по показателям суммы выданных кредитов в месяц, стараются пропускать большое количество заявок, пытаясь привлечь наибольшее число клиентов. В связи с загруженностью заявками сотрудники глубоко не изучают платежеспособность контрагентов, достоверность предоставленных документов физических лиц, соответствие данных бухгалтерской отчетности реальным показателям и наличие имущества на балансе предприятия. Таким образом, банки заключают с недобросовестными лицами сделки. Следовательно, проблема носит двусторонний характер. Необходимо проводить дополнительные курсы по обучению сотрудников банков о наиболее распространенных схемах мошенничества, более тщательно проводить проверку клиента сотрудниками безопасности, подробно изучать предоставленные документы, при больших суммах кредита – собирать информацию о наличии имущества у данного лица, что важно при необходимости конфискации в дальнейшем. Так же изучаются справки о доходах на предмет достоверности, проверяются документы, удостоверяющие личность на предмет подлога.

Далее необходимо указать, что неисполнение обязательств по гражданско-правовому договору не всегда перетекает в уголовно-правовую плоскость. Разграничением в данном случае будет прямой умысел лица

на невозврат кредита при его получении. В п. 2, 5 Постановления Пленума Верховного Суда РФ от 27 декабря 2007 г. № 51 «О судебной практике по делам о мошенничестве, присвоении и растрате» приведены разъяснения по вопросу о способах обмана и обстоятельствах, свидетельствующих о прямом умысле мошенника. В п. 2 указанного Постановления обман может заключаться в сознательном сообщении заведомо ложных, не соответствующих действительности сведений, либо в умолчании об истинных фактах, либо в умышленных действиях, направленных на введение владельца имущества или иного лица в заблуждение.

По статистике за 2016 г. способами совершения мошенничества в сфере кредитования являлись: предоставление кредитору заведомо ложных и (или) недостоверных сведений в анкете заемщика – 86,5 % случаев; предоставление заведомо ложных и (или) недостоверных сведений в анкете заемщика и подложных документов, подтверждающих данные о личности, работе и имущественном положении лица – 13,5 % случаев [5].

Таким образом, практика выработала наиболее распространенные способы совершения мошенничества:

- получение кредита фиктивным юридическим лицом;
- получение кредита неплатежеспособным лицом, а так же использование подставных лиц для обеспечения кредита;
- использование поддельных документов на имущество, ложных справок о доходах;
- передача в качестве предмета залога объекта, который был ранее заложен лицу, о чем представителям банка заемщик не сообщил.

Следовательно, ложные сведения могут относиться к любым обстоятельствам, в частности к юридическим фактам и событиям, стоимости имущества, личности лица, месте работы, уровне доходов и его мотивам. При изначальном отсутствии у него намерения выполнить обязательства можно говорить об умысле лица безвозмездно обратить в свою пользу или в пользу третьих лиц чужое имущество. Установить данный умысел является ключевой задачей. Важно доказать отсутствие у указанных лиц реального желания выполнить обязательства.

Ключевым этапом данного преступления является подготовка. Именно доказанность правоохранительными органами действий лиц в этой фазе определит окончательную квалификацию, наличие или отсутствие состава преступления. Сюда можно отнести: подбор соучастников для совершения и сокрытия, подбор вида кредитования, изготовление фиктивных документов, выбор предмета залога, подыскание места сбыта имущества.

Исходя из сложившейся правоохранительной практики, осуществление лицом нескольких платежей по кредитному договору обычно говорит о намерениях лица выполнить свои обязательства перед займодавцем, на основании чего в возбуждении уголовного дела отказывают, хотя мошенники в данном случае пытаются скрыть совершаемое преступление.

Таким образом, с учетом изложенного выше, совершение мошенничества в сфере кредитования можно определить как сложную схему действия лиц по подготовке, совершению и сокрытию преступления, которая требует тщательного расследования правоохранительными органами.

Состав преступления исключается, если лицо изначально стремилось исполнить обязательства по сделке, но вследствие определенных обстоятельств, возникших после получения имущества, намерения изменились. Совершение сделки банка с заемщиком предполагает определенную степень риска, что является частью предпринимательской деятельности. Однако лицо, которое выступает участником гражданских правоотношений, действуя с целью систематически получать прибыли, должно в связи с этим проявлять и должную осторожность и осмотрительность, в частности – проверять предоставляемые контрагентами сведения. В мошенничестве обязательства не исполняются виновным лицом не в силу рискованного характера предпринимательской деятельности. Поэтому сотрудникам правоохранительных органов необходимо разграничивать гражданско-правовые споры от нарушений уголовного закона, так как осуществлять уголовное преследование возможно только в случаях прикрития гражданско-правовой сделкой совершённого преступления. Следователям важно знать законодательство в сфере кредитования, существенные условия договора займа [1]. Необходимо провести исследования совместно с банковскими работниками для выявления причин и условий данной формы преступности и предпринять меры по ее минимизации. При этом к участникам гражданского оборота, оказавшимся в трудных жизненных условиях: сокращение заработной платы, увольнение ввиду сокращения, после досконального изучения положения лица возможно применять лишь санкции, предусмотренные ГК РФ.

Таким образом, наличие гражданско-правовых отношений не может препятствовать возбуждению уголовного дела при нарушении уголовно-правовой нормы. При проверке сообщения о данном преступлении правоохранительные органы должны истребовать документы, которые помогут оценить возможности лица по выплате кредита и выявить данные, скрывающие истинное финансовое положение лица и его намерения по невыплате обязательств. Исключать уголовную ответственность возможно только при недоказанности корыстных целей лица, признаков хищения, способа совершения умысла или злоупотребления доверием.

Библиографический список

1. Гражданский кодекс Российской Федерации (часть вторая) от 26 января 1996 г. № 14-ФЗ (ред. от 23 мая 2016 г.) // СЗ РФ. 1996. № 5. Ст. 410.
2. Уголовный кодекс Российской Федерации от 13 июня 1996 г. № 63-ФЗ (ред. от 23 июля 2013 г., с изм. и доп., вступающими в силу с 11 сентября 2013 г.) // СЗ РФ. 1996. № 25. Ст. 2954.
3. Постановления Пленума Верховного Суда РФ от 27 декабря 2007 г. № 51 «О судебной практике по делам о мошенничестве, присвоении и растрате»;

4. Данилов Д.А. Мошенничество в кредитно-банковской сфере // Проблемы в российском законодательстве. 2014. № 1.
5. Официальный сайт Федеральной службы государственной статистики РФ (Росстат). URL: //www.gks.ru (дата обращения 25.03.2017).

М.С. Калюжная

*курсант международно-правового факультета
Московский университет МВД России им. В.Я. Кикотя
E-mail: rita_kalyuzhnaya@mail.ru*

Научный руководитель:

*доцент кафедры гражданского трудового права, гражданского процесса
Московского университета МВД России им. В.Я. Кикотя,
кандидат юридических наук, доцент, подполковник полиции
Ж.Ю. Юзефович*

ВНУТРИКОРПОРАТИВНЫЙ ФИНАНСОВЫЙ КОНТРОЛЬ КАК МЕХАНИЗМ БОРЬБЫ С ТЕНЕВЫМИ ДОХОДАМИ

В.В. Котов

Борьба с теневыми доходами традиционно рассматривается в России как прерогатива уполномоченных государственных органов, однако в современных условиях органы внутрикорпоративного контроля, также способны внести существенный вклад в решение этой актуальной задачи.

Как следует из анализа международной хозяйственной практики, наиболее распространенными формами внутрикорпоративного финансового контроля являются: внутривладельческий контроль, внутренняя ревизия и аудит. Все три основные формы внутрикорпоративного контроля ориентированы на безусловное обеспечение:

- достоверности финансовой и налоговой отчетности;
- соблюдения действующего законодательства при ведении финансово-хозяйственной деятельности;
- сохранности активов (имущества) организации;
- эффективности и результативности хозяйственных операций.

Необходимо отметить, что первые две из вышеуказанных задач внутрикорпоративного финансового контроля имеют непосредственное отношение к борьбе с теневыми доходами, поскольку нарушение действующего законодательства и умышленное искажение финансовой и налоговой отчетности являются существенными условиями извлечения теневых доходов от предпринимательской деятельности.

Также необходимо учитывать, что в настоящее время получили широкое распространение различные «гибридные» формы предпринимательства, в которых легальная, «налогооблагаемая» деятельность сочетается с теневым производством, распределением, обменом и потреблением товарно-материальных ценностей, работ и услуг. При этом никаких явных признаков нарушения законодательства не обнаруживается, поэтому традиционные «внешние» формы контроля, такие как внешний аудит, в подобных условиях малоэффективны.

Вместе с тем механизмы внутрикорпоративного контроля также нуждаются в значительной трансформации для эффективной борьбы с теневыми доходами. Например, широкое использование внутривладельческого контроля, которому в международной практике уделяется особое внимание, пока не демонстрирует заметных результатов в решении рассматриваемой проблемы.

Согласно ст. 19 Федерального закона № 402-ФЗ «О бухгалтерском учете», экономические субъекты обязаны «организовать и осуществлять внутренний контроль совершаемых фактов хозяйственной жизни». При этом под фактом хозяйственной жизни подразумевается «делка, событие,

операция, которые оказывают или способны оказать влияние на финансовое положение экономического субъекта, финансовый результат его деятельности и (или) движение денежных средств». В частности, налоговые обязательства хозяйствующих субъектов оказывают влияние на все три вышеуказанные компонента финансовой отчетности, что влечет за собой необходимость осуществления внутреннего контроля за достоверностью отражения налоговых обязательств. Помимо этого, регистрация не имевшего места факта хозяйственной жизни, либо мнимого или притворного объекта бухгалтерского учета в регистрах квалифицируется действующим законодательством, как грубое нарушение правил бухгалтерского учета. Поэтому организации обязаны осуществлять контроль за недопущением регистрации мнимых и притворных объектов учета. Вместе с тем, принципы организации и деятельности органов внутрихозяйственного контроля, их задачи, ответственность и правовой статус законодательно не закреплены, что не способствует распространению и применению наиболее результативных форм контрольной деятельности.

На наш взгляд, внутрихозяйственный контроль способен играть более существенную роль не только в повышении достоверности бухгалтерской и налоговой отчетности, но и в борьбе с теневыми доходами. Однако для этого необходимо создать правовые, организационные и методологические предпосылки внутрихозяйственного контроля, действующего в условиях высокой латентности преступлений и правонарушений экономической направленности.

В частности, органы внутрихозяйственного контроля должны получить право осуществления специальных процедур - методик и технических приемов, направленных на выявление признаков недобросовестных и противоправных действий персонала организаций. При этом реализация подобных процедур должна являться законодательно закрепленной обязанностью контролеров. Очевидно, что реализация подобных обязанностей предполагает наличие у контролеров специальных познаний и навыков, которые, на наш взгляд, должны найти отражение в учебных программах подготовки не только контролеров, но и специалистов по экономической безопасности, ревизоров и аудиторов.

Необходимо отметить, что внутренний аудит и ревизия находят все большее распространение в российской хозяйственной практике, однако потенциал этих форм внутрикорпоративного финансового контроля в борьбе с теневыми доходами использован явно недостаточно.

В отличие от внутрихозяйственного контроля, который ориентирован на обеспечение выполнения решений и указаний администрации (органа управления организацией), аудит и ревизия выполняют исключительно контрольную функцию, что создает условия для более детального и тщательного исследования аудиторами и ревизорами признаков недобросовестных и противоправных действий, например, связанных с извлечением теневых доходов.

Кроме того, две эти формы контроля способны решить так называемую «агентскую проблему», то есть выявить недобросовестные и противоправные действия самой администрации, так как органы внутреннего аудита и ревизии несут ответственность исключительно перед общим собранием акционеров. Указанное обстоятельство имеет принципиальное значение, поскольку извлечение теневых доходов или совершение администрацией иных незаконных действий прямо противоречит интересам акционеров.

Например, администрация может использовать различные схемы уклонения от уплаты налогов, под предлогом «защиты интересов акционеров». Однако, как показывает международная практика, акционеры отрицательно относятся к подобной деятельности, поскольку их финансовые потери в результате вероятных судебных разбирательств могут многократно превышать выгоды от «креативной бухгалтерии» или «налоговой оптимизации». Аналогичную позицию акционеры занимают по широкому кругу вопросов, связанных с нарушением действующего законодательства, включая незаконное предпринимательство, коммерческий подкуп, подкуп должностных лиц, сделки со спорными контрагентами и тому подобие.

Таким образом, адаптация внутрикорпоративного финансового контроля к задачам борьбы с теневыми доходами отвечает интересам общества и является одним из важных факторов стабилизации национальной экономики. Для решения этой масштабной задачи должны быть созданы не только методические, но и правовые предпосылки.

В числе первоочередных мер следует назвать внесение дополнений в ст. 19 Федерального закона «О бухгалтерском учете», где целесообразно закрепить основные принципы организации и деятельности органов внутрихозяйственного контроля, их функции, задачи, ответственность и правовой статус. Выявление признаков извлечения теневых доходов должно быть указано в числе основных задач внутрихозяйственного контроля, внутреннего аудита и ревизии. Также необходимо, чтобы органы внутрикорпоративного контроля получили право реализации специальных процедур, направленных на выявление признаков недобросовестных и противоправных действий персонала организаций.

В.В. Котов

*доктор юридических наук, кандидат экономических наук, доцент
Московский финансово-юридический университет МФЮА
E-mail: vk5@mail.ru*

ЛЕГАЛИЗАЦИЯ ДОХОДОВ КАК СПОСОБ БОРЬБЫ С ТЕНЕВОЙ ЭКОНОМИКОЙ

А.А. Курбатова

В существующих условиях недостаточной бюджетной обеспеченности субъекты Российской Федерации вынуждены заниматься развитием конкуренции и повышением плотности бизнеса, повышением конкурентоспособности отечественных товаропроизводителей и увеличением производительности труда, поиском дополнительных источников доходов консолидированного бюджета региона. Особое внимание уделяется сокращению неформальной занятости и легализации трудовых отношений.

По последним данным, сформированным в марте 2017 г., бюджеты различных уровней из-за зарплат «в конвертах» недополучают в виде страховых взносов 1,5 трлн руб. Такая оценка была приведена Министерством финансов РФ. В настоящее время поднят вопрос о снижении страховых взносов с 30 до 21 или до 22 % и параллельном увеличении ставки НДС до 21 или 22 % соответственно.

Позицию Минфина в данном вопросе объясняет то, что сравнительно высокая для работодателей налоговая нагрузка на труд обеспечивает преимущество сектору неформальной занятости. В свою очередь предложенные варианты налогового маневра снижают нагрузку на «белые» предприятия и увеличивают ее для работодателей, уклоняющихся от формального трудоустройства работников.

По оценкам министерства, с 2010 г. число занятых в формальном не бюджетном секторе снизилось на 1,6 млн (5 % от общего числа). В целом в России объем зарплат «в конвертах» составляет около 5 трлн руб.

Недавний опрос, проведенный Всероссийским центром изучения общественного мнения, показал, что большинство россиян (более 70 %), согласно данным на конец 2016 г., получали зарплату по официальной ведомости. Каждый десятый признался, что ему платили зарплату исключительно «в конвертах», еще 13 % населения заявили о том, что часть дохода им выплачивали официально, а остаток – неофициально.

Как правило, развитию теневой экономики способствуют определенные группы факторов, такие как экономические, основными из которых являются высокие налоги и кризис финансово-экономической системы страны, социальные факторы – низкий уровень жизни населения и желание людей получить доход любым способом, а также правовые факторы – несовершенство законодательства, недостаточная активность правоохранительных структур по борьбе с незаконной деятельностью, незащищенность прав собственности.

Из перечня данных факторов необходимо выделить явления, благоприятно влияющие на существование теневой экономики, и бороться с ними. Проводимая государственная социально-экономическая политика

должна базироваться на принципах эффективного партнерства государства и бизнеса, иметь честные и четкие правила взаимоотношений. Сейчас же субъекты теневой экономики дважды наказывают государство: скрывая налоги и получая общественные блага от государства.

В настоящее время немаловажной причиной нахождения людей в секторе неформальной занятости является понимание ими того, что при всех существующих отрицательных последствиях для их интересов государство, тем не менее, гарантировало им возможность обращения за бесплатной медицинской помощью в силу Федерального закона от 29 ноября 2010 г. № 326-ФЗ «Об обязательном медицинском страховании в Российской Федерации» (далее – Закон № 326-ФЗ).

В соответствии со ст. 10 данного Закона застрахованными лицами являются и неработающие граждане Российской Федерации, к которым относятся: несовершеннолетние граждане, неработающие пенсионеры, обучающиеся по очной форме обучения в профессиональных образовательных организациях и образовательных организациях высшего образования; зарегистрированные в соответствии с законодательством о занятости безработные граждане и пр. категории.

Таким образом, в силу пп. «ж» п. «5» ст. 10 Закона любой официально не занятый гражданин Российской Федерации вправе получить полис обязательного медицинского страхования и бесплатную медицинскую помощь.

Исключение данной нормы могло бы способствовать осознанию гражданином неминуемости и адекватности последствий своего антигосударственного поведения. В случае если человек действительно активно ищет работу, то его регистрация в качестве безработного в соответствии с законодательством о занятости будет тому ярким подтверждением. В противном случае человек демонстрирует свою незаинтересованность в государственной системе медицинского обеспечения и признает готовность самостоятельно обеспечивать себя медицинскими услугами в случае необходимости.

При этом одновременно можно внести предложение об установлении административной ответственности работодателей за нарушение Закона РФ от 19 апреля 1991 г. № 1032-1 «О занятости населения в Российской Федерации» (далее – Закон о занятости) в части неисполнения ими обязанности, установленной в ч. 3 ст. 25 Закона о занятости, по ежемесячному предоставлению органам службы занятости информации о наличии свободных рабочих мест и вакантных должностей, созданных или выделенных рабочих местах для трудоустройства инвалидов в соответствии с установленной квотой для приема на работу инвалидов, включая информацию о локальных нормативных актах, содержащих сведения о данных рабочих местах, выполнении квоты для приема на работу инвалидов. При внесении предлагаемых изменений в Закон № 326-ФЗ органы службы занятости должны обладать оперативной и актуальной информацией для трудоустройства всех желающих в реальном секторе экономики.

Субъекты неформального сектора экономики существуют в силу наличия спроса на их продукцию (товары, работы услуги). Их предложение более конкурентоспособно по цене в силу отсутствия обязательств по уплате налогов и иных обязательных платежей в бюджеты всех уровней, по соблюдению требований к условиям труда и качеству продукции. Фактором, благоприятно влияющим на существование теневой экономики в стране, является существующая у субъектов неформального сектора экономики возможность беспрепятственного размещения информации о своей продукции в средствах массовой информации. В этой связи следует рассмотреть вопрос о внесении соответствующих поправок в Федеральный закон от 13 марта 2006 г. № 38-ФЗ «О рекламе», которые будут предусматривать обязанность рекламодателя по требованию рекламораспространителя предоставлять сведения о наличии у него лицензии, документа, подтверждающего право осуществления деятельности, об обязательной сертификации, о государственной регистрации.

Библиографический список

1. Закон РФ от 19 апреля 1991 г. № 1032-1 «О занятости населения в Российской Федерации» (ред. от 28 декабря 2016 г.) // СЗРФ. 1996. № 17. Ст. 1915.
2. Федеральный закон от 29 ноября 2010 г. № 326-ФЗ «Об обязательном медицинском страховании в Российской Федерации» (ред. от 9 января 2017 г.) // СПС «Гарант». URL: <http://base.garant.ru/12180688/> (дата обращения: 23.03.2017).
3. Федеральный закон от 13 марта 2006 г. № 38-ФЗ «О рекламе» (ред. от 5 декабря 2016 г.) // СЗРФ. 2006. № 12.
4. Заздравных Е.А. Анализ природы неформальной занятости предпринимателей и наемных работников // Российское предпринимательство. 2015. Т. 16. № 9.
5. Цыганкова И.В., Базжина В.А., Никишина О.Ю. Развитие нестандартных форм занятости в современной России // Российское предпринимательство. 2014. № 24 (270).
6. URL: <http://www.rbc.ru/economics/10/03/2017/58c1c1ff9a79472c7af8e30a> (дата обращения: 23.03.2017).

А.А. Курбатова

*курсант международно-правового факультета
Московский университет МВД России им. В.Я. Кикотя*

*Научный руководитель: доцент кафедры гражданского
трудового права, гражданского процесса Московского университета
МВД России им. В.Я. Кикотя, кандидат юридических наук, доцент,
подполковник полиции Ж.Ю. Юзефович*

ДИСКУССИОННОСТЬ ПОДХОДОВ К ОПРЕДЕЛЕНИЮ ПОНЯТИЯ ПУБЛИЧНОГО ДОЛЖНОСТНОГО ЛИЦА ДЛЯ ЦЕЛЕЙ ФИНАНСОВОГО МОНИТОРИНГА

И.Н. Лоскутов

Коррупция сопровождает мировую цивилизацию на протяжении всей ее истории, но только в конце XX в. внимание было обращено на задачу мониторинга участниками рынка операций публичных должностных лиц или Politically Exposed Persons (PEP).

К числу PEP относятся лица, на которых возложены (или были ранее возложены) важные публичные функции в государстве и лица, обремененные общественным доверием (например, главы государств или правительств, ведущие политики, высшие правительственные чиновники, должностные лица судебных органов, высшие военные чиновники, руководители государственных корпораций, высшие должностные лица политических партий, члены правящих королевских семей, главы или влиятельные представители религиозных организаций), а также лица с аналогичными функциями в международных и внутренних государственных организациях.

В соответствии с Конвенцией ООН против коррупции от 31.10.2003 «иностранное публичное должностное лицо» [1] (ИПДЛ) определено как любое назначаемое или избираемое лицо, занимающее какую-либо должность в законодательном, исполнительном, административном или судебном органе иностранного государства, и любое лицо, выполняющее какую-либо публичную функцию для иностранного государства, в том числе, для публичного ведомства или государственного предприятия.

Обобщение подходов и рекомендаций международных организаций и зарубежных компетентных органов, таких как Группа разработки финансовых мер борьбы с отмыванием денег (ФАТФ), Парламент Европы, Вольфсбергская группа, Сеть по борьбе с финансовыми преступлениями США (ФИНСЕН), Объединенная группа по борьбе с отмыванием денег Великобритании, Федеральная Банковская комиссия Швейцарии, Центральный Банк Российской Федерации и Росфинмониторинг позволяет отнести к данной категории следующих граждан иностранных государств:

1. Лица, на которых возложено или было возложено ранее (с момента сложения полномочий прошло менее 1 года) исполнение важных государственных функций, а именно:
 - главы государств (в том числе правящие королевские династии) или правительства;
 - министры, их заместители и помощники;
 - высшие правительственные чиновники;
 - должностные лица судебных органов власти «последней инстанции» (Верховный, Конституционный суд), на решение которых не подается апелляция;

- государственный прокурор и его заместители;
 - высшие военные чиновники;
 - руководители и члены советов директоров национальных банков;
 - послы;
 - руководители государственных корпораций;
 - члены парламента или иного законодательного органа.
2. Лица, облеченные общественным доверием, в частности:
- руководители, заместители руководителей международных организаций (ООН, ОЭСР, ОПЕК, Олимпийский комитет, Всемирный Банк и так далее), члены Европарламента;
 - руководители и члены международных судебных организаций (Суд по правам человека, Гаагский трибунал и др.)

Основными рисками, связанными с обслуживанием публичных должностных лиц, являются возможность их прямого или косвенного контроля над расходованием государственных / общественных / международных средств и связанная с этим опасность злоупотребления средствами путем их использования в личных целях или присвоения. В этой связи риски несут любые источники богатства клиентов – публичных должностных лиц, в отношении которых не существует объяснений; отсутствие источников дохода клиента – РЕР, которые могут быть подтверждены; отсутствие у клиента – РЕР убедительных причин для осуществления многочисленных денежных переводов за рубеж; неожиданные поступления крупных сумм от государственных органов или государственных компаний, включая центральные банки, а также случаи, когда источники богатства публичных должностных лиц, представляются как комиссия, полученная по государственным контрактам на закупку товаров или оказание услуг. Таким образом, основная цель контроля деятельности РЕР для банка заключается в минимизации риска вовлечения в финансовые операции клиента, направленные на осуществление противоправной (в том числе коррупционной) деятельности, либо осуществляемые в целях ее сокрытия.

Убедительной иллюстрацией репутационных и финансовых потерь коммерческого банка вследствие вовлечения в процессы легализации преступных доходов через оказание услуг клиентам, которые относятся к категории публичных должностных лиц, является опыт банка Риггс (Riggs Bank), который часто называли «президентским» банком, поскольку в нем имели счета около 20 американских президентов и 95 % посольств иностранных государств в США, а также ЦРУ. Начиная с апреля 2002 г., надзорные органы США выявили в Риггсе ряд серьезных нарушений требований «антиотмывочного» законодательства, выразившихся, в частности, в непредставлении информации о подозрительных операциях по счетам бывшего чилийского диктатора Аугусто Пиночета и президента Экваториальной Гвинеи бригадного генерала Нгуема Мбасого. В январе 2005 г. банк Риггс и его крупнейшие акционеры согласились перечислить 9 млн долл. в фонд помощи жертвам режима Аугусто Пиночета и признали в суде вину

в непредставлении сообщений о подозрительных операциях, согласившись выплатить штраф в 19 млн долл. До июня 2005 г. общая сумма выплаченных банком штрафов и компенсаций составила 59 млн долл., гонорары адвокатов и консультантов достигли 35 млн долл., а суммарные потери в стоимости акций превысили 130 млн долл.

Обобщая изложенное, можно отметить, что операции публичных должностных лиц потенциально содержат риски, а потому должны подлежать пристальному контролю, независимо от политических выгод, которые может получить участник рынка, обслуживая такого клиента. Объем такого контроля определяется каждой организацией самостоятельно на основе положений действующего законодательства и международной практики. В тоже время нельзя не отметить отсутствие в методологии данного вопроса единства подхода к определению самого понятия публичного должностного лица. Разные источники в виде законодательных актов и документов международных организаций по разному рассматривают вопрос отнесения лица к числу РЕР, что, однако, не влияет на уровень потенциальных рисков. Различия касаются не только перечня позиций, относимых к числу политически значимых и потенциально уязвимых для коррупционных рисков, но и фактора историчности (продолжительности занятия лицом указанного поста и давности ухода с него). Для качественного повышения контрольных процедур по линии мониторинга операций РЕР необходима синхронизация регулирующих подходов к пониманию объекта мониторинга, что должно найти выражение в формировании единого общепризнанного определения понятия «публичное должностное лицо».

Библиографический список

1. URL: <http://www.un.org> (дата обращения 23.03.2017).

И.Н. Лоскутов

заведующий кафедрой финансового мониторинга

Санкт-Петербургский политехнический университет Петра Великого

E-mail: office@spbstu.r

К ВОПРОСУ О СОЗДАНИИ ИНСТИТУЦИОНАЛЬНЫХ УСЛОВИЙ ПРОТИВОДЕЙСТВИЯ ТЕНЕВОЙ ЭКОНОМИКЕ (ОПЫТ ТУРЦИИ)

И.В. Охрименко

Теневая экономика представляет собой систему экономических взаимоотношений хозяйствующих субъектов, возникающих в процессе осуществления ими экономической деятельности, напрямую не запрещенной законодательством, но сам характер осуществления которой ведется с нарушением действующих норм в сфере налогового, трудового права и др., а также запрещенную законодательством деятельность в целях извлечения прибыли. Например, по различным источникам, размер теневой экономики в Турции представляет собой величину от 30 до 60 % ВВП страны.

Для турецкой государственной системы противодействия теневой экономике характерны правовые (Концепция национальной безопасности 2005 года, нормативные акты по основным аспектам противодействия теневой экономике), экономические (государственная поддержка малого и среднего бизнеса, льготное кредитование субъектов отдельных отраслей), социальные (эффективные системы здравоохранения и образования) и иные инструменты.

Нагляднее всего они прослеживаются в ходе анализа сводных концептуальных документов государственной политики противодействия теневой экономике – Оперативных планов по борьбе с теневой экономикой на периоды 2008–2010 гг., 2011–2013 гг. и 2014–2018 гг.

Важнейшей заслугой «первого» Оперативного плана (на 2008–2010 гг.) является его принципиальная новизна, актуальность и выраженный прикладной характер. В практическом разделе Оперативного плана определены, структурированы и детально разъяснены цели и механизмы реализации стратегии по борьбе с неформальной экономикой (табл. 1).

В практическом разделе определены основные и непосредственные цели плана, а также приведен перечень конкретных мероприятий по противодействию теневой экономике, сроки выполнения и ответственные исполнители из числа государственных ведомств и общественных организаций.

По завершении срока действия «первого» Оперативного плана в Турции вступил в действие второй, доработанный «Оперативный план (2011–2013)», подготовленный силами специально сформированного коллегиального органа – Высшего совета по борьбе с теневой экономикой, который возглавил министр финансов (прим. – нынешний премьер-министр) Турции Мехмет Шимшек.

«Второй» Оперативный план представляет собой доработанный с учетом изменения объективных обстоятельств перечень конкретных мероприятий и их исполнителей, имеющий в силу этого как сходства, так

и различия с его прежним аналогом. В данном Оперативном плане приведен перечень из 47 разнообразных мероприятий по борьбе с теневой экономикой, сформированный в 5 целевых тематических блоков, указаны сроки их выполнения, а также ответственные исполнители (органы власти и общественные организации).

Таблица 1

<i>Цели</i>	<i>Механизм реализации</i>
Поощрить легальную экономическую активность	Наращивание усилий по созданию новых рабочих мест
	Поощрение добровольных усилий в легальном секторе
Усилить контроль и создать систему жестких санкций	Усиление контроля
	Развитие баз данных
	Обеспечение гарантий жесткости и неотвратимости следующих санкций
Обеспечить и укрепить организационное и общественное согласие	Обеспечение, усиление и главенство организационного единства
	Обеспечение и укрепление общественного согласия через образовательные и просветительские программы

Действующий в настоящее время Оперативный план по борьбе с теневой экономикой (2014–2018) включает основные цели на заданный период, методы их достижения и механизмы, посредством которых эти методы реализуются. У «третьего» Оперативного плана появилась прогрессивная особенность: усилена роль чисто экономических рычагов противодействия теневой экономике, лежащих в сфере стимулирования и саморегулирования рынка, требующих минимального «присутствия» государства, и снижение числа так называемых «силовых» рычагов противодействия теневой экономике.

Предлагаемые методы борьбы с рисками теневой экономики входят в перечень стандартных: совершенствование анализа, повышение стимулов, укрепление эффективности предотвращения, расширение информированности и облегчение обмена информацией. Все эти методы, обеспечивающие достижение соответствующих целей, сопровождаются не только описанием конкретных мероприятий, но и ведомств, ответственных за их проведение.

Современный и предшествующие ему оперативные планы обладают преемственностью и каждый следующий дорабатывает цели и мероприятия, имевшие место в предыдущем плане.

Библиографический список

1. Заславская Т.И. Проблема распространения и институционализации неправовых социальных практик. Российская экономика на новых путях. М., 2003.
2. Звягин А.А. Факторы роста коррупции и теневой экономики, взаимосвязь коррупции и теневой экономики / Материалы Всероссийской научной конференции. Москва, 6 июня 2007 г. М., 2007.

3. Латов Ю.В. Неформальная экономика как глобально-историческое явление // Теневая экономика: экономический и социальный аспекты. М., 1999.
4. Yüzbaşıoğlu, N. (2010) Kayıt Dışı Ekonomi ve İstihdam Üzerindeki Etkileri. Ankara: Türkiye Kamu-Sen Yayınları, № 32.
5. Güloğlu, T., Korkmaz, A., Kıp, M. (2003) Türkiye’de Kayıtdışı İstihdam Gerçeğine Bir Bakış” Sosyal Siyaset Konferansları Dergisi, 45(1).
6. Başesgioğlu, M. (2007) «İstihdamın Önemi, Kayıt Dışı İstihdamın ve İşsizliğin Azaltılması» Mercek, 12 (46).
7. Ülgen, S., Öztürk, U. (2007) Kayıtdışı Ekonomi Türkiye Serüveni. Deloitte CEO Serisi.
8. Kayıt Dışı Ekonominin Azaltılması Programı Eylem Planı 2015 // официальный интернет-сайт Управления по доходам Министерства финансов Турции // URL: <http://www.gib.gov.tr/kurumsal/eylem-plani/> (дата обращения: 20.01.2016).

И.В. Охрименко

*МВД России, заместитель начальника управления
okhrimenko_igor@mail.ru*

МЕРЫ ПО ПРОТИВОДЕЙСТВИЮ ЛЕГАЛИЗАЦИИ (ОТМЫВАНИЮ) ДОХОДОВ, ПОЛУЧЕННЫХ ПРЕСТУПНЫМ ПУТЕМ

Е.А. Пирязева

Последние несколько десятилетий легализация доходов, полученных посредством проведения незаконных операций, является распространенным видом деятельности преступных сообществ. Вопрос противодействия отмыванию денег стоит перед всем мировым сообществом и не терпит своего отлагательства. Данные, предоставленные экспертами Международного валютного фонда, сообщают, что каждый год преступными организациями легализуются около полутора триллионов долларов, что составляет 5 % валового мирового продукта [7]. Стоит отметить, что от эффективности мер борьбы с данным негативным явлением зависит уровень финансовой стабильности мировой экономики в целом, сбалансированность национальных бюджетов, а также набирающие обороты процессы финансирования терроризма и экстремизма.

Под понятием «легализация (отмывание) доходов, полученных преступным путем, в правовой теории понимают придание незаконно приобретенным денежным средствам статус «чистых денег». Иными словами, истинный характер полученного противоправным способом дохода скрывается посредством финансовых операций и других сделок, в результате чего деньги поступают в легальный экономический оборот.

Этот термин был введен в США в 1984 г. и подразумевал под собой сокрытие доходов, полученных от наркобизнеса. Развитие организованной преступности повлияло на рост незаконно получаемых доходов, требующих своего применения. В связи с этим Конвенция Совета Европы № 141 «Об отмывании, выявлении, изъятии и конфискации доходов от преступной деятельности» от 8 ноября 1990 г. дополнила список преступлений, связанных с отмыванием средств.

Важным шагом на пути борьбы с развитием легализации «грязных денег» стало создание в 1989 г. ФАТФ (Группа разработки финансовых мер по борьбе с отмыванием денег – Financial Action Task Force). Это межправительственная организация, целью которой является разработка мировых стандартов в сфере противодействия отмыванию доходов преступных организаций [6]. Главным инструментом реализации деятельности организации являются 40 рекомендаций странам-участникам ООН в сфере ПОД. Данные положения имеют статус обязательных международных стандартов.

Российская Федерация, ратифицировавшая данную конвенцию и вступившая в ФАТФ, взяла на себя обязательство по активному сотрудничеству с международными сообществами, а также проведение уголовной политики в рамках борьбы с отмыванием капитала.

На национальном уровне меры, направленные на борьбу с легализацией незаконно полученного дохода, закреплены в Федеральном законе «О противодействии легализации (отмыванию) доходов, полученных преступным путем, и финансированию терроризма» от 7 августа 2001 г. № 115-ФЗ. Он перечисляет те организации, которые имеют право осуществлять операции с денежными средствами или иным имуществом, а также закрепляет их основные обязанности. К ним относятся: идентификация клиентов, документальная фиксация и представление в уполномоченный орган сведений по подлежащим обязательному контролю операциям с денежными средствами и другие меры внутреннего контроля.

Итак, при достаточно серьезном уровне законодательного регулирования процесса операций с денежными средствами, проблема оборота «грязных денег» в современном мире остается не разрешенной до конца. На практике правоприменители сталкиваются со сложностями обнаружения центров отмывания капитала. Это связано с довольно большим уровнем латентности легализации доходов. В последние годы применяются все более сложные комбинации способов, такие, как растущее использование юридических лиц для сокрытия истинных владельцев и лиц, контролирующих преступные доходы, и возросшее использование профессионалов для получения рекомендаций и помощи в отмывании преступных доходов [5].

Положительный зарубежный опыт служит основанием для возможного увеличения видов предпринимательской деятельности, а также проведения банковских операций, являющихся объектами контроля



Рисунок 1. Чистый отток (ввоз «-» / вывоз «+») капитала частным сектором в 2000–2014 гг. и 2015–2016 гг. (* – оценочно), млрд долл.

по противодействию отмыванию доходов. Так, законодательством Великобритании не предусмотрен минимальный предел операции, подлежащей обязательному контролю. В нашей стране НК предусмотрены особые критерии контролируемости сделок.

Вполне возможно, эффективной для России будет попытка ввести единую стратегию борьбы против таких взаимосвязанных явлений, как отмывание преступных доходов и финансирование терроризма с незаконным оборотом наркотиков, оружия, организованной преступностью.

Существенным недостатком и причиной низкой эффективности борьбы с отмыванием денег остается и тот факт, что в нашей стране несвязанными остаются понятие уклонение от уплаты налогов и отмывание преступных доходов, что нельзя сказать о законодательстве ряда других стран. Нашему законодателю следует уделить внимание этому явлению, так как уклонение от уплаты налогов происходит практически во всех видах деятельности, а это в свою очередь приводит к значительной дестабилизации государственного бюджета.

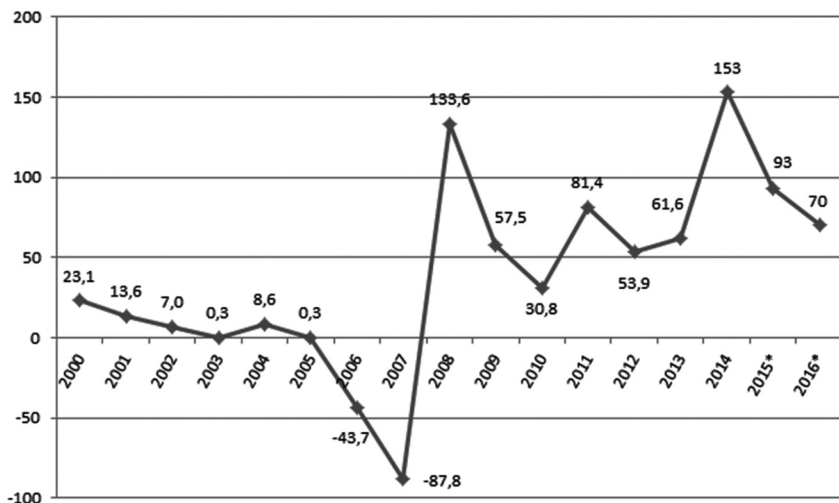
Процесс глобализации мировой экономики и взаимодействие финансовых рынков разных стран представляют собой масштабное пространство для деятельности преступных организаций, в том числе и в сфере легализации преступных доходов. Последние годы особую популярность набирают так называемые «офшорные способы отмывания денег». Какие бы схемы не использовались для незаконной перекачки денег, они, по существу, были бы невозможны без так называемых офшорных зон, в которых действует достаточно льготное регулирование банковских операций, сохраняется гарантия защиты банковской тайны, что упрощает процесс отмывания денег. Проходя через офшорные зоны, капитал полностью легализуется и попадает в экономику промышленно развитых стран уже будучи формально легальным [4, с. 61–65]. Результатом является огромный отток денежных средств из РФ, что заметно истощает национальный бюджет. По данным Минэкономразвития, отток капитала из РФ (рис. 1) за 2016 г. составил 70 млрд долл.

В силу увеличения незаконных транснациональных финансовых операций, связанных с отмыванием больших объемов денежных средств, а также появления все новых видов экономических преступлений в этой области очевидным становится факт, что национальных мер борьбы недостаточно. Необходимы меры международного характера, которые должны быть ориентированы, в первую очередь, на воспрепятствование возникновению самих центров отмывания капитала, а также на повышение прозрачности финансовых операций и органов, осуществляющих их контроль и регулирование.

Подобные меры позволят не только уменьшить показатель преступности в области отмывания доходов, но и обеспечить достойное состояние экономики как на национальном, так и на мировом уровне.

Библиографический список

1. Конвенция Совета Европы «Об отмывании, выявлении, изъятии и конфискации доходов от преступной деятельности» (заключена в г. Страсбурге 8 ноября 1990 г.) // СЗРФ. 20.01.2003. № 3. Ст. 203.
2. Уголовный кодекс Российской Федерации от 13 июня 1996 г. № 63-ФЗ (ред. от 3 февраля 2015 г.) // СЗРФ. 17.06.1996. № 25. Ст. 2954.
3. Федеральный закон «О противодействии легализации (отмыванию) доходов, полученных преступным путем и финансированию терроризма» от 7 августа 2001 г. № 115-ФЗ // СЗРФ. 13.08. 2001. № 33. Ст. 3418.
4. Адрианов В.Д., Кривопустова Е.С. Причины, динамика и масштабы оттока капитала из экономики России // Деньги и кредит. 2015. № 2.
5. URL: <http://www.fedsfm.ru/content/files/documents/fatf/рекомендации%20fatf.pdf> (дата обращения: 24.03.2017).
6. URL: <http://www.eurasiangroup.org/ru/eag/fatf> (дата обращения: 24.03.2017).
7. URL: <http://www.economicdiscuss.ru/diecs-312-1.html> (дата обращения: 24.03.2017).

Е.А. Пирязева

*курсант международно-правового факультета
Московский университет МВД России им. В.Я. Кикотя
E-mail: Piryazevarina@yandex.ru*

*Научный руководитель: доцент кафедры гражданского
трудового права, гражданского процесса Московского университета
МВД России им. В.Я. Кикотя, кандидат юридических наук, доцент,
подполковник полиции Ж.Ю. Юзефович*

ТЕНЕВАЯ ЭКОНОМИКА: СТРУКТУРА И ПРАВОВАЯ ПРИРОДА

В.В. Стандецкая

С такой экономической проблемой как «теневая экономика» сталкиваются все государства мира, и Россия не является исключением. Различие между теневыми экономиками стран проявляется в удельном весе в реальной экономике. В западных странах данный показатель значительно ниже, чем в России.

По официальным данным Росстата (Федеральная служба государственной статистики) теневая экономика на территории Российской Федерации составляет около 16 % ВВП, что приравнивается к 7 трлн руб. в год. Следовательно, теневой экономикой занимаются не менее 13 млн чел., а по неофициальной статистике, число россиян, работающих на незаконной основе, может достигать 22 млн.

В развитых странах «теневая» составляющая оценивается в 5–10 %, на территории России она приравнивается к 40–50 % [5, с. 25]. В мировом списке стран Россия входит в шестерку лидирующих стран с теневой экономикой [6, с. 24].

Теневую экономику также называют еще «скрытой экономикой» или «неформальной». «Скрытая» деятельность проявляется в сокрытии доходов структур, которые легально зарегистрированы, с целью уклонения от уплаты налогов. «Неформальная» деятельность – это официально незарегистрированная и не учитываемая деятельность лиц на приусадебных участках, в домашних хозяйствах и т.п.

Под теневой экономикой понимается такой вид экономической деятельности, который тщательно скрывается от общества, органов государственной власти, государства в целом и не находит отражения в официальных данных [1, с. 159]. То есть, это деятельность, не находящаяся под государственным контролем и учетом, она находится вне рамок правового поля [5, с. 21]. В экономической литературе выделяют около десятка преступлений, связанных с теневой экономикой. В Уголовном кодексе Российской Федерации преступления такого рода предусмотрены более чем в сотне статей из двухсот шестидесяти.

Если соотнести теневую экономику с официальной («белой») экономикой и типологизировать ее, то условно появятся три ее вида [2, с. 259]:

- фиктивная («беловоротничковая») теневая экономика;
- серая (неформальная) теневая экономика;
- черная (подпольная) теневая экономика.

К фиктивной экономической деятельности относится такой вид деятельности, который связан с получением финансовой выгоды вследствие перераспределения легальных доходов нерегламентированным способом.

В большинстве случаев, занимаются такой деятельностью лица, имеющие доступ к финансовым потокам и, как правило, занимающие руководящие должности. Именно по этой причине такую разновидность теневой экономики называют «беловоротничковой». Сама деятельность официально зарегистрирована, но в виду неправомерных действий, проявляющихся в коррупции, мошенничестве и нахождении способов уклонения от уплаты налогов, она превращается в преступную.

Беловоротничковая преступность наносит значительный ущерб экономике страны и мешает экономическому росту по причине масштабности, безнаказанности, затруднениями ограничения и регулирования со стороны государства.

Истребить фиктивную экономику невозможно, так как государство не в состоянии установить контроль над каждым субъектом экономической деятельности и отслеживать его деятельность.

Серая, она же «неформальная» экономика относится к такой деятельности, которая на законодательном уровне разрешена, но не находит свое отражение в статистических данных. То есть, лицо, занимающиеся предпринимательской деятельностью уклоняется от учета выпущенной им продукции, так как не желает нести большие расходы в связи с получением лицензии на осуществление своей деятельности или избегает уплаты налогов [3, с. 54].

Проблема регулирования данного вида экономики связана, прежде всего, с не осознанием и не восприятием большинством населения России «серой» экономики как правонарушения, так как именно она является дополнительным средством заработка у среднего и низшего слоя населения.

Наиболее ясным и распространенным примером является неофициальное репетиторство. Лица, способные предоставлять данный вид услуги, как правило, не регистрируются, следовательно, не уплачивают подоходный налог. Эта деятельность затруднительна в регулировании, вследствие восприятия его как нормального явления.

Черная (подпольная), «нелегальная» теневая экономика – это экономическая деятельность, которая запрещена законодательством [4, с. 17]. Она связана с производством и реализацией незаконных и остродефицитных товаров и услуг.

Судя по названию данного вида экономики, можно сделать вывод, что субъектом в этих отношениях будут выступать преступники, нарушающие нормы закона и получающие на этой основе прибыль.

Самой известной сферой реализации нелегальной экономики выступает черный рынок, существующий там, где наложены запреты на производство или торговлю определенными видами товаров и услуг. Желание криминализованной части граждан приобрести запрещенные или ограниченные в обороте вещи способствует появлению спроса на таком рынке.

Проведя анализ взаимодействия «белой» экономики с фиктивной, неформальной и нелегальной теневыми экономиками, стоит сказать о том, что из-за особенностей субъектов, объектов и признаков каждой теневой

экономики их взаимосвязь с официальной экономикой рассматривается по разному. Так, фиктивная теневая экономика считается неотрывной от «белой» экономики, неформальная рассматривается относительно самостоятельно, а нелегальная независима, автономна.

Библиографический список

1. Балашов А.И., Имамов Т.Д. Теневая экономика: понятие и методы оценки // Вестник Московского университета МВД России. 2013. № 4.
2. Дронов Р.В. Теоретические подходы к определению сущности и структуры теневой экономики // Научно-технические ведомости Санкт-Петербургского государственного политехнического университета. 2010. № 92.
3. Исправников В.О., Куликов В.В. Теневая экономика в России: иной путь и третья сила. М., 2010.
4. Костин А.В. Теневая экономика: понятие, сущность, содержание, тенденция развития // Сибирская финансовая школа. 2014. № 1 (102).
5. Лунеев В. Теневая экономика: криминологический аспект // Общество и экономика, 2007.

В.В. Станецкая

курсант

Московский университет МВД России имени В.Я. Кикотя

*Научный руководитель: доцент кафедры гражданского
трудового права, гражданского процесса Московского университета
МВД России им. В.Я. Кикотя, кандидат юридических наук, доцент,
подполковник полиции Ж.Ю. Юзефович*

РЕЙДЕРСТВО КАК ПРИЧИНА РАЗВИТИЯ ТЕНЕВОЙ ЭКОНОМИКИ. ГРАЖДАНСКО-ПРАВОВЫЕ И УГОЛОВНО-ПРАВОВЫЕ АСПЕКТЫ ВИНЫ КАК СУБЪЕКТИВНОЙ СТОРОНЫ ПРЕСТУПЛЕНИЯ

Я.Н. Степанникова

На сегодняшний день масштабы теневизации очень существенны, о чем свидетельствует не только статистика, но и заявления высокопоставленных госслужащих. Некоторые виды теневой деятельности объясняются именно недостатками в государственном регулировании или бюрократизацией управления (завышенные налоги, госпошлины, процедуры государственной регистрации и так далее). Значительный вклад в развитие теневого сектора вносит коррупция, которая является неким индикатором теневизации национальной экономики.

В большинстве случаев теневая экономика и коррупция являются процессами одного генезиса. При этом теневая экономика порождает коррупцию, а она, в свою очередь, создает основу расцвета теневой экономики. В данном контексте причина и следствие, цель и средство настолько переплетены, что создают порочный замкнутый круг, который трудно регулировать. В результате замкнутости теневой экономики на коррупции и наоборот проявилось такое явление, как рейдерство.

В 1990–2000 гг. в российской экономике образовались устойчивые бизнес-группы, основная специализация которых заключалась в перераспределении активов вопреки воле лиц, контролирующих тот или иной актив, с причинением собственникам экономического и иного вида ущерба.

Рейдерство как келейный процесс реаллокации прав собственности представляет действительную угрозу экономической безопасности. Криминальная составляющая рейдерства может быть представлена в различных формах и причинять ущерб экономике. Финальная цель рейдерской акции заключается в захвате предприятий через аккумуляцию контрольного пакета акций посредством реализации разных преступных и неправомерных деяний, в том числе и против личности, собственности, порядка экономической деятельности, правосудия, порядка управления. Однако существующая непрозрачность бизнес-среды, а также ограниченность российской судебной системы в защите бизнес-структур от рейдерства самым негативным образом воздействуют на инвестиционный климат в регионах и в стране в целом.

Изучение субъективной стороны рейдерского захвата в целом и вины, как отдельного элемента, в частности с позиций уголовного и гражданского права приобретает особую значимость. В науке уголовного права имеется детально разработанное учение о вине как характеристике субъективной стороны преступления. Широко используются понятия виновности и не-

виновности и в гражданском праве (ст. 28, 39, 105, 151, 178, 230 ГК РФ). Вместе с тем вина как характеристика субъективной стороны правонарушения имеет в гражданском праве свои особенности. Отметим наиболее существенные различия в проявлении уголовного и гражданско-правового принципов вины, имеющие значение для межотраслевого противодействия рейдерству:

1. Обязательность вины для характеристики субъективной стороны уголовного правоотношения в отличие от гражданского правоотношения.
2. Распространение понятий виновности и вины в уголовном праве только на физических лиц. В гражданском праве, напротив, данные понятия действуют в отношении не только физических, но и юридических лиц и других субъектов гражданско-правовых отношений.
3. Установление в ст. 5 УК РФ принципа презумпции невиновности. Для ГК РФ характерно провозглашение принципа презумпции виновности, что обусловлено спецификой гражданско-правового метода регулирования общественных отношений.

С точки зрения борьбы с рейдерством указанные обстоятельства проявляются в следующем:

При недоказанности вины в рамках уголовного судопроизводства рейдер не подлежит уголовной ответственности. В связи с тем, что вина в гражданском праве не всегда имеет квалифицирующее значение, причинитель вреда (нарушитель обязательств) может быть привлечен к гражданско-правовой ответственности и в случае недоказанности вины.

Обращение к уголовным и гражданско-правовым характеристикам субъективной стороны неправомерных захватов чужого имущества, прав корпоративного контроля вызвано спецификой рейдерских посягательств, которые, по мнению ряда авторов, находятся на стыке уголовного и гражданского права.

Многие исследователи в области рейдерства указывают на трудности в разграничении рейдерских преступлений и гражданско-правовых деликтов.

В подтверждение вышесказанного приведем слова заместителя председателя комитета Госдумы по безопасности Г.В. Гудкова: «К сожалению, в настоящее время в России опаснее украсть велосипед, чем завод или совхоз, владеющий десятками тысяч гектаров. За кражу велосипеда наступает реальная уголовная ответственность, а за захват завода – нет. Полиция не желает вмешиваться в эти вопросы под тем предлогом, что это финансово-хозяйственные отношения собственников, которые сами должны разбираться друг с другом».

Председатель Следственного комитета А.И. Бастрыкин обращает внимание на то, что при возникновении спора о правомерном характере перехода права на имущество в первую очередь затрагиваются гражданско-правовые отношения собственников, что не позволяет сразу сделать категоричный вывод о наличии признаков преступления.

По мнению П. Яни, сегодня «чрезвычайно важно определить те критерии, которые позволяют отделить уголовно наказуемые деяния от нарушений, влекущих только гражданско-правовую ответственность»

На необходимость разграничения преступлений в сфере экономической деятельности и гражданско-правового деликта указывает А.М. Яковлев [1].

Сложности в межотраслевой дифференциации ответственности за рейдерские посягательства приводят к распространению практики отказов в возбуждении уголовного дела правоохранительными органами, сопровождающихся уведомлением потерпевшего о разрешении данного вопроса в гражданско-правовом порядке.

К уголовной ответственности привлекаются не юридические лица, деятельность которых связана с незаконным захватом чужого бизнеса, а отдельные физические лица, осуществляющие соответствующие действия. Что же касается гражданско-правовой ответственности, то она распространяется и на юридических лиц.

В уголовном судопроизводстве виновность рейдера определяет только суд. Бремя доказывания невинности в гражданском судопроизводстве за редким исключением возлагается на причинителя вреда (нарушителя обязательств).

Следует отметить, что большинство цивилистов в аспекте категории вины рассматривают и понятие добросовестности. Так, Е. Богданов под добросовестностью участников гражданских правоотношений понимает «субъективную сторону их поведения, когда они не знали и не могли знать о правах третьих лиц на соответствующее имущество или иной своей неправомочности» [2].

Аналогичным образом рассматривает данную категорию и С.А. Краснова: она обращает внимание на использование в нормах, учитывающих добросовестное поведение лица, словосочетания «не знал и не должен был знать».

По мнению М.В. Аверьяновой, формулировка добросовестности «не знал и не должен был знать» включает в себя как объективный, так и субъективный критерии. «Не знал» – это субъективная сторона (то есть лицо, действительно, находилось в неведении), а «не должен был знать» включает в себя объективную сторону, которая подразумевает наличие определенного стандарта поведения, диктующего, какие конкретно меры следует принять участнику соответствующего правоотношения, чтобы иметь представление о фактических обстоятельствах, сопровождающих заключение сделки [1].

С утверждением о дуализме понятия «добросовестность» следует согласиться. В объективном смысле добросовестность означает требование к поведению участников правоотношений, вытекающее из конкретных правовых норм. Субъективный элемент непосредственно связан с действиями субъекта, которые должны соответствовать таким критериям, как правдивость, уважение прав, верность обязательствам. Он свидетельствует

о наличии у субъекта психологической позиции, внутреннего понимания необходимости определенного поведения.

Н. Лопашенко отмечает, что явление рейдерства во многом связано с проблемой добросовестного приобретателя и его защиты, которая существует в гражданском праве. «Недружественные захваты-поглощения... ставят нас перед неразрешимым в большинстве ситуаций выбором: чья защита должна быть приоритетной – собственника или добросовестного приобретателя».

Рейдер, незаконно завладев имуществом хозяйствующего субъекта и (или) правами корпоративного контроля, стремится к получению защиты, предусмотренной ст. 302 ГК РФ для добросовестного приобретателя.

Данные факты позволяют сделать вывод о том, что единственной реальной возможностью для собственника вернуть свое имущество в порядке гражданского судопроизводства является доказывание того обстоятельства, что имущество первоначально выбыло из его владения помимо его воли.

Так, если имущество выбывает из владения собственника на основе судебного решения, то такое выбытие следует признать произведенным помимо воли собственника, причем независимо от того, имело ли место применение судебным приставом-исполнителем принудительных мер по исполнению судебного акта или добровольное исполнение собственником требований, содержащихся в исполнительном документе.

Обращает на себя внимание тот факт, что возможность применения ст. 302 ГК РФ для защиты потерпевшей стороны от рейдерских посягательств ограничена указанием на субъектный состав правоотношения: право истребовать имущество предоставлено собственнику или лицу, которому имущество было передано собственником во владение. Вместе с тем остаются фактически не защищенными права других участников гражданского оборота, например лиц, которым принадлежит право постоянного (бессрочного) пользования земельным участком (ст. 268). Как свидетельствуют многочисленные публикации в прессе, рейдерские посягательства могут быть направлены и на данные имущественные права.

Отметим, что собственник или лицо, которому имущество было передано собственником во владение, не защищены механизмом ст. 302 ГК РФ при приобретении рейдерами предприятия как юридического лица (установления прав корпоративного контроля), поскольку здесь уже идет речь не об имуществе, а о правоспособности хозяйствующих субъектов.

Представители юридического сообщества в целях совершенствования гражданского законодательства предложили закрепить в ст. 1 ГК РФ принцип добросовестности, что, по их мнению, позволит не только установить важнейшие ориентиры поведения субъектов права, но и более широко применить меры гражданско-правовой защиты в случае недобросовестных действий участников гражданского оборота. Представляется справедливым высказанное Е.В. Овчаровой предложение и о закреплении критериев добросовестности и недобросовестности [1].

Резюмируя вышесказанное, отметим, что рейдерство представляет собой область межотраслевого правового регулирования, осуществляемого посредством норм гражданского, уголовного и других отраслей права. В ряде случаев деяния рейдеров могут быть квалифицированы и как преступление, и как гражданское правонарушение. В этом смысле для межотраслевой дифференциации ответственности имеет значение различие в субъективной стороне составов: преступление совершается только виновно, а правонарушение – независимо от вины.

В гражданском праве, в отличие от уголовного, форма и степень вины, как правило, не влияют на размер ответственности.

Российская специфика в сфере рейдерских акций такова, что каждый этап проведения сделки, как правило, является законным, выполненным в рамках действующего законодательства, а по факту результат сделки является актом рейдерства. Растут не только масштабы, появляются новые сферы (земельное рейдерство, рейдерство в сфере интеллектуальной собственности), а также иные формы (банковское рейдерство) рейдерских отношений. Это говорит о необходимости скорейшего регулирования данной деятельности посредством формирования законодательных инициатив, профессиональной этики, общественного мнения и общественных процедур защиты от рейдерства, внедрения гласных и негласных норм корпоративного взаимоотношения.

Библиографический список

1. Проява С.М. Экономизация коррупции. Механизм противодействия. М., 2012.
2. Актуальные проблемы борьбы с коррупцией и организованной преступностью // Сборник научных статей по итогам научно-практического семинара в Московском университете МВД России, состоявшегося 29 апреля 2009 г. М., 2009.

Я.Н. Степанникова

*курсант международно-правового факультета
Московский университет МВД России им. В.Я. Кикотя*

*Научный руководитель: доцент кафедры гражданского
трудового права, гражданского процесса Московского университета
МВД России им. В.Я. Кикотя, кандидат юридических наук, доцент,
подполковник полиции Ж.Ю. Юзефович*

ОТКРЫТЫЕ ДАННЫЕ КАК ОДНА ИЗ МЕР БОРЬБЫ С ТЕНЕВЫМИ ДОХОДАМИ

А.Н. Столярова, Т.А. Усталь

Коррупция, как один из видов теневых доходов, является общегосударственной проблемой. В последние годы противодействие коррупции является одной из первостепенных задач, поставленной на государственном уровне в Российской Федерации.

Основные меры по профилактике и противодействию коррупции основаны на требованиях Федерального закона от 25 декабря 2008 г. № 273-ФЗ «О противодействии коррупции» (далее – ФЗ-273).

Рассмотрим, как во исполнение ФЗ-273, осуществляется антикоррупционная деятельность в центральном исполнительном органе государственной власти Московской области специальной компетенции – Главном управлении ветеринарии Московской области (далее – Главное управление).

Для обеспечения добросовестной конкуренции и объективности при осуществлении закупок товаров, услуг и работ техническое задание размещается на сайте zakupki.gov.ru [1] и на электронной торговой площадке РТС-Тендер, где проводятся открытые аукционы. Открытость данных обеспечивается размещением результатов аукционов и отчетов о закупках в сети интернет.

Контрольно-надзорные мероприятия в отношении юридических лиц и индивидуальных предпринимателей осуществляются инспекторским составом Главного управления при контроле органов прокуратуры в соответствии с требованиями Федерального закона от 26 декабря 2008 г. № 294-ФЗ «О защите прав юридических лиц и индивидуальных предпринимателей при осуществлении государственного контроля (надзора) и муниципального контроля». Генеральная прокуратура ежегодно рассматривает и утверждает предоставленный Главным управлением проект плана плановых проверок. Внеплановые проверки согласовываются с органами прокуратуры по месту нахождения хозяйствующего субъекта, в отношении которого будет проведена проверка. Проверка согласовывается органами прокуратуры при наличии веских оснований для ее проведения. Информация о проведенных проверках и наложенных штрафах приведена в табл. 1 [2]. Наложённые штрафы взыскиваются в бюджет Московской области. Подробные отчеты о деятельности Главного управления регулярно размещаются на официальном сайте Главного управления.

К кандидатам, претендующим на замещение государственных гражданских должностей предъявляются высокие квалификационные требования, а также требования о предоставлении им сведений об имуществе, об обязательствах имущества характера самого претендента, его супруга (супруги) и несовершеннолетних детей. В дальнейшем, при утверждении на должность государственный гражданский служащий ежегодно предоставляет вышеуказанные сведения о себе и своей семье.

Непредставление им сведений либо представление заведомо недостоверных или неполных сведений служит основанием для освобождения от занимаемой должности или увольнения. Сведения, предоставленные начальником Главного управления и начальниками подведомственных учреждений, ежегодно размещаются на официальном сайте Главного управления в разделе Документы – Противодействие коррупции.

Таблица 1

**Результаты проведения проверок юридических лиц
и индивидуальных предпринимателей**

<i>Показатели</i>	<i>1 пол. 2014 г.</i>	<i>2014 г.</i>	<i>1 пол. 2015 г.</i>	<i>2015 г.</i>	<i>1 пол. 2016 г.</i>	<i>2016 г.</i>
Количество проверок (шт.)	575	1331	493	1208	344	667
Сумма наложенных административных штрафов (тыс. руб.)	3312,0	7486,0	2923,0	7005,0	1702,0	4541,0

После проведения первичной антикоррупционной экспертизы сотрудниками Главного управления, проекты нормативно правовых актов и ряда организационно-распорядительных документов направляются для проведения независимой антикоррупционной экспертизы в Главное управление региональной безопасности, с целью исключить заинтересованность Главного управления при подготовке данных документов.

Для сотрудников Главного управления регулярно проводятся лекции и семинарские занятия на тему противодействия коррупции, оказывается консультативная помощь по вопросам, связанным с применением на практике требований к служебному поведению государственного гражданского служащего. Ведется постоянный контроль за соблюдением сотрудниками ограничений и запретов, требований о предотвращении или урегулировании конфликтов интересов, установленных законодательной базой.

С целью повышения правовой грамотности населения Главным управлением создаются радио и видеосюжеты, пропагандирующие антикоррупционное поведение граждан. По вопросам противодействия коррупции ежемесячно проводится личный прием граждан, для получения сигналов о коррупции работает круглосуточная «горячая линия».

Ежеквартально отчет по результатам антикоррупционной деятельности направляется в Главное управление региональной безопасности.

В статье представлены основные меры по предотвращению коррупции, с полным перечнем мер можно ознакомиться на сайте Главного управления (guc.mosreg.ru), где размещен «План по профилактике и противодействию коррупции в Главном управлении ветеринарии Московской области» [4], который готовится и утверждается ежегодно.

Результатом неукоснительного выполнения сотрудниками Главного управления требований ФЗ-273, их добросовестного труда и работы руководителей Главного управления по формированию у сотрудников отрицательного отношения к коррупции является пополнение бюджета Московской области и обеспечение эпизоотического и ветеринарно-санитарного благополучия на территории Подмосковья.

Библиографический список

1. URL: <http://zakupki.gov.ru> (дата обращения: 12.02.2017).
2. URL: <http://guv.mosreg.ru> (дата обращения: 12.02.2017).
3. URL: <http://gosszluzhba.gov.ru/anticorruption> (дата обращения: 12.02.2017).
4. URL: <http://guv.mosreg.ru> (дата обращения: 12.02.2017).

А.Н. Столярова

*доктор экономических наук, профессор
заведующий кафедрой товароведения
Государственный социально-гуманитарный университет
E-mail: stolyarova2011@mail.ru*

Т.А. Усталь

*консультант отдела государственного ветеринарного надзора № 4
Главного управления ветеринарии Московской области – государствен-
ный ветеринарный инспектор*

КРИМИНАЛЬНОЕ БАНКРОТСТВО КАК НОВЫЙ ВИД МОШЕННИЧЕСТВА

Е.А. Сухих

Начало 90-х годов XX в. характеризуется переходом к рыночной экономике, что собственно и повлияло на законодательное закрепление регулирования всех сфер экономики, не обходя стороной и такой вид отношений, как банкротство.

В ст. 65 ГК РФ [1] под «банкротством» законодатель подразумевает физическое или юридическое лицо, признанное несостоятельным в судебном порядке. Однако появление такого вида отношений позволило преступному миру выйти на новый уровень. Криминальное банкротство – это новый вид мошенничества, получивший свое закрепление в ст. 195, 196, 197 УК РФ [3]. Под криминальным банкротством следует понимать такую деятельность, при которой нарушается правомерный порядок признания юридического или физического лица банкротом, выражающийся в умышленном создании условий, приводящих к прекращению выдачи средств по обязательствам, направленных на удовлетворение собственных интересов либо интересов третьих лиц, а также повлекших за собой крупный ущерб.

К данной проблеме обращались такие теоретики, как Б.В. Волженкин, А.Н. Классена, С.С. Пылевой, М.В. Талан и др. Это говорит о том, что вопрос о причинах и правовых последствиях фиктивного банкротства до сих пор остается актуальным, в особенности учитывая изменение в законодательстве о банкротстве, введение ФЗ № 127 «О несостоятельности (банкротстве)» [4].

На сегодняшний день криминальное банкротство – достаточно частый вид мошенничества, в основном реализуемый руководителями или учредителями фирм и организаций, преследующих различные неправомерные цели. К таким целям можно отнести: попытку уклонения от уплаты налоговых обязательств, получение отсрочки от кредиторов, нежелание выплачивать платежи сотрудникам и кредиторам, введение в заблуждение конкурирующих компаний, незаконное присвоение активов организаций и др. После проведения всех специальных операций по признанию физического или юридического лица банкротом остается лишь персонал, не обладающий необходимой квалификацией, испорченное имущество и кредитные счета.

К признакам криминального банкротства относят следующие основания:

1. Действия, способствующие разорению организации.
2. Заключение не выгодных договоров, с целью потери финансовых средств.
3. Создание фиктивных долгов.
4. Признание активов ложно не ликвидными.
5. Перевод активов недавно организованным юридическим либо физическим лицам.

6. Соккрытие информации о недавно переданных финансовых средствах третьим лицам, информации о месте нахождения данных средств.
7. Искажение документов, подтверждающих физическое или юридическое лицо банкротом и др.

Способы совершения криминального банкротства тоже широки. Например, умышленное создание ситуации неспособности предприятия отвечать по своим обязательствам в виде уменьшения бюджета предприятия, по своей сути, совершается путем растраты имущества предприятия и имущества, предоставленного другими лицами (кредиторами) или в результате преступного перевода со счетов предприятия имущества в фактическое обладание виновного, предприятие теряет возможность пользоваться и распоряжаться своим имуществом по своему усмотрению, а виновный получает возможность пользоваться этим имуществом в целях личной наживы либо использовать его в интересах иных лиц [6].

Криминальное банкротство можно выявить путем проверки всей документации специально уполномоченными на то органами. Заявление о данной проверке, как правило, поступает от кредитора, не получившего денежных средств по обязательным выплатам. Постановлением Правительства РФ от 27 декабря 2004 г. № 855 [5] утверждены правила проверки временным управляющим присутствия признака преднамеренного и фиктивного банкротства.

Проверка специальных документов проводится в несколько этапов:

- анализ значения и динамика коэффициентов, которые характеризуют возможность должника рассчитаться по долгам, которые рассчитываются за рассматриваемый период;
- анализ признаков преднамеренного банкротства – анализ сделок должника.

Если в ходе проверки был выявлен факт отсутствия правомерности со стороны физического или юридического лица, то он признается виновным в совершении данного деяния, а также несет ряд ответственностей, то есть административную и уголовную ответственность в соответствии с законодательством Российской Федерации.

Административная ответственность за преднамеренную несостоятельность наступает, когда хозяева, либо директора компании осознанно делают лживое заявление о неспособности их организации рассчитаться с долгами (согласно ст. 14.12 Кодексу об административных нарушениях Российской Федерации) [2].

УК РФ указаны три правовых последствия за совершение данных противоправных действий, а именно:

- ст. 195 УК РФ – неправомерные действия при банкротстве;
- ст. 196 УК РФ – преднамеренное банкротство;
- ст. 197 УК РФ – фиктивное банкротство [3].

Криминальное банкротство является проблемой общества и государства. Ее разрешение требует применения комплексных мер, которые,

в первую очередь, будут направлены на предупреждение и профилактику противозаконных действий.

К средствам устранения противозаконных деяний относятся:

- стабилизация политической и экономической сферы в государстве и бизнесе;
- снижение уровня инфляции;
- проведение регулярной диагностики хозяйствующих субъектов на предмет выявления тенденции к неплатежеспособности.

Противозаконное банкротство является частым явлением в экономике развивающихся стран, которое требует пристального внимания и точных методов борьбы.

Библиографический список

1. Гражданский кодекс Российской Федерации (часть первая) от 30 ноября 1994 г. № 51-ФЗ (ред. от 31 января 2016 г.) // СЗ РФ. 1994. № 32. Ст. 3301.
2. Кодекс Российской Федерации об административных правонарушениях от 30 декабря 2001 г. № 195-ФЗ (ред. от 9 марта 2016 г., с изм. и доп., вступ. в силу с 20 марта 2016 г.) // СЗ РФ. 2002. № 1 (ч. 1). Ст. 1.
3. Уголовный кодекс Российской Федерации от 13 июня 1996 г. №63-ФЗ (ред. от 23 июля 2013 г., с изм. и доп., вступающими в силу с 11 сентября 2013 г.) // СЗ РФ. 1996. № 25. Ст.2954.
4. Федеральный закон от 26 октября 2002 г. № 127-ФЗ (ред. от 3 июля 2016 г.) О несостоятельности (банкротстве) (с изм. и доп., вступ. в силу с 1 января 2017 г.) // СПС «Гарант». URL: <http://base.garant.ru/5425245/> (дата обращения: 24.02.2017).
5. Постановление Правительства Российской Федерации от 27 декабря 2004 г. № 855 «Об утверждении Временных правил проверки арбитражным управляющим наличия признаков фиктивного и преднамеренного банкротства» // СПС «Гарант». URL: <http://base.garant.ru> (дата обращения: 24.02.2017).
6. Арутюнян К.С. Криминальное банкротство: цели и особенности совершения // Юридическая работа в кредитной организации. 2010. № 2.
7. Волженкин Б.В. Преступления в сфере экономической деятельности по уголовному праву России. СПб., 2007.
8. Гордейчик С. Банкротство как способ уклонения от уплаты долгов // Российская юстиция. 1999. № 1.

Е.А. Сухих

*курсант международно-правового факультета
Московский университет МВД России им. В.Я. Кикотя
E-mail: kattkop.1998@yandex.ru*

*Научный руководитель: доцент кафедры гражданского
трудового права, гражданского процесса Московского университета
МВД России им. В.Я. Кикотя, кандидат юридических наук, доцент,
подполковник полиции Ж.Ю. Юзефович*

АКТУАЛЬНЫЕ ПРОБЛЕМЫ ЭКОНОМИЧЕСКОЙ БЕЗОПАСНОСТИ МИГРАЦИОННЫХ ПРОЦЕССОВ (НА ПРИМЕРЕ МОСКОВСКОЙ ОБЛАСТИ)

Н.И. Федорова

Миграция как географическое переселение населения присуща любому государству. Данный процесс оказывает сильное влияние на социально-экономическое развитие общества в зависимости от интенсивности, направленности и структуры миграционных потоков.

Приоритетной задачей государства является выявление способов извлечения из этого глобального явления максимально положительных эффектов и сведение к минимуму его негативных последствий. Главные проблемы – это нарушение прав мигрантов, трудовая эксплуатация особо уязвимых групп женщин и детей, торговля людьми, нестабильность финансового регулирования миграционной системы денежных переводов, негативное восприятие мигрантов гражданским обществом. Поэтому последствия миграции могут быть различными.

К ее положительному влиянию на социально-экономическое развитие страны можно отнести следующее:

- выполнение работ, связанных с непрестижным или тяжелым трудом, на которые не претендует местное население. Принимающая страна удовлетворяет потребности экономики в дешевой рабочей силе, а денежные переводы мигрантов позволяют им поддерживать свою семью на родине, улучшая уровень ее благосостояния;
- мигранты восполняют отсутствие в стране высококвалифицированных кадров;
- прирост населения за счет миграции является объективной необходимостью для экономического развития многих стран. Вместе с тем миграция позволяет снизить демографическое давление в странах происхождения.

Однако миграция вызывает и отрицательные последствия:

- незнание языка страны, в которую приезжает мигрант, отсутствие денег и документов, недостаток информации, статус нелегальной миграции могут оказаться факторами, усиливающими возможность попадания в систему траффинга;
- миграция может способствовать торговле оружием и наркотиками, ведению нелегальной деятельности, росту преступности;
- потоки беженцев, вызванные военными конфликтами, могут породить целый ряд социальных и экономических проблем, так как расходы на беженцев являются серьезной нагрузкой на принимающую страну и составляют значительную часть ее бюджета;
- расизм и ксенофобия приводят к напряженности в отношениях между коренным населением и мигрантами.

В Московской области количество прибывших превышает количество выбывших. Таким образом, в субъекте происходит миграционный прирост населения (уровень миграции в 2015 г. составил 87 603 чел., что на 22 850 чел. больше, чем в 2010 г.). Для сравнения: в целом в России миграционный прирост в 2015 г. составлял 245 384 чел. [3].

Миграционный прирост в Московской области формируется преимущественно за счет прибытия граждан из других регионов России, а именно: Центрального федерального округа (кроме Костромской и Липецкой областей, жители которых чаще переезжают в соседние Ярославскую и Воронежскую области), а также ряда регионов Приволжского федерального округа (Республики Мордовия и Чувашия, Пензенская и Саратовская области) [2].

Анализ данных по международной миграции в Московской области показал, что миграционный прирост формируется преимущественно за счет прибытия граждан стран СНГ. По расселению мигрантов территория Московской области неоднородна: основная их доля приходится на ближайшие к Москве города и районы.

Сфера работы трудовых мигрантов в Московской области в 2015 г.: строительство (31,4 %), торговля, ремонт (22,4 %), обрабатывающие производства (19,1 %), сельское хозяйство (11,6 %), операции с недвижимым имуществом (5,6 %), транспорт и связь (4,6 %), коммунальные и социальные услуги (3,1 %). Таким образом, в строительстве часть дефицита кадровых ресурсов компенсируется мигрантами, доля которых в структуре занятых в данной отрасли на территории Московской области достаточно велика.

В 2015 г. около 400 тыс. нелегальных мигрантов насчитывалось в Московской области. Они приезжают в основном из Узбекистана, Таджикистана, Молдовы, Украины, Вьетнама, Кыргызстана. Нелегальная миграция имеет свои ниши занятости, которые во многом совпадают со сферами занятости легальных трудовых мигрантов.

В целом по стране нелегальная миграция трансформировалась в отлаженный преступный бизнес с разветвленной структурой, миллионным количеством вовлеченных лиц и огромным оборотом финансового капитала. Это представляет реальную опасность для общественной безопасности и стабильности, способствует росту преступности и расширению подпольного рынка труда.

Таким образом, влияние миграции – явление неоднозначное. Обеспечение экономической безопасности принадлежит к числу одних из важнейших национальных приоритетов. Она характеризуется способностью народного хозяйства России и ее регионов обеспечить достойные условия жизни и развития личности, социально-экономическую и военно-политическую стабильность общества и государства, противостоять влиянию внутренних и внешних угроз на ее суверенитет [1].

Приведенные ниже мероприятия позволяют снизить отрицательные последствия и усилить положительные эффекты от миграции с целью повышения экономической безопасности:

- увеличение информированности потенциальных и фактических мигрантов об актуальном миграционном законодательстве и возможных последствиях нелегального статуса;
- создание организации по размещению, трудоустройству, медицинскому обеспечению беженцев;
- увеличение трудовой миграции за счет уменьшения расходов, таких как комиссия за денежные переводы и сборы, взимаемые работодателем;
- упрощение легальной миграции и осуществление эффективных действий по борьбе с нелегальной миграцией.

Миграцию необходимо рассматривать как инструмент глобального развития и возможность достижения поставленных целей, усиливая ее положительные эффекты и сокращая отрицательные последствия.

Библиографический список

1. Кризисные ситуации – главный источник угроз экономической безопасности регионов. URL: <http://economics.studio/ekonomicheskie-voprosyi-obschiie/362-krizisnye-situatsii-glavnyiy-istochnik-16995.html> (дата обращения: 20.02.2017).
2. Мособлстат. URL: <http://www.msko.gks.ru/> (дата обращения: 22.02.2017).
3. Федеральная служба государственной статистики. URL: <http://www.gks.ru/> (дата обращения: 25.02.2017).

Н.И. Федорова

магистрант

Московский авиационный институт (национальный исследовательский университет), учебный центр «Интеграция»

E-mail: fedorova-n-i@yandex.ru

УКЛОНЕНИЕ ОТ УПЛАТЫ НАЛОГОВ КАК ФАКТОР РАЗВИТИЯ ТЕНЕВОЙ ЭКОНОМИКИ И УГРОЗА ЭКОНОМИЧЕСКОЙ БЕЗОПАСНОСТИ ГОСУДАРСТВА

К.Е. Шохов

В соответствии с Указом Президента РФ от 31 декабря 2015 г. № 683 «О Стратегии национальной безопасности Российской Федерации» одной из главных стратегических угроз национальной безопасности в области экономики является сохранение значительной доли теневой экономики в Российской Федерации [2]. Поставив перед собой задачу в обеспечении экономической безопасности, государство автоматически становится важнейшим элементом в системе реализации мер по противодействию данным явлениям, поскольку экономическая безопасность является одной из важнейших структурных частей национальной безопасности. Отсутствие необходимого экономического обеспечения несет собой реальную угрозу провала всей политики государства в сфере национальной безопасности страны. Налоги и налоговая политика, представляя в своей совокупности влиятельный инструмент воздействия на экономику, также являются показателями зависимости государства от данных видов получения денежных средств в бюджет. Исходя из этого становится очевиден факт, что налоговый механизм является способом претворения в жизнь экономической безопасности и одновременно является риском для государства, так как при его неэффективности денежные потоки выйдут в теневой сектор.

Теневая экономика представляет собой воспроизводство, распределение и потребление товарно-материальных ценностей и услуг, которые не находятся под контролем государства. Различные способы уклонения от уплаты налогов принято относить к одному из сегментов теневой экономики, а именно – к неформальной экономике, именуемой «серым рынком». Отсутствие возможности прямого влияния органов власти на поток данных денежных средств является негативным явлением, влекущим осложнение выполнения бюджетных обязательств.

Одной из главных причин роста доли российской теневой экономики эксперты называют ситуацию «незавершенной либерализации», вызванной переходом к рыночному типу экономики, суть которой заключается в недостаточной реализации целого ряда экономических свобод, таких как: свобода конкуренции и ценообразования, правовые пробелы в области системы налогообложения. Именно эти пробелы приводят к возможности по созданию различных схем минимизации и уклонению от налогов. Современные реалии таковы, что долгий бюрократический правотворческий процесс не в состоянии вовремя реагировать на экономические отношения и изменения в них. Это приводит к невозможности лишить налоговую систему всех ее недостатков, что приводит к повышению коррупционной составляющей в данной сфере. На данный момент уклонение от уплаты на-

логов стало характерным для российских предпринимателей и определяет лицо современного отечественного экономического хозяйства.

Некоторые явления, направленные на снижение налоговых отчислений, носят повсеместный характер и находят положительный отклик у населения. К ним можно отнести выплату зарплат в «конвертах», занижение и сокрытие численности работников. Согласно результатам социологического опроса «Отношение населения к различным проявлениям некриминальной “теневой” экономики», более половины респондентов одобрительно относятся к выполнению многими людьми строительных или ремонтных, других работ без официального оформления с оплатой «мимо кассы» [4]. Такое отношение к теневой экономике является четким и ясным сигналом для государства, что граждане предпочитают действовать не в соответствии с законодательством, что ставит вопрос о качестве юридической техники современного законодательства и соответствии интересам гражданам страны.

Другим проблемным аспектом в сфере уклонения от уплаты налогов является их нелегальная минимизация. В настоящий момент пресечение попыток нелегальной минимизации налогов возведено в ранг государственной налоговой политики и является одним из основных направлений деятельности государственных контролирующих органов, а также главной целью текущего налогового законодательства. Сложность борьбы с таким типом противоправного деяния заключается в его сопряженности с построением отлично проработанных, высокоинтеллектуальных и законспирированных налоговых схем. Дела названной категории в большинстве случаев носят систематический характер, имеют разветвленную сеть, выходящую за территорию Российской Федерации, а также характеризуются применением изощренных финансовых схем с использованием новейших электронных технологий и разработок. Отсюда и возникает сложность не только проведения налогового контроля, но и расследования налоговых преступлений. Все это приводит к тому, что контролирующим и правоохранительным органам приходится сталкиваться с большими трудностями в ходе проведения налоговых и документальных проверок налогоплательщиков.

Уклонение от уплаты налогов несет в себе крайне негативные последствия как для государства в целом, так и для его экономики в частности. Нельзя забывать, что каждый обязан платить законно установленные налоги и сборы [1]. Налоговый кодекс раскрывает данную конституционную норму: каждое лицо должно уплачивать законно установленные налоги и сборы. Законодательство о налогах и сборах основывается на признании всеобщности и равенства налогообложения. При установлении налогов учитывается фактическая способность налогоплательщика к уплате налога [3].

Государственный бюджет, недополучая запланированные налоговые доходы, вынужден тратить определенную сумму средств для возврата данных финансовых потоков. При этом становится тяжелее исполнять государственные программы, выплачивать заработную плату работникам

бюджетных организаций, а также наносится колоссальный вред «здоровой» конкуренции.

Например, два одинаковых предприятия по производству определенного вида товара будут находиться в неравных условиях в случае, если одно из них будет систематически уклоняться от уплаты налогов. Невыплаченные средства могут пойти на увеличение поставляемой продукции на рынок или понижению цен на товар, что прямо нанесет вред торговому оппоненту. Вред в данном случае будет нанесен не только на национальном, но и на международном уровне, поскольку будет влиять на инвестиционную привлекательность для потенциальных зарубежных партнеров.

Таким образом, в настоящее время существует большое количество разнообразных способов уклонения от уплаты налогов, которые ведут к развитию теневой экономики, угрожая экономической безопасности страны. Государству необходимо консолидировать контролирующие органы и осуществлять правотворческий процесс в данной сфере с большим учетом интересов граждан, с целью формирования у них интереса действовать в рамках законодательства Российской Федерации.

Библиографический список

1. Конституция Российской Федерации. Принята всенародным голосованием 12 декабря 1993 г. (с учетом поправок, внесенных Законами РФ о поправках к Конституции РФ от 30 декабря 2008 г. № 6-ФКЗ, от 30 декабря 2008 г. № 7-ФКЗ, от 5 февраля 2014 г. № 2-ФКЗ, от 21.07.2014 г. № 11-ФКЗ) // СЗ РФ. 2014. № 31. Ст. 4398.
2. Указ Президента РФ от 31 декабря 2015 г. № 683 «О Стратегии национальной безопасности Российской Федерации» // СПС «Гарант» URL: <http://base.garant.ru/71296054/> (дата обращения: 23.03.2017).
3. Налоговый кодекс Российской Федерации (часть первая) от 31 июля 1998 г. № 146-ФЗ (ред. от 26 апреля 2016 г., с изм. и доп., вступ. в силу с 5 мая 2016 г.) // URL: СПС «КонсультантПлюс». http://www.consultant.ru/document/cons_doc_LAW_19671/ (дата обращения: 22.03.2017).
4. Социологический опрос «Отношение населения к различным проявлениям некриминальной “теневой” экономики». URL: <http://www.ranepa.ru/sobytiya/novosti/novoe-issledovanie-ekspertov-ranhigs-posvyashhenno-tenevoj-ekonomike> (дата обращения: 21.03.2017).

К.Е. Шохов

*курсант международно-правового факультета
Московский университет МВД России им. В.Я. Кикотя
E-mail: r.spike77@gmail.com*

*Научный руководитель: доцент кафедры гражданского
трудового права, гражданского процесса Московского университета
МВД России им. В.Я. Кикотя, кандидат юридических наук, доцент,
подполковник полиции Ж.Ю. Юзефович*

СЕКЦИЯ 4. ПРОТИВОДЕЙСТВИЕ ФИНАНСИРОВАНИЮ ТЕРРОРИЗМА, ЭКСТРЕМИЗМА, АНТИГОСУДАРСТВЕННОЙ И ДЕСТРУКТИВНОЙ ДЕЯТЕЛЬНОСТИ

ОСОБЕННОСТИ ПРОТИВОДЕЙСТВИЯ ФИНАНСИРОВАНИЮ ТЕРРОРИСТИЧЕСКОЙ ДЕЯТЕЛЬНОСТИ В МЕЖДУНАРОДНОМ ПРАВЕ

Д.В. Богомяжкова

В настоящее время одной из главных угроз в отношении как глобальной, так и национальной безопасности, является террористическая и экстремистская деятельность различных организаций, группировок и отдельных лиц. Интенсивность и серьезность данной угрозы связаны, прежде всего, с характером данного вида незаконной деятельности, который выражается в росте и усовершенствовании организованности; создании крупных формирований (как и внутри отдельного государства, так и международных); взаимодействии террористической деятельности с организованной преступностью (в национальных и международных размерах); а также, самое главное, в трагичных последствиях и масштабности террористических операций, которые почти всегда несут огромное количество жертв. Необходимо отметить, что терроризм как масштабная деятельность обеспечивается значительным потоком средств, финансовой поддержкой из различных источников. В этой связи регулирование противодействия финансированию террористической деятельности требует особого внимания и более тщательного исследования.

Как уже было отмечено, важное значение для существования и целевого функционирования терроризма имеет его финансовая база, дающая возможность этой деятельности, которая снабжается людскими и материальными ресурсами, постоянно воспроизводится и наращивать силу.

Организации, проводящие террористические операции, должны обеспечивать финансовыми ресурсами основные расходы, включая расходы на проживание и содержание членов организации, надежные каналы передачи информации и связи, подготовку новых завербованных членов, расходы на поездки, пропаганду, создание современной материально-технической базы, военные действия, религиозные учреждения, социальные службы, организации и так далее. Помимо этого, необходимо отметить, что отдельные террористические организации имеют еще и более высокие затраты. Например, организация ИГИЛ имеет расходы в более чем 5 млн долл. в месяц [4]. Это связано с тем, что ИГ берет на себя подобные государству

расходы, такие как управление территорией, обеспечение гражданских и правоохранительных органов и т.п.

Как правило, подготовка и проведение отдельного теракта не требуют существенных средств. Именно поэтому выявление истинных целей сторон, спонсирующих терроризм, и непосредственно террористов (замаскированных под различные легальные организации), которые получают деньги, затруднено, потому что эти лица обычно проводят финансовые операции под каким-либо законным предлогом или используя третьи организации.

Таким образом, противодействие терроризму должно исходить не из приоритета предотвращения конкретных терактов и пресечения связанных с ним преступлений, а подрыва именно самой террористической деятельности, её финансовой базы.

Средства, обеспечивающие финансирование терроризма, могут быть привлечены из различных источников. Из законных можно выделить такие как личные пожертвования и прибыль от предприятий и благотворительных организаций, иногда это может быть финансирование от национальных правительств, поддерживающих терроризм в своих политических целях. К основным преступным источникам финансирования относятся: торговля наркотиками, контрабанда оружия и других товаров, мошенничество, похищение людей и вымогательство.

Основополагающим актом, регулирующим данную проблему, является Международная конвенция о борьбе с финансированием терроризма, принятая резолюцией 54/109 Генеральной Ассамблеи ООН от 9 декабря 1999 г. Данный документ закрепляет основные понятия, касающиеся финансирования терроризма, определяет деяния, являющиеся преступлениями в этой сфере (ст. 2) [1].

Стоит отметить, что данная Конвенция в соответствии со ст. 3 не применяется, если преступление было совершено в одном государстве, возможный преступник является гражданином этого государства и находится на территории этого государства.

Согласно ст. 8 каждое государство принимает в соответствии с принципами своего внутреннего права необходимые меры для того, чтобы определить, обнаружить, арестовать любые средства, используемые в целях совершения преступлений, входящих в сферу действий Конвенции.

Конвенция призывает государства предотвращать и пресекать финансирование терроризма, в том числе путем криминализации сбора и предоставления средств террористическим организациям, создать эффективные механизмы для замораживания средств и других финансовых активов лиц, причастных к терроризму или связанных с ним.

Международной организацией, занимающейся выработкой мировых стандартов в сфере противодействия отмыванию преступных доходов и финансированию терроризма, является Группа разработки финансовых мер борьбы с отмыванием денег (ФАТФ). С 19 июня 2003 г. Российская Федерация является членом этой организации, а с 2004 г. в ее деятельности от имени РФ участвует Федеральная служба по финансовому мониторингу.

По мнению экспертов ФАТФ, террористы используют методы, подобные методам отмывания денег. Это, например, контрабанда наличных денег, структурирование, внесение или снятие средств с банковских счетов, приобретение различных типов денежно-кредитных инструментов, использование кредитных и дебетовых карт, почтовых переводов [3].

Для эффективной борьбы с финансированием терроризма крайне важно, чтобы государства-члены сотрудничали на региональном и международных уровнях, в том числе путем обмена оперативной информацией между соответствующими органами, особенно национальными подразделениями финансовой разведки. Необходимо также, чтобы расследование дел о терроризме на национальном уровне включало элемент финансирования терроризма.

Антитеррористические операции должны включать собственно антикриминальные меры (отслеживание и блокирование нелегальных денежных потоков, замораживание подозрительных счетов, ужесточение таможенного контроля). Однако они требуют и разработки специфической стратегии и тактики противодействия терроризму, учитывающей особенности природы этого непростого явления.

Таким образом, практика взаимодействия государств в сфере борьбы с финансированием терроризма подтверждает идею о том, что именно международное сотрудничество в борьбе с терроризмом является необходимым условием для его устранения, так как террористическая деятельность является проблемой мирового масштаба.

Библиографический список

1. Международная конвенция о борьбе с финансированием терроризма, принятая резолюцией 54/109 Генеральной Ассамблеи ООН от 9 декабря 1999 г. // СПС «Гарант». URL: <http://base.garant.ru/2561301/> (дата обращения: 20.03.2017).
2. Конвенция Совета Европы об отмывании, выявлении, изъятии и конфискации доходов от преступной деятельности и о финансировании терроризма 2005 г. (Варшавская конвенция) // официальный сайт Совета Европы. URL: http://www.eurasiangroup.org/ru/restricted/varshav_conv.pdf (дата обращения: 20.03.2017).
3. Вахрушев Г.Е. Международно-правовое регулирование противодействия финансированию терроризма // Бизнес в законе. Экономико-юридический журнал. 2013. № 3.
4. Информационное агентство России «ТАСС». URL: <http://tass.ru/mezhdunarodnaya-panorama/1393757> (дата обращения 22.03.2017).

Д.В. Богомякова

*курсант международно-правового факультета
Московского университета МВД России им. В.Я. Кикотя
E-mail: dashlja@yandex.ru*

*Научный руководитель: доцент кафедры гражданского
трудового права, гражданского процесса Московского университета
МВД России им. В.Я. Кикотя, кандидат юридических наук, доцент,
подполковник полиции Ж.Ю. Юзефович*

РИСК ИСПОЛЬЗОВАНИЯ КРИПТОВАЛЮТ КАК ПОТЕНЦИАЛЬНОГО КАНАЛА ФИНАНСИРОВАНИЯ ЭКСТРЕМИСТСКОЙ ДЕЯТЕЛЬНОСТИ

П.А. Вержевский

Влияние новых информационных технологий на различные аспекты человеческой деятельности наряду с выгодами несет в себе и достаточно большие риски разного характера. Все субъекты финансовой деятельности, являясь стержнем современного социально-экономического уклада, не только пользуются постоянно открывающимися возможностями, но и не могут полностью избежать угроз, связанных с постепенной информатизацией социально-экономического пространства [3, с. 7–16].

Бурное развитие технологий в финансовой сфере сделало возможным возникновение и функционирование нового, виртуального концепта денег – криптовалют. Активно развиваясь в последнее десятилетие, криптовалюты и подобные им денежные суррогаты, даже несмотря на противодействие их использованию со стороны ряда стран и международных организаций, являются новым финансово-экономическим феноменом, который в последнее время все чаще становится объектом анализа. Актуальность научно-практической разработки данной тематики несомненна, а спрос со стороны государства, финансовых и общественных организаций, предъявляемый на исследование всего круга проблем, связанных с использованием криптовалют, быстро растет.

Международные органы финансового мониторинга определяют криптовалюты следующим образом: «виртуальная валюта представляет собой цифровое выражение стоимости, которым можно торговать в цифровой форме и которое функционирует в качестве средства обмена и/или расченной денежной единицы и/или средства хранения стоимости, но не обладает статусом законного платежного средства ни в одной юрисдикции» [2].

Среди рисков, сопровождающих использование криптовалют, таких как Bitcoin, Litecoin, Dash, Ripple, Ethereum и многих других, одним из рисков, озабоченность по поводу которого высказывают многие контрольно-надзорные и правоохранительные органы, является риск использования криптовалют как потенциального канала финансирования экстремистской и террористической деятельности.

Согласно российскому законодательству об экстремизме, «финансирование указанных деяний либо иное содействие в их организации, подготовке и осуществлении» также является экстремистской деятельностью [1]. А учитывая, что подавляющее большинство криптовалют являются анонимными децентрализованными системами, отследить движение активов, имевшее конкретную цель способствовать экстремизму, на данном уровне регулирования (или отсутствия регулирования) в этой сфере является достаточно проблематичной задачей.

Собирать пожертвования в криптовалюте достаточно просто, достаточно опубликовать свой адрес для перечисления средств. Поскольку цели таких пожертвований могут быть совершенно любыми, возникают опасения в том, что криптовалюты могут использоваться для финансирования экстремизма и терроризма. Более того, всегда существует возможность быстрого программно осуществимого разделения любых сумм в криптовалюте, а также не менее быстрая консолидация этих средств в отдельно взятом электронном кошельке.

Однако, несмотря на то, что этот риск реален, в рейтинге ФАТФ использование криптовалют занимает одно из последних мест в рейтинге рисков, связанных с финансированием экстремизма и терроризма. Традиционные методы финансирования по-прежнему являются основными источниками финансирования экстремистских объединений. Банковский сектор и сейчас остается удобным местом для транзакций, интересующих экстремистов. Исследования компетентных международных органов и специалистов-экспертов показывают, что доля возможного финансирования экстремистских организаций через механизм использования криптовалют пока не очень велика [4].

Естественно, что с дальнейшим развитием технологий криптовалют и углублением информатизации социально-экономического пространства общества угроза финансирования экстремистской деятельности через цифровые активы такого вида будет только нарастать. Поэтому в целях минимизации риска использования криптовалют как потенциального канала финансирования экстремистской деятельности можно предложить следующие меры:

- окончательное определение юридического статуса криптовалют для формирования ответственными органами дальнейших подходов к регулированию всей этой сферы;
- формирование у населения компетенций в области кибербезопасности, финансовой грамотности и ПОД/ФТ;
- рассмотрение вопроса о персонификации потоков входящей и исходящей информации в сети Интернет для пользователей;
- усиление координации правоохранительных органов по ПОД/ФТ, в том числе, обращение особого внимания на сферу анонимных расчетов посредством виртуальных активов и профилактика предикатных преступлений экстремистской направленности.

Использование современных финансовых инноваций часто определяет успешность сбалансированного и последовательного развития финансово-экономического сектора любого государства.

Практика показывает, что качество финансовой системы страны может заметно коррелировать с уровнем благосостояния ее граждан. Реальное состояние современного глобального финансового механизма само по себе является неким катализатором для инноваций, спрос на которые со време-

нем только возрастает. Тем не менее, контрольно-надзорным и правоохранительным органам любого государства стоит чрезвычайно осторожно относиться ко всему, что может нарушить регулируемое функционирование национального финансового механизма и усложнить социально-политическую обстановку в стране в целом.

Библиографический список

1. Федеральный закон от 25 июля 2002 г. № 114-ФЗ «О противодействии экстремистской деятельности» // СПС «Гарант». URL: <http://base.garant.ru/12127578/> (дата обращения: 23.02.2017).
2. Глотов В., Костянецкий Р. Сетевые стратегии как генератор комплекса рисков // Федерализм. 2015. № 2 (78).
3. Базовое пособие по выявлению и расследованию отмывания преступных доходов, совершенного посредством виртуальных валют. URL: http://www.imolin.org/pdf/UNODC_VirtualCurrencies_final_RU_Print.pdf (дата обращения: 22.02.2017).
4. Базовое пособие по выявлению и расследованию отмывания преступных доходов, совершенного посредством различных виртуальных валют. URL: http://www.imolin.org/pdf/UNODC_VirtualCurrencies_final_RU_Print.pdf (дата обращения: 23.02.2017).

П.А. Вержевский

студент 2 курса магистратуры по направлению «Финансы и кредит»

Севастопольский государственный университет

E-mail: pavellver@yandex.ru

ФОРМИРОВАНИЕ ПРАВОВОГО СОЗНАНИЯ КАК ВАЖНЕЙШИЙ ФАКТОР ПРОФИЛАКТИКИ ПРОЯВЛЕНИЙ РЕЛИГИОЗНОГО ЭКСТРЕМИЗМА

В.В. Горохова

Правовое воспитание представляет собой формирование правового сознания и поведения молодого гражданина, это целенаправленный процесс воздействия на сознание людей. Для повышения уровня правовой культуры личности необходима работа по привитию традиционных ценностей, созданных предыдущими поколениями, и стремление действовать в соответствии с ними [3].

Необходимо отметить, что особенно значимым является взаимодействие правовой и нравственной культуры. На формирование нравственной культуры молодежи огромное влияние оказывают традиционные ценности. К числу ценностей, играющих огромную роль в формировании стабильного социума в условиях многонациональности и поликонфессиональности РФ играют традиционные религиозные ценности. Актуальность объясняется тем, что на современном этапе религия является важнейшим фактором, влияющим на поведение граждан. Интерес к религии перешел из области культуры и образования в практическую плоскость, в область правовых отношений. Недооценка данного явления показала к каким разрушительным последствиям может привести использование религиозного фактора в качестве идеологической основы для политической борьбы, к каким последствиям приводит распространение религиозного экстремизма. Религиозный экстремизм является одной из форм противоправного религиозного поведения, поэтому распространение знаний о причинах и последствиях данного явления является важнейшим фактором в деле его профилактики.

Россия обладает огромным опытом по формированию правового сознания на основе традиционных религиозных ценностей. Современные правовые системы имеют истоки в традиционных религиях. Отход от традиций показал опасность появления негативных тенденций и активного внедрения антиценностей в сознание молодого поколения, следствием этого выступает рост противоправного поведения, который может выражаться в проявлениях ксенофобии, национализма и экстремизма.

Ситуация в России показывает, что необходимо осмысление феномена религии, как одной из важнейших потребностей общества на текущий момент.

Правовое сознание представляет собой совокупность идеологических и психологических структурных элементов, которые включают в себя взгляды, оценки, установки, представления личности относительно целей и принципов права, состояния основных прав и свобод человека, действующей правовой системы.

История последних десятилетий российского государства показала, насколько к опасным последствиям может привести игнорирование значения понятия «религия». Пример возрождения интереса к этому явлению в 1990-е гг., после разрушения идеологической системы, показал как мощным фактором, объединяющей силой может выступить религия.

Распространение в последнее время на территории Российской Федерации получили религиозные организации, деятельность которых приводит к нарушению российского и международного законодательства и к столкновению с традиционными религиозными направлениями. Данные религиозные организации вступают в конфликт с традиционными религиозными ценностями, деятельность данных организаций нарушает права человека и основные свободы, которые гарантируются законодательством [3].

Важно изучать изменения в религиозной ситуации в РФ, которые позволят планировать работу по профилактике ксенофобии, национализма и экстремизма, предупреждению противоправного религиозного поведения, что особенно опасно в России, где исторически складывалось общество поликонфессиональное. При отсутствии планомерной работы в области правового воспитания и формирования навыков правовой культуры сложно избежать в будущем конфликтов в области культуры межнациональных и межрелигиозных отношений.

Религиозный и национальный состав Российской Федерации отличается многообразием, вызванным особенностью становления и развития Российского государства. Значительное влияние на формирование отличительных характеристик наций оказали религиозные традиции. В Преамбуле к Федеральному закону от 26 сентября 1997 г. № 125-ФЗ «О свободе совести и о религиозных объединениях» говорится, что данный Закон принят в подтверждение права каждого на свободу совести и свободу вероисповедания, а также на равенство перед законом, независимо от отношения к религии и убеждений, основываясь на том, что Российская Федерация является светским государством, признавая особую роль православия в истории России, в становлении и развитии ее духовности и культуры, уважая христианство, ислам, буддизм, иудаизм и другие религии, составляющие неотъемлемую часть исторического наследия народов России, считая важным содействовать достижению взаимного понимания, терпимости и уважения в вопросах свободы совести и свободы вероисповедания [1].

Несмотря на действующие в России конституционные запреты, в ряде регионов наблюдается рост социальной напряженности, отмечаются проявления ксенофобии, ненависти и вражды, национальной и религиозной нетерпимости. Поэтому изучение проблем и профилактическая работа по предупреждению данного вида противоправного поведения входит в число острейших проблем, особенно важно уделять внимание правовому воспитанию молодежи.

Россия на законодательном уровне активно выступает за сохранение традиционных религиозных ценностей, являющихся основой формиро-

вания здорового общества, не допускающего появления противоправных тенденций в религиозной сфере.

В заключение необходимо отметить, что сложившаяся ситуация в многонациональной и поликонфессиональной стране требует внимания для предупреждения данных видов преступлений. Обращение к традиционным ценностям будет способствовать формированию правового сознания, и выступать препятствием для распространения среди молодежи проявлений ксенофобии, национализма и религиозного экстремизма, а также любых проявлений противоправного поведения.

Библиографический список

1. Федеральный закон от 2 сентября 1997 г. № 125-ФЗ «О свободе совести и о религиозных объединениях» // СЗРФ. 1997. № 39. Ст. 7666–7678.
2. Клименко А.И. Правовая идеология в пространстве западноевропейской политико-правовой традиции и ее значение в формировании глобальной «идеосферы» // Пространство и Время. 2014. № 2(16).
3. Вихрян А.П., Горохова В.В., Горохова И.В., Ерофеева М.А., Нарбут Н.П., Пузанова Ж.В., Юнусов А.М. Методика, направленная на профилактику проявлений терроризма и экстремизма среди детей и молодежи в образовательной среде. М., 2015.

В.В. Горохова

кандидат исторических наук

доцент кафедры профессиональной этики и эстетической культуры

Московский университет МВД России им. В.Я. Кикотя

E-mail: vetta72@mail.ru

ПРОТИВОДЕЙСТВИЕ ФИНАНСИРОВАНИЮ ТЕРРОРИЗМА, ЭКСТРЕМИЗМА, АНТИГОСУДАРСТВЕННОЙ И ДЕСТРУКТИВНОЙ ДЕЯТЕЛЬНОСТИ В РОССИИ

П.В. Даньшина

Проблема терроризма является одной из актуальнейших в современном мире. Без ее решения ни одно государство не в состоянии обеспечить безопасность своих граждан и гарантировать соблюдение прав и свобод человека.

Целью работы является анализ сущности и типологии терроризма и деструктивной деятельности; связи терроризма и экстремизма; особенностей, обуславливающих угрозу для мира и безопасности государств и народов; ознакомление с нормативно-правовой базой РФ, позволяющей осуществлять меры по идентификации актов терроризма, предупреждению и пресечению террористической деятельности.

Анализ политической сущности и содержания терроризма позволяет заключить, что терроризм в широком значении представляет собой целенаправленный и организованный процесс использования насильственных средств и методов устрашения для достижения нелегитимных политически значимых целей.

Философ и публицист Н. Мелентьева различает пять видов терроризма. Идеологический терроризм осуществляется со стороны представителей политических идеологий, которые по тем или иным причинам оказываются исключенными из рамок официальной или легитимной политики. Этнический терроризм представляет собой разновидность терроризма, субъектом которого является не идеологическая, а национальная, этническая община. В религиозном терроризме субъектом выступает религиозное меньшинство или активный авангард мажоритарной религии, подпавшей под отчуждающее и враждебное влияние марионеточных властей. Криминальный терроризм, как правило, служит инструментом более общей идеологической цепи. В качестве самостоятельного вида Н. Мелентьева выделяет и индивидуальный терроризм, главным отличием которого служит обстоятельство, что его субъект не общность, а отдельная личность [4].

Терроризм, утверждал шотландский миссионер Н. Ливингстон, очень эффективная и экономичная версия войны: с минимальными военными затратами позволяющая достичь максимальной дестабилизации состояния населения страны-противника. В таком понимании терроризм – это поддерживаемая государством военная деятельность без официального объявления войны [5].

Отдельное направление в развитии представлений о терроризме занимает изучение его связи с экстремизмом – приверженностью крайним

взглядам, методам действий (обычно в политике). Терроризм выступает как особая разновидность экстремизма, сущность которой – в разрыве с цивилизацией и культурой. Вследствие этого терроризм выступает сначала как особый вид политики, ориентирующийся на достижение определенных социальных целей. В свою очередь, осуществление данной политики выступает как основанная на насильственных методах практика терроризма. В итоге по своим методам терроризм сближается с экстремизмом, поэтому терроризм можно также определить как политику и практику экстремистского воздействия, основанного на незаконном насилии и обусловленного особым видом мессианства.

Одним из важных этапов анализа сущности и понимания философии современного терроризма является разработка классификации его разновидностей, смысл которой заключается в создании условий для более точного определения ранних симптомов проявления этой социальной проблемы. Российский политолог Ю.И. Авдеев называет следующие критерии:

- основные используемые методы – физический и психологический терроризм;
- политические цели – революционный, контрреволюционный, конфронтационный и мобилизационный терроризм;
- характер объектов воздействия – селекционный, массовый (любое множество людей) терроризм;
- субъект действия – государственный и негосударственный терроризм;
- отношение субъектов терроризма к правящему режиму – пропагандистский и оппозиционный;
- географический регион – европейский, латиноамериканский, ближневосточный и др. терроризм;
- характер используемых средств – традиционный (холодное и огнестрельное оружие, взрывчатые вещества) и технологический (новые средства поражения, в том числе ядерное, бактериологическое, химическое);
- специфика пространственных условий – на суше, на море и в воздушном пространстве;
- идейно-политическая платформа – идеологический, националистический, религиозный терроризм со своими разновидностями [3].

Современные технологии привели к появлению новых, ранее неизвестных средств террористической деятельности – кибертерроризм. Причины активного использования террористами интернет-пространства связаны с тем, что интернет легко доступен для широкого круга пользователей, слабо регулируется со стороны национальных правительств, предоставляет возможность практически анонимного общения, обеспечивает быстрый перенос информации на большие расстояния при этом с минимальными затратами.

На рубеже XXI в. терроризм приобрел особенности, обуславливающие возрастающую его угрозу для мира и безопасности государств

и народов: разнообразие объектов нападения; многообразие средств террористической деятельности; возрастание опасности использования террористами оружия массового уничтожения; рост координации и организованности террористического движения; усиление сплоченности и интенсификации интеграционных процессов в террористическом мире; высокая информационная и техническая оснащенность, способствующая постоянному нарастанию эффективности террористических действий. Поэтому, завершая рассмотрение вопросов типологий современного терроризма, следует подчеркнуть важность изучения новейших тенденций в различных видах террористической активности.

К настоящему моменту в Российской Федерации создана определенная нормативная правовая база, позволяющая осуществлять меры по идентификации актов терроризма, предупреждению и пресечению террористической деятельности. Организационные основы противодействия терроризму в Российской Федерации установлены Федеральным законом от 6 марта 2006 г. № 35-ФЗ «О противодействии терроризму». Данный закон регулирует правовые и организационные основы профилактики терроризма и борьбы с ним, минимизации и/или ликвидации последствий проявлений терроризма, а также правовые и организационные основы применения Вооруженных Сил Российской Федерации в борьбе с терроризмом [2].

Неотъемлемая часть государственной политики – борьба с терроризмом на территории РФ, целью которой является обеспечение безопасности, территориальной целостности и суверенитета страны.

Основные положения «Стратегии национальной безопасности до 2020 г.» таковы:

- причины и условия, способствующие возникновению терроризма и его распространению, должны быть выявлены и устранены;
- лица и организации, совершающие подготовку к терактам, должны быть выявлены, действия их предупреждены и пресечены;
- субъекты, причастные к террористической деятельности, должны быть привлечены к ответственности соответственно законодательству России;
- силы и средства, предназначенные для пресечения, выявления, предупреждения террористической деятельности, минимизации и ликвидации последствий терактов должны поддерживаться в постоянной готовности к их использованию;
- места массового скопления людей, важные объекты жизнеобеспечения и инфраструктуры должны быть обеспечены антитеррористической защищенностью;
- идеология терроризма не должна получать распространение, а работа информационно-пропагандистского обеспечения должна активизироваться [1].

В целях пресечения и раскрытия террористических актов, минимизации их последствий и защиты жизненно важных интересов личности,

общества и государства может быть принято решение о введении в пределах определенной территории режима контртеррористической операции, который представляет собой комплекс специальных, оперативно-боевых, войсковых и иных мероприятий с применением боевой техники, оружия и специальных средств.

В последние годы международный терроризм усилился до степени глобальной угрозы. В России именно с этим связано создание Национального антитеррористического комитета (НАК). Это коллегиальный орган, который координирует деятельность исполнительной власти как федеральной, так и субъектов РФ, местного самоуправления, а также готовит соответствующие предложения Президенту РФ.

Основными задачами НАК являются подготовка предложений Президенту РФ относительно формирования государственной политики и совершенствованию законодательства в области противодействия терроризму, а также координация всей антитеррористической деятельности федеральной исполнительной власти, комиссий в субъектах РФ, взаимодействие этих структур с местным самоуправлением, общественными организациями и объединениями.

На сегодняшний день Российская Федерация участвует в действующих универсальных международных соглашениях по борьбе против террора. Политика направлена на устранение религиозных, идеологических, политических и пр. преград между государствами, противостоящими террористическим преступлениям, так как главное – это организация эффективного отпора всем проявлениям терроризма.

Библиографический список

1. Указ Президента Российской Федерации от 12 мая 2009 г. № 537 «О Стратегии национальной безопасности Российской Федерации до 2020 г.» // СПС «Гарант». URL: <http://base.garant.ru/195521/> (дата обращения: 23.03.2017).
2. Федеральный закон «О противодействии терроризму» от 6 марта 2006 г. № 35-ФЗ // СПС «Гарант». URL: <http://www.garant.ru/hotlaw/federal/134216/> (дата обращения: 23.03.2017).
3. Авдеев Ю.И. Терроризм как социально-политическое явление. М., 2007.
4. Мелентьева Н. Размышления о терроре // Элементы-2000. 2010. № 7.
5. Livingstone N., Arnold T. Fighting Back. Lexington, 1986.

П.В. Даньшина

студент

Московский авиационный институт

(национальный исследовательский университет)

E-mail: polinka.danshina@yandex.ru

УГРОЗА ФИНАНСИРОВАНИЯ ТЕРРОРИЗМА И ЭКСТРЕМИЗМА НЕКОММЕРЧЕСКИМИ ОРГАНИЗАЦИЯМИ

А.Н. Жуков

Террористическая и экстремистская деятельность является одной из важнейших угроз мировой стабильности и безопасности. К сожалению, в современном мире есть лица готовые оказывать финансовую поддержку организациям, созданным для осуществления такой деятельности. Безусловно такая поддержка не может быть открытой и гласной. Нередко для финансирования терроризма и экстремизма используются именно некоммерческие организации. Существует целый ряд причин почему именно некоммерческие организации используются для этих целей, однако прежде всего хотелось бы дать определение некоммерческой организации.

Согласно Федеральному закону от 12 января 1996 г. № 7-ФЗ «О некоммерческих организациях» Некоммерческой организацией является организация, не имеющая извлечение прибыли в качестве основной цели своей деятельности и не распределяющая полученную прибыль между участниками.

Некоммерческие организации могут создаваться для достижения социальных, благотворительных, культурных, образовательных, научных и управленческих целей, в целях охраны здоровья граждан, развития физической культуры и спорта, удовлетворения духовных и иных нематериальных потребностей граждан, защиты прав, законных интересов граждан и организаций, разрешения споров и конфликтов, оказания юридической помощи, а также в иных целях, направленных на достижение общественных благ.

Поскольку спектр направлений деятельности НКО может быть очень широк, очень сложно проконтролировать действительно ли средства тратятся на уставные цели.

Таким образом одной из причин использования некоммерческих организаций является возможность скрыть истинную суть деятельности за благотворительными целями. В последнее время нередки случаи запрета деятельности некоммерческих организаций, занимавшихся сбором средств для финансирования террористов в Сирии под видом религиозных общин. Безусловно цели создания некоммерческой организации отражаются в уставе такой организации, однако, методы достижения этих целей не всегда ясны и соответствуют уставным целям.

Источниками формирования имущества некоммерческой организации в денежной и иных формах являются: регулярные и единовременные поступления от учредителей (участников, членов); добровольные имущественные взносы и пожертвования; выручка от реализации товаров, работ, услуг; дивиденды (доходы, проценты), получаемые по акциям, облигациям,

другим ценным бумагам и вкладам; доходы, получаемые от собственности некоммерческой организации; другие не запрещенные законом поступления. Отсюда и вытекает еще одна причина использования некоммерческих организаций, в частности: возможность анонимных пожертвований в пользу такой организации. Это позволяет скрыть лиц, заинтересованных в деятельности некоммерческой организации и дает возможность финансировать антигосударственную и деструктивную деятельность из-за рубежа.

Обе эти причины говорят о важности контроля, осуществляемого за деятельностью некоммерческих организаций, а также о важности повышения бдительности граждан при вложении средств в, казалось бы, общественно-полезные вещи.

Подводя итоги хочется сказать, что все имеет две стороны, и из привилегий, предоставляемых некоммерческим организациям, вытекает их уязвимость в отношении противоправной деятельности.

А.Н. Жуков

студент

Национальный исследовательский ядерный университет «МИФИ»

*Научный руководитель: доцент кафедры финансового мониторинга
Национального исследовательского ядерного университета «МИФИ»,
аудитор, кандидат экономических наук П.Ю. Леонов*

КРИПТОЗНАКИ И ИХ ПРАВОВОЕ ПОЛОЖЕНИЕ В РОССИЙСКОЙ ФЕДЕРАЦИИ

П.И. Журило

В последнее время огромной популярностью пользуется технология распределенного доступа blockchain и основанные на этой технологии криптознаки, в том числе биткоин.

В настоящий момент данная технология применяется в медицине, логистике, банковской и других секторах, сталкивающихся с необходимостью постоянного обращения к базам данных.

С каждым днем все меньше и меньше людей остаются в неведении о том, что деньги можно «добывать» из электричества. Криптознаки можно определить как цепочку зашифрованных, ничем не подкрепленных данных, включенных в децентрализованную саморегулируемую систему, позволяющую напрямую передавать их без участия третьих лиц.

Во многих источниках криптознаки называют криптовалютой, однако, это совсем не верно. Понятия «валюта», согласно положениям Федерального закона от 10 декабря 2003 г. № 173-ФЗ «О валютном регулировании и валютном контроле» [1] нет, однако, его можно вывести на основании положений пп. 1, 2 п. 1 ст. 1 указанного нормативно-правового акта:

<i>Валюта Российской Федерации (пп. 1 п. 1 ст. 1)</i>	<i>Иностранная валюта (пп. 2 п. 1 ст. 1)</i>
1. Денежные знаки в виде банкнот и монет Банка России	1. Денежные знаки в виде банкнот, казначейских билетов, монет
2. Находящиеся в обращении в качестве законного средства наличного платежа на территории РФ	2. Находящиеся в обращении и являющиеся законным средством наличного платежа на территории иностранного государства
3. Изымаемые либо изъятые из обращения, но подлежащие обмену указанные денежные знаки	3. Изымаемые либо изъятые из обращения, но подлежащие обмену указанные денежные знаки
4. Средства на банковских счетах и в банковских вкладах	4. Средства на банковских счетах и в банковских вкладах в денежных единицах иностранных государств и международных денежных или расчетных единицах

Как следует из абстрагирования, валюта (от итал. Valuta – цена, стоимость) – денежная единица, находящаяся в обращении в качестве законного средства наличного платежа на территории государства, подлежащая обмену при изъятии из обращения, способная к банковскому и международному обращению.

Как следует из указанного определения на данный момент у криптовалют нет возможности полноценно называться валютой, однако, при этом, как уже устоялось в литературе, как дань обычаю, допускаем использование термина «криптовалюта».

В отличие от традиционных средств и методов платежа, криптовалюты со дня своего появления на рынках и в обороте стали пристально контролироваться государственными органами. Так, в сообщении Федеральной службы по финансовому мониторингу (Росфинмониторинг) от 6 февраля 2014 г. указано, что использование децентрализованных криптовалют позволяет использовать их для легализации доходов, полученных преступным путем и финансирования терроризма [5]. Итогом позиции государственного органа можно считать то, что использование криптовалют при совершении операций по их обмену, воспроизводству является основанием для отнесения таких действий к деяниям, направленным на легализацию (отмывание) доходов, полученных преступным путем и финансирование терроризма. Аналогичная позиция рассматривается и в Информации ЦБ РФ от 27 января 2014 г. «Об использовании при совершении сделки «виртуальных валют», в частности, биткоин» [3]. Существенным, на наш взгляд, нужно отметить то, что само по себе использование (оборот) криптовалют не образует состав преступления, однако, крайне упрощает его совершение. К примеру, использование различных мобильных приложений позволяет получить стандартный биткоин-кошелек (или кошелек с иной криптовалютой), приобрести по определенной цене биткоины и перечислить их в схожий биткоин-кошелек в качестве оплаты за преступление, либо в качестве средства вывода денежных средств за пределы государства. Все это было бы давно запрещено и не актуально, если бы не огромные суммы, включенные в оборот системы криптовалют. На сегодняшний день существует множество бирж, которые осуществляют торговлю как криптовалютой между собой, так и фиатными деньгами против криптовалюты (анализ большинства популярных бирж криптовалют, таких как Huobi, Okcoin).

Данные суждения совершенно логичны, оправданы и подтверждаются статистикой. По результатам исследований, проведенных Федеральной службой по контролю за оборотом наркотиков в 2016 г. в 20 раз участились случаи использования биткоинов для совершения сделок с наркотиками [4]. Исследования так называемого Darknet (закрытая сеть «поверх» сети Internet) указывают, что при сделках с вещами, ограниченными в гражданском обороте, используются именно криптовалюты, в частности, биткоин.

Возникает закономерный вопрос: «Почему криптовалюты существуют и почему до сих пор не запрещены?».

В течение двух последних лет положение криптовалют оставалось открытым и сомнительным, при этом правовой статус был неопределенный, как и отношение к криптовалюте вообще. Однако, со временем, в связи с ростом привлекательности биткоинов как объектов инвестирования вы-

росла и цена на них, что привело (от части) к переосмыслению их правового статуса. Таким образом в Письме Федеральной налоговой службы Российской Федерации № ОА-18-17/1027 от 3 октября 2016 г. «О мерах по осуществлению контроля за обращением криптовалют» [2] позиция официального государственного органа выглядит следующим образом:

1. Все так же использование криптовалют при расчетах является основанием для отнесения таких расчетов к расчетам, направленным на легализацию (отмывание) доходов, полученных преступным путем, и финансированию терроризма;
2. Текущее уголовное и финансовое законодательство требует доработки с учетом опыта зарубежных стран, а так же мониторинга обращения криптовалют, но их использование не запрещает;
3. Сделки с использованием криптовалют относятся к валютным операциям, но при этом не существует системы валютного регулирования таких сделок.

Таким образом, на основании всего вышеизложенного можно сделать вывод, что на сегодняшний день вне правового поля лежит огромный массив отношений, по поводу нового, возможно, объекта прав собственности, который имеет внушительные экономические возможности. Регулирование данного вопроса имеет своей целью обеспечение безопасности и открытости всей финансовой системы.

Библиографический список

1. Федеральный закон от 10 декабря 2003 г. «О валютном регулировании и валютном контроле» // СПС «КонсультантПлюс». URL: <http://www.consultant.ru/cons/cgi/online.cgi?req=doc;base=CMB;n=7741#0> (дата обращения: 20.03.2017).
2. О мерах по осуществлению контроля за обращением криптовалют: письмо ФНС РФ № ОА-18-17/1027 от 3 октября 2016 г. // СПС «Консультант Плюс». URL: <http://docs.cntd.ru/document/456022863> (дата обращения: 20.03.2017).
3. Об использовании при совершении сделки «виртуальных валют», в частности биткоин: информация Банка России от 27 января 2014 года // Официальный сайт ЦБ РФ. URL: http://www.cbr.ru/press/pr.aspx?file=27012014_1825052.htm (дата обращения: 20.03.2017).
4. URL: <http://www.interfax.ru/business/496123> (дата обращения: 19.03.2017).
5. URL: <http://www.fedsfm.ru/news/957> (дата обращения: 19.03.2017).

П.И. Журило

курсант

Московский университет МВД России им. В.Я. Кикотя

E-mail: zhurilo-pavel@mail.ru

ОБЩИЕ ПОЛОЖЕНИЯ ПО ПРОТИВОДЕЙСТВИЮ ФИНАНСИРОВАНИЯ ТЕРРОРИСТИЧЕСКИХ ОРГАНИЗАЦИЙ

А.В. Клешаев

На сегодняшний день в мире насчитывается более 120 террористических организаций, признанных теми или иными странами [1]. На данный момент, в «Едином федеральном списке организаций, в том числе иностранных и международных организаций, признанных в соответствии с законодательством Российской Федерации террористическими», составленном Федеральной службой безопасности Российской Федерации (далее ФСБ РФ), находится 26 организаций [2]. В перечне Федеральной службы по финансовому мониторингу, «Действующих организаций и физических лиц, в отношении которых имеются сведения об их причастности к экстремистской деятельности или терроризму», находится 178 юридических лиц (94 иностранных и 84 российских) и 7449 физических лиц (412 иностранных гражданина и 7037 граждан Российской Федерации) [3]. Согласно ежегодным отчетам Министерства внутренних дел Российской Федерации (далее МВД РФ), начиная с 2010 г. на фоне общего снижения числа преступлений, регистрируемых в Российской Федерации, происходит устойчивый рост числа преступлений террористического характера и преступлений экстремистской направленности [4].

Таблица 1

Динамика преступлений террористического характера

	2010 г.	2011 г.	2012 г.	2013 г.	2014 г.	2015 г.	2016 г.
Общ. кол-во преступлений, тыс.	2628,8 -12,2 %	2404,8 -8,5 %	2302,2 -4,3 %	2206,2 -4,2 %	2166,4 -1,8 %	2351,1 +8,6 %	2160 -9,6 %
Террористического характера	581 -11,2 %	622 +7,1 %	637 +2,4 %	661 +3,8 %	1127 +70,5 %	1531 +35,8 %	2227 +44,8 %
Экстремистской направленности	656 +19,7 %	622 -5,2 %	696 +11,9 %	896 +28,7 %	1024 +14,3 %	1308 +27,7 %	1450 +9,1 %

Терроризм во всех его проявлениях, безусловно, является самым зловещим и характерным социально-политическим явлением современности, которое привлекает всеобщее внимание и является основной темой масс-медиа вот уже на протяжении десятков лет. На сегодняшний день, ни об одном государстве в мире нельзя с уверенностью сказать, что оно не сталкивалось с угрозой, которую несут терроризм и экстремизм. Эти социально-политические явления глубоко пустили свои корни и достигли огромных масштабов, охватив собой все международное сообщество.

Противодействие терроризму и экстремизму в различных их проявлениях берет начало в середине XX в. и представлено такими международно-правовыми документами, как:

- Конвенция о преступлениях и некоторых других актах, совершаемых на борту воздушных судов (Токио, 14 сентября 1963 г.) [5];
- Конвенция о борьбе с незаконным захватом воздушных судов (Гаага, 16 декабря 1970 г.) [6];
- Конвенция о борьбе с незаконными актами, направленными против безопасности гражданской авиации (Монреаль, 23 сентября 1971 г.) [7];
- Конвенция о предотвращении и наказании преступлений против лиц, пользующихся международной защитой, в том числе дипломатических агентов (Нью-Йорк, 14 декабря 1973 г.) [8];
- Международная конвенция о борьбе с захватом заложников (Нью-Йорк, 17 декабря 1979 г.) [9];
- Конвенция о борьбе с незаконными актами, направленными против морского судоходства (Рим, 10 марта 1988 г.) [10];
- Конвенция о борьбе против незаконного оборота наркотических средств и психотропных веществ (Вена, 20 декабря 1988 г.) [11];
- Международная конвенция о борьбе с финансированием терроризма (принята резолюцией 54/109 Генеральной Ассамблеи ООН от 9 декабря 1999 г.) [12];
- Конвенция против транснациональной организованной преступности (Нью-Йорк, 15 ноября 2000 г.) [13].

Все они свидетельствуют о том, что терроризм, сепаратизм и экстремизм, вне зависимости от их мотивов, не могут быть оправданы ни при каких обстоятельствах, а лица, виновные в совершении таких деяний, должны быть привлечены к ответственности в соответствии с законом. В большинстве зарубежных стран законодательно запрещены расистские выступления, а также провокационные заявления, выражающие ненависть или презрение к лицам на основании их расовой, этнической или гендерной принадлежности, вероисповедания, национальности. Вместе с тем, несмотря на в целом единый правовой подход международного сообщества к оценке опасности терроризма и экстремизма, создать защиту от таких социально-политических явлений достаточно проблематично.

Сегодняшний день бросает новые вызовы правоохранителям. С развитием научного и технического прогресса терроризм вышел на более высокий уровень. Вспомним хотя бы трагедию, разыгравшуюся в Нью-Йорке, США, 11 сентября 2001 г., ответственность за которую взяла на себя террористическая организация Аль-Каида [14]. Использование представителями террористических организаций современных средств наблюдения и связи, в том числе и виртуальных, несет прямую угрозу государственной целостности любой страны. Как можно заметить по последним боевым действиям в Республике Ирак, в городе Мосул, правительственным войскам и международной антитеррористической коалиции противостоят незаконные вооруженные формирования, использующие весь модельный

ряд гражданских бесплотных летательных аппаратов для наблюдения и нападения на регулярные части [15], такие аппараты весьма дорогостоящи. С похожими проблемами сталкиваются и Сирийские вооруженные силы на территории своего государства, например, в городе Ракка.

Большая часть онлайн-разговоров между родившимися на Западе, в семьях мигрантов и переселенцев, новобранцами террористической организации ИГИЛ [16], происходила в присутствии их ничего не подозревающих родственников, посредством цифровых приложений «Твиттер», «Фейсбук», «Зелло», «Телеграмм», «Вконтакте». Ярким примером такой вербовки может служить побег 19-летней гражданки США, которую задержали в конце июня 2014 г., когда она направлялась из родного штата Колорадо в США, в Сирийскую Арабскую Республику. Также наглядным примером является побег в июле 2014 г. 16-летних сестер-близнецов, гражданок Великобритании, рожденных в семье выходцев из Сомали – их след теряется в Турецкой Республике, по-видимому, они уже присоединились к ИГИЛ. В Российской Федерации, в мае 2015 г., в похожей ситуации очутилась студентка отделения культурологии философского факультета МГУ, В.П. Караулова, которой, однако, не удалось пересечь границу Турецкой Республики и Сирийской Арабской Республики. На данный момент она признана виновной в попытке присоединиться к террористической организации ИГИЛ. 22 декабря 2016 г. суд приговорил ее к 4,5 годам лишения свободы по обвинению в попытке присоединиться к террористам ИГИЛ в Сирийской Арабской Республике. Все это приводит, в первую очередь, к вопросам, связанным с финансированием террористической деятельности, поскольку без больших финансовых вливаний не возможны никакие боевые действия.

Система борьбы с финансированием террористической деятельности особо важна в нашей стране. Заинтересованные государственные структуры в большинстве своем несколько по-разному видят приоритеты в решении данного вопроса, так как в их число входят органы законодательной и исполнительной власти, судебные органы, различные правоохранительные структуры, а также представители органов финансового регулирования и надзора. Однако в общий перечень стоящих перед ними задач входят – необходимость реализации внутренней государственной политики в сфере борьбы с преступностью, повышение надежности и устойчивости банковской системы и исключение отрицательных международных последствий [17]. Для успешного функционирования системы борьбы с финансированием террористической деятельности, основополагающим является участие в ней частного сектора, в первую очередь – финансовых учреждений, а также определенных нефинансовых организаций и специалистов, к которым применимы требования регулирующих органов. Основными обязанностями любого надзорного органа по борьбе с финансированием террористической деятельности можно считать:

- контроль за соблюдением требований регулирующих органов по борьбе с финансированием террористической деятельности в банковском секторе;
- обеспечение соблюдения всех законодательных и нормативно-правовых актов в области борьбы с финансированием террористической деятельности;
- обеспечивать равные условия конкуренции в банковском секторе;
- сотрудничество с банковским сектором с целью создания эффективной системы борьбы с финансированием террористической деятельности.

Прежде всего Центральный Банк Российской Федерации (далее ЦБ РФ), как орган банковского надзора, с целью борьбы с финансированием террористической деятельности должен обеспечить общую безопасность и устойчивость банковской системы и предупреждать преступную деятельность по финансированию террористической деятельности.

Однако для успешного функционирования системы по борьбе с финансированием террористической деятельности правительство любой страны должно проявить политическую волю и предпринять все необходимые шаги для создания и реализации этой системы. Это означает, что государство должно принять и реализовать надлежащие законы и постановления, ратифицировать соответствующие конвенции Организации Объединенных Наций (далее ООН), выделить необходимые для этого ресурсы, предоставить полномочия соответствующим органам, преследовать преступивших закон лиц в судебном порядке и добиваться признания их виновности. Без такого рода приверженности со стороны высшего руководства страны – вероятность успеха любой системы борьбы с финансированием террористической деятельности стремится к нулю, поскольку в этом случае стремление рядовых чиновников развивать эффективную систему банковского надзора с целью борьбы с финансированием террористической деятельности весьма незначительно. Это объясняется тем, что другие структуры едва ли будут стараться привнести свой вклад или принимать активное участие в развитии такой системы. В случае, если часть стран не будет прилагать должного усилия по борьбе с финансированием террористической деятельности, усилия остальных будут дестабилизированы.

Первой линией в борьбе с финансированием террористической деятельности во многих странах являются банковские организации. Для качественной и эффективной деятельности они должны иметь программы по борьбе с финансированием террористической деятельности. Подобные программы должны быть направлены на устранение рисков, связанных с лицами, связанными с террористическими организациями, которые пытаются получить доступ к финансовой системе, чтобы использовать ее в последствии для совершения противоправных действий [18]. Эти программы так же помогают улучшить работу банка по выявлению, контролю и преследованию криминальной деятельности в общем. Кроме того, данные программы способствуют завоеванию банком положительной репутации,

обеспечивающей его конкурентоспособность, как в рамках страны, так и на международной арене.

Успешная программа такого рода должна включать в себя механизм определения потенциально уязвимых сторон, которые должны учитываться банком. Определение уязвимых сторон и принятие мер по их усилению являются ключевыми элементами систем риск-менеджмента и способствуют контролю над рисками, связанными с финансированием террористической деятельности. Затем банковские надзорные службы изучают банковскую деятельность, оценивают степень риска, с которым сталкивается банк, и эффективность принятых контрмер. В процессе оценки риска финансирования террористической деятельности надзорные органы также должны оценивать способность руководства и директоров банка измерять, отслеживать и контролировать риски, с которыми сталкивается банк.

Финансирование террористической деятельности сопряжено для самих банков со множеством рисков. Всего существует пять основных, взаимосвязанных между собой их видов, каждый из которых имеет прямое влияние на остальные:

- риск нормативно-правового несоответствия;
- операционный риск;
- репутационный риск;
- кредитный риск;
- риск потери ликвидности.

Во вторую очередь финансовые учреждения не должны открывать анонимные счета или счета на очевидно вымышленные имена. Так же они должны предпринимать меры по надлежащей проверке клиентов, включая идентификацию и проверку личности. В случае, если такое является политически значимым, то в дополнение к обычным мерам по надлежащей проверке должны предпринимать разумные меры по установлению источника их благосостояния и средств, так же провести усиленный мониторинг деловых отношений такого клиента.

В отношении зарубежных банков-респондентов и остальных подобных организаций, помимо обычных методов проверки, необходимо:

1. Собрать информацию о организации-респонденте, дабы получить полное представление о характере его деятельности и установить, на основании открытых источников, репутацию учреждения и качество надзора, включая информацию проведения в отношении этой организации расследований в связи с финансированием террористической деятельности.
2. Оценить системы контроля по борьбе с финансированием террористической деятельности, используемые организацией-респондентом.
3. Задokumentировать обязанности каждого учреждения, на момент установления финансовых отношений.
4. Убедиться в том, что организация-респондент удостоверил личность своего клиента, и постоянно проводит надлежащую проверку клиен-

тов, в том, что эта организация в состоянии обеспечить надлежащую проверку данных о личности клиента по запросам организации-корреспондента.

В-третьих, финансовые учреждения должны обращать особое внимание на любые угрозы финансирования террористической деятельности, которые могут возникнуть в связи с появлением новых технологий, позволяющих действовать анонимно, и в случае необходимости – предпринимать меры по предотвращению их использования в схемах по финансированию террористической деятельности [19].

Хранение записей по внутренним и международным операциям, которые позволяют оперативно выполнить информационные запросы и предписания компетентных органов должно осуществляться на период не менее пяти лет. Эти записи должны быть достаточными для того, чтобы восстановить отдельные операции (суммы и типы валют), дабы обеспечить доказательную базу для судебного преследования. Так же должно осуществляться хранение данных идентификации, полученных в процессе проверки клиентов, файлы их операций со счетами и деловую переписку за пять лет после завершения деловых отношений.

В случаях, если у финансовой организации имеются подозрения, либо серьезные основания полагать, что средства являются доходами от преступной деятельности или связаны с финансированием террористической деятельности, ему следует немедленно сообщить о своих подозрениях компетентным органам.

Четвертым пунктом можно отметить обязанность финансовых учреждений разрабатывать собственные программы по противодействию финансированию террористической деятельности.

В заключение следует отметить, что наиболее действенными рекомендациями по борьбе с финансированием террористической деятельности являются [20]:

1. Ратификация и выполнение резолюций ООН, касающихся борьбы с финансированием терроризма;
2. Признание преступного характера финансирования терроризма и связанного с ним отмыwania денежных средств;
3. Замораживание и конфискация активов лиц, признанных террористами;
4. Формирование полной и всеобъемлющей отчетности о подозрительных операциях, связанных с террористической деятельностью;
5. Открытое международное сотрудничество в данной сфере;
6. Лицензирование и регистрация физических и юридических лиц, предоставляющих услуги по переводу денежных средств и иных ценностей;
7. Проверка и мониторинг средств, пересылающихся при помощи электронных переводов и содержащих неполную информацию;
8. Финансовый контроль некоммерческих организаций, которыми могут воспользоваться лица для финансирования террористической и иной противоправной деятельности;

9. Пограничный и таможенный контроль наличных средств свыше определенных сумм, либо превышения количества выездов за пределы государства за определенный отчетный срок.

Библиографический список

1. Список террористических организаций. URL: <http://ru.wikipedia.org/?oldid=83506909> (дата обращения: 02.03.2017).
2. Федеральная служба безопасности Российской Федерации. Единый федеральный список организаций, в том числе иностранных и международных организаций, признанных в соответствии с законодательством Российской Федерации террористическими. URL: <http://www.fsb.ru/fsb/npd/terror.htm> (дата обращения: 02.03.2017).
3. Федеральная служба по финансовому мониторингу Российской Федерации. URL: <http://fedsfm.ru/documents/terrorists-catalog-portal-act> (дата обращения: 02.03.2017).
4. Министерство внутренних дел / Состояние преступности. URL: <https://mvd.ru/gerports/1/> (дата обращения: 02.03.2017).
5. Конвенция о преступлениях и некоторых других актах, совершаемых на борту воздушных судов. URL: <http://www.consultant.ru> (дата обращения: 02.03.2017).
6. Конвенция о борьбе с незаконным захватом воздушных судов. URL: <http://www.consultant.ru> (дата обращения: 02.03.2017).
7. Конвенция о борьбе с незаконными актами, направленными против безопасности гражданской авиации. URL: <http://www.consultant.ru> (дата обращения: 02.03.2017).
8. Конвенция о предотвращении и наказании преступлений против лиц, пользующихся международной защитой, в том числе дипломатических агентов URL: <http://www.consultant.ru> (дата обращения: 02.03.2017).
9. Международная конвенция о борьбе с захватом заложников. URL: <http://www.consultant.ru> (дата обращения: 02.03.2017).
10. Конвенция о борьбе с незаконными актами, направленными против морского судоходства. URL: <http://www.consultant.ru> (дата обращения: 02.03.2017).
11. Конвенция о борьбе против незаконного оборота наркотических средств и психотропных веществ. URL: <http://www.consultant.ru> (дата обращения: 02.03.2017).
12. Организация объединенных наций. URL: <http://www.un.org/ru/index.html> (дата обращения: 02.03.2017).
13. Конвенция против транснациональной организованной преступности. URL: <http://www.consultant.ru> (дата обращения: 02.03.2017).
14. Организация признана террористической на территории РФ Верховным Судом РФ, решением от 14 февраля 2003 г. № ГКПИ 03 116, решение вступило в силу 4 марта 2003 г. URL: <http://www.consultant.ru> (дата обращения: 02.03.2017).
15. Исламское государство: Армия террора. М., 2016 г.
16. Организация признана террористической на территории РФ Верховным Судом РФ, решением от 29 декабря 2014 г. № АКПИ 14-1424С, решение вступило в силу 13 февраля 2015 г. URL: <http://www.consultant.ru> (дата обращения: 02.03.2017).
17. Юридическая наука и правоохранительная практика / Иголевич В.А. и др.; Т., 2014.

18. Предотвращение отмывания денег и финансирования терроризма: Практическое руководство для банковских специалистов. М., 2011.
19. Финансирование экстремизма и терроризма: опыт международного и отечественного противодействия / Амиров К.-И.Г. URL: <http://cyberleninka.ru/article/n/finansirovanie-ekstremizma-i-terrorizma-opyt-mezhdunarodnogo-i-otechestvennogo-protivodeystviya/> (дата обращения: 02.03.2017).
20. Рекомендации FAFT по борьбе с финансированием терроризма. URL: <http://www.fatf-gafi.org/> (дата обращения: 02.03.2017).

А.В. Клешаев

аспирант

Московский финансово-юридический университет МФЮА

E-mail: 29128420@s.mfua.ru

ОПРЕДЕЛЕНИЕ ГРАФА КАК СПОСОБ ХРАНЕНИЯ ДАННЫХ ОБ ОБЪЕКТАХ ФИНАНСОВОГО МОНИТОРИНГА

Ш.М. Магомедов, М.В. Кулакова, А.С. Асаналиева

Эффективность работы системы финансового мониторинга и противодействия отмыванию преступных доходов и финансированию терроризма в очень большой мере зависит от того, как государство организует правовое регулирование в данных средах. В мире каждый день появляются несколько новых, ранее не использованных способов отмывания денег и, учитывая это, международное законодательство старается угнаться за новыми тенденциями и развивается по экспоненте, а как следствие развивается и законодательная база РФ в сфере ПОД/ФТ.

Российское законодательство в сфере финансового мониторинга в целом соответствует современным международным стандартам и принятым Российской Федерацией международным обязательствам в интересующей нас сфере. Данный факт не единожды был отмечен международными экспериментами в ходе оценок России по линии ФАТФ и МАНИВЭЛ.

Важнейшим условием обеспечения эффективности всей национальной системы ПОД/ФТ является координация деятельности входящих в нее ведомств и организаций. Росфинмониторинг, уполномоченный осуществлять координацию деятельности в сфере ПОД/ФТ федеральных органов исполнительной власти, особое внимание уделяет механизмам выработки и реализации согласованных решений в отношении как внутренних, так и международных вопросов противодействия легализации преступных доходов и финансированию терроризма.

Несмотря на прочность и продуманность установленных Росфинмониторингом межведомственных и международных связей для осуществления своих полномочий орган полагается на первичные материалы. Таким образом, правильность, полнота и удобство использования (группировка по различным признакам и т.д.) входных данных напрямую влияют на эффективность работы данного федерального органа и, учитывая ст. 7.1.7 федерального закона «О противодействии легализации (отмыванию) доходов, полученных преступным путем, и финансированию терроризма», в которой говорится об информировании о результатах проверки своих клиентов уполномоченного органа в порядке, установленном Правительством Российской Федерации, мы сталкиваемся с проблемой хранения и максимально эффективного использования полученных данных.

На настоящий момент большинство уголовных дел хранятся в форме PDF или IMAGE/GPEG, что практически полностью исключает возможность проведения анализа на их основе. Например, если рассматривать государственную автоматизированную систему РФ «Правосудие» (далее – ГАС РФ «Правосудие»), которая представляет собой территориально

распределенную автоматизированную информационную систему и ставит своей главной целью формирование единого информационного пространства судов общей юрисдикции и системы Судебного департамента при Верховном Суде Российской Федерации. И, хотя на сайте ГАС «Правосудие» представлен набор атрибутов, который позволяет осуществлять поиск по номеру, дате, виду, типу документа, инстанции, докладчику, новым поступлениям и по слову в тексте, основная проблема этой системы заключается в том, что с помощью нее нельзя визуализировать, т.е. наглядно представить схему преступления и ее участников, для того чтобы быстро проанализировать и понять суть и типологию отмыкания преступных ходов и увидеть предикатное преступление.

Компоненты первой очереди системы внедрены во всех субъектах Российской Федерации, практически на всех объектах автоматизации.

Другой довольно большой базой судебных решений является система Судебные_решения.рф. Это единая база данных решений судов общей юрисдикции Российской Федерации. Представляет собой собрание уголовных, гражданских и административных дел. В данной системе акцент сделан на соответствии дела федеральному округу. Позволяет производить поиск по городу, федеральным округам, по областям, так же позволяет выбрать тип дела: уголовное, гражданское или административное и этап проводимого расследования: первая инстанция, апелляция, кассация, надзор, первый пересмотр, второй пересмотр. Поиск по статье, по которой представлено обвинение, имени обвинителя, судьи, прокурора, наименованию суда отсутствует.

Кроме баз судебных дел, существует еще справочно-правовая система «Право.гу». Она интересна прежде всего тем, что предоставляет полный доступ к нормативным актам и правовым документам любых субъектов Российской Федерации, а также к большому объему судебной практики арбитражных судов и судов общей юрисдикции всех уровней. Содержит судебные акты – решения, определения и постановления, принятые судами РФ всех уровней, акты высших, окружных и апелляционных арбитражных судов, арбитражных судов всех субъектов РФ, акты судов общей юрисдикции субъектов РФ и районных (городских судов). В разделе представлен максимально доступный банк судебных актов в РФ. База не структурирована и позволяет выполнять поиск только по тексту дела. К преимуществам СПС «Право.гу» можно отнести:

1. Онлайн доступ. Доступ к базе возможен из любой точки мира. Необходимо лишь интернет-соединение. Так же архитектура системы обеспечивает высокую скорость работы, используя малое количество трафика.
2. Мобильность. У системы существует мобильная версия, не уступающая по функциональности полной. Доступна на любой мобильной платформе.
3. Обновление документов. Все доступные документы в СПС «Право.гу» актуальны, так как становятся доступны только после официальной публикации в официальных источниках.

4. Доступ ко всем документам. При необходимости, круг документов возможно ограничить каким-либо конкретным регионом.
5. Качество и результаты поиска. При выводе результатов поиска, в первых строки попадает не только тот документ, который наиболее соответствует введенному запросу, но так же и наиболее популярный из соответствующих.
6. Интерфейс и функциональные возможности. Интерфейс интуитивно понятен, так же имеются интерактивные подсказки и подробная инструкция.

Если сравнивать все рассмотренные базы судебных дел, то становятся очевидны их основные недостатки: отсутствие структуризации и гибкого и удобного поиска.

Специфика области финансовых расследований заключается в том, что наиболее удобный и наглядный метод представления информации – это схема. Основываясь на этом факте главной задачей исследования стало нахождение такого метода преобразования текста уголовных дел, который на выходе дал бы наиболее оптимальную схему преступления, на основе которой в дальнейшем было бы возможно выявлять различные тенденции и типологии финансовых махинаций.

Наиболее оптимальным решением стало применение определения графа. Причин тому несколько: отображение необходимого минимального количества информации на схемах; возможность приведения любой информации к данному виду; конечное число объектов базы данных; максимально удобное проведение анализа любого типа (гибкая итоговая структура данных). Объектами будущей базы данных будут участники схемы отмывания и сама связь между лицами. Все остальное описание можно будет формировать в отдельной таблице «значения», при помощи разного вида атрибутов, типа: физическое или юридическое лицо, должность, дата и т.п. Набор должен быть максимально фиксированным, возможно использование словаря.

Таким образом, каждый граф, описывающий конкретное дело, состоит из множества подграфов (ситуаций). Подграф исходного графа – это



Рисунок 1. Дело о валютных операциях на черном рынке по обмену песо

граф, содержащий некое подмножество вершин данного графа и некое подмножество инцидентных им ребер. По отношению к подграфу исходный граф называется суперграфом.

Также особый интерес для целей ПОД/ФТ представляют суграфы. Суграф (частичный граф) исходного графа – это граф, содержащий все вершины исходного графа и подмножество его ребер.

Для примера разберем несколько дел, построенных по типологиям отмывания денежных средств в сфере торговли, и тем самым продемонстрируем работу алгоритма на практике.

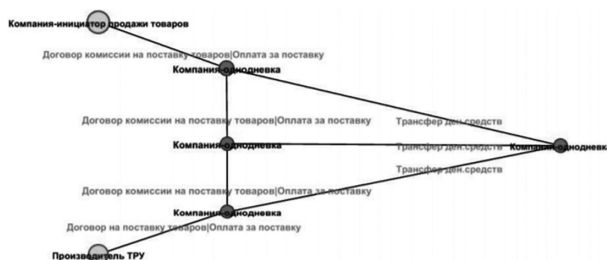
Пример дела: «валютные операции на черном рынке по обмену песо». Суперграф этого дела изображен на рис. 1.

Теперь выделим из схемы, представленной выше подграф. Обратим внимание на рис. 2.

Данный граф имеет 7 узлов и 9 ребер. Он является графом, который содержит небольшое число входных объектов (узлов) и связей (ребер), однако даже из такого графа возможно выделение определенных подграфов. Одним из таких может служить подграф № 1 со следующими узлами: брокер; физическое лицо; кратность n; банковский счет – нерезидент брокера; страна с повышенным риском наркоторговли и ребрами: договор; валютно-обменные операции; наличные, поступления по валютному договору; имеет счет. В данном подграфе реализуются 2 и 3 шага исследуемого дела: наркосиндикат (физическое лицо; кратность n; подозрение на наркоторговлю) договаривается о продаже долларов США ниже номинального курса брокеру (брокер; занимается международными поставками), работающему с песо, за колумбийские песо; брокер переводит наркосиндикату денежные средства в песо со своего банковского счета в Колумбии (банковский счет; нерезидент; в стране с повышенным риском наркоторговли; код счета), что исключает дальнейшее участие наркосиндиката в операции.

В области анализа подозрительных операций и в целом оценки риска гетерогенных объектов, самой проблемной точкой является появление



Рисунок 2. Подграф



Рисунок 3. Схема базы данных

новых факторов, влияющих на задачи и данные, требующие анализа. Это подводит нас к грани, когда практически невозможно учесть в структуре базы данных все возможные атрибуты исследуемых сущностей. Для того чтобы решить эту проблему, нужно использовать определение графа. Принцип в итоге будет заключаться в том, что появляется в модели данных две новые сущности «атрибут» и «значение». Применяя данные знания, мы получили схему базы данных, представленную на рис. 3.

Логика схемы проста: одна таблица (object) хранит в себе все возможные объекты дела, другая (attribute) – содержит в себе атрибуты, цель которых описание любого объекта. Стоит заметить, что в данной таблице содержится просто перечень любых возможных атрибутов, которых не стоит заводить большое количество, т.к синонимичные атрибуты могут значительно ухудшить качество дальнейшего анализа. Таблица, связывающая эти два объекта базы данных (value) ставит своей целью привести в соответствие объект, необходимые для его описания атрибуты и их значения. Например: объект – 1, атрибуты – фамилия, имя, отчество, возраст, значения – Иванов Петр Максимович, 48 лет. Так же существует таблица со связями между объектами расследования. Она содержит в себе начало и конец связи, т.е описывает направление действия связи, например, кто кому перевел какую сумму денежных средств.

Описанный в данной статье подход позволит при помощи написания запросов привести всю указанную в делах информацию в надлежащий для дальнейшего анализа вид, а также предоставит возможность визуализации схемы отмыwania преступных доходов, что должно значительно упростить работу аналитиков профильных учреждений.

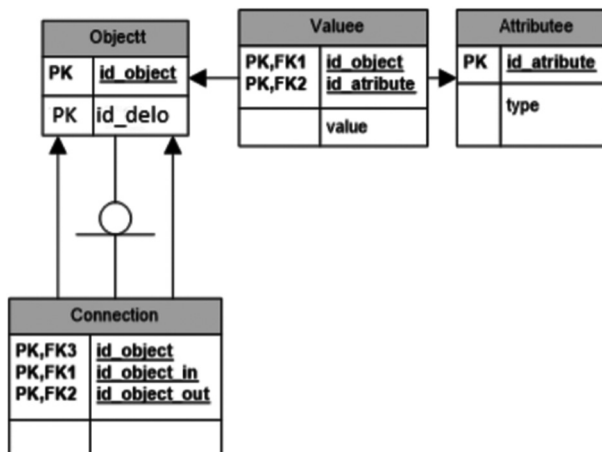
Библиографический список

1. URL:http://eurasiangroup.org/files/FATF_docs/40_recomendations_rus.pdf (дата обращения 25.03.2017).
2. URL: <http://mathhelpplanet.com/static.php?p=teoriya-grafov-ponyatiya-i-opredeleniya> (дата обращения 25.03.2017).
3. URL: <http://docs.pravo.ru> (дата обращения 25.03.2017).
4. URL: <http://sudact.ru> (дата обращения 25.03.2017).
5. URL:http://www.math.mrsu.ru/text/courses/method/osn_pon_teor_graph.htm (дата обращения 25.03.2017).

Ш.М. Магомедов

доктор экономических наук, профессор,

заместитель директора

Институт региональных экономических исследований

E-mail: irei@irei.ru

М.В. Кулакова

магистрант кафедры финансового мониторинга

Московский инженерно-физический институт

E-mail: mkulakova2017@yandex.ru

А.С. Асаналиева

студент кафедры финансового мониторинга

Московский инженерно-физический институт

E-mail: aziza.asanalieva@gmail.com

ДИСКРИМИНАНТНЫЙ АНАЛИЗ ДЕЯТЕЛЬНОСТИ КРЕДИТНЫХ ОРГАНИЗАЦИЙ В ЗАДАЧАХ БАНКА РОССИИ

А.С. Приказчикова

Важнейшим условием обеспечения национальной безопасности государства является стабильность его экономической системы. Одним из основных элементов такой системы в любом развитом государстве являются кредитные организации, финансовые риски которых требуется оценивать.

На основании ст. 57 Федерального закона «О Центральном банке Российской Федерации» от 10 июля 2002 г. № 86-ФЗ Банком России установлен перечень отчетных форм для кредитных организаций, который включает в себя порядка шестидесяти форм, предоставляемых на регулярной основе, в целях данной статьи мы использовали 101 форму банковской отчетности.

Существуют разнообразные подходы к решению задачи выявления и прогнозирования состояния кредитных организаций, в основном экспертные. Однако экспертные оценки носят субъективный характер, могут быть политизированы. На смену экспертным оценкам приходят точные, количественные. В данной статье предпринята попытка адаптации методов дискриминантного анализа к задаче раннего прогнозирования финансового состояния кредитной организации [1, с. 44–48].

Основной целью дискриминации является нахождение такой линейной комбинации переменных, которая бы оптимально разделила рассматриваемые группы объектов. Линейная функция (1)

$$d_{km} = \beta_0 + \beta_r x_{rkm} + \beta_p x_{pkm}, \quad m = 1, \dots, n, \quad k = 1, \dots, g \quad (1)$$

называется канонической дискриминантной функцией с неизвестными коэффициентами β_i . Здесь d_{km} – значение дискриминантной функции для m -го объекта в группе k ; x_{ikm} – значение дискриминантной переменной X_i для m -го объекта в группе k . С геометрической точки зрения дискриминантные функции определяют гиперповерхности в p -мерном пространстве. В частном случае при $p = 2$ она является прямой, а при $p = 3$ – плоскостью [2].

Коэффициенты β_i первой канонической дискриминантной функции выбираются таким образом, чтобы центры различных групп как можно больше отличались друг от друга. Коэффициенты второй группы выбираются также, но при этом налагается дополнительное условие, чтобы значения второй функции были не коррелированы со значениями первой. Аналогично определяются и другие функции. Отсюда следует, что любая каноническая дискриминантная функция d имеет нулевую внутригрупповую корреляцию с d_r, \dots, d_{g-r} . Если число групп равно g , то число канонических дискриминантных функций будет на единицу меньше числа групп.

Для получения коэффициентов β_i канонической дискриминантной функции нужен статистический критерий различения групп. Очевидно, что классификация переменных будет осуществляться тем лучше, чем меньше

Classification Matrix (Лист2 in Январь 2016 пол года)			
Rows: Observed classifications			
Columns: Predicted classifications			
Group	Percent Correct	G 1:0 p=,64474	G 2:1 p=,35526
G 1:0	86,73470	85	13
G 2:1	62,96296	20	34
Total	78,28947	105	47

Рисунок 1. Классификационная матрица дискриминантного анализа

рассеяние точек относительно центра внутри группы и чем больше расстояние между центроидами групп. Один из методов поиска наилучшей дискриминанции данных заключается в нахождении такой канонической дискриминантной функции d , которая бы максимизировала отношение межгрупповой вариации к внутригрупповой (2):

$$\lambda = B(d) / W(d) \quad (2)$$

где B – межгрупповая и W – внутригрупповая матрицы рассеяния наблюдаемых переменных от средних [2].

Методом пошагового включения переменных (Forward stepwise method) в ППП STATISTICA был проведен дискриминантный анализ данных о кредитных организациях, содержащихся в 101 форме отчетности. Использовались две выборки: банки с отзыванной лицензией и законно функционирующие, благонадежные банки.

В ходе анализа было установлено, что корректность классификации при анализе составила 78,3 % (рис. 1), что позволило правильно отнести объекты, не содержащиеся в обучающей выборке, в соответствующие им группы с вероятностью 0,78.

Дальнейшее исследование проводилось с целью отбора наиболее информативных переменных. Так, система выявила всего 4 показателя, адекватно группирующие заданные объекты на законопослушные и кредитные организации с высокой степенью экономического риска (рис. 2).

Данный факт позволил перейти от признакового пространства одной размерности к признаковому пространству другой, что, в свою очередь,

Discriminant Function Analysis Summary (Лист2 in Январь 2016 пол года)						
Step 4, N of vars in model: 4; Grouping: Отзыв (2 grps)						
Wilks' Lambda: ,69355 approx. F (4, 147)=16,238 p< ,0000						
N=152	Wilks' Lambda	Partial Lambda	F-remove (1,147)	p-value	Toler.	1-Toler. (R-Sqr.)
ЦенБум/Капитал	0,886926	0,781976	40,98539	0,000000	0,794716	0,205284
Вклады фл/Капитал	0,851895	0,814131	33,56066	0,000000	0,497407	0,502593
ПотрКред/Капитал	0,779547	0,889689	18,22629	0,000035	0,582699	0,417301
Средства ПиО, млн руб.	0,714068	0,971272	4,34798	0,038782	0,995429	0,004571

Рисунок 2. Анализ дискриминантной функции

Variable	Classification Functions; grouping: Отзыв (Лист2 in Январь 2016 пол года)	
	G_1:0 p=,64474	G_2:1 p=,35526
ЦенБум/Капитал	0,492535	-0,89386
Вклады фл/Капитал	-0,547251	0,99316
ПотрКред/Капитал	0,385826	-0,70020
Средства ПиО, млн руб.	0,152010	-0,27587
Constant	-0,559045	-1,43056

Рисунок 3. Классификационные функции

снижает вычислительный «шум» анализа и увеличивает точность прогноза. Отобранные предикторы, а именно, ценные бумаги, вклады физических лиц, потребительские кредиты, средства предприятий и организаций характеризуют «внешнюю» активность банка по работе с клиентами в целях привлечения и займа денежных средств, а также инвестиционную деятельность в качестве выпуска и покупки ценных бумаг.

Завершающим этапом анализа явилось построение классификационных функций, с помощью которых любой вновь прибывший объект мы бы смогли отнести к той или иной группе кредитных организаций (рис. 3), (3), (4).

$$F_{\text{благонадежный банк}} = -0,559 + 0,49 * \text{Ценные бумаги} - 0,547 * \text{Вклады ФЛ} + 0,386 * \text{Потребительские Кредиты} + 0,152 * \text{Средства Предприятий и организаций} \quad (3)$$

$$F_{\text{неблагонадежный банк}} = -1,43 - 0,89 * \text{Ценные бумаги} + 0,99 * \text{Вклады ФЛ} - 0,7 * \text{Потребительские Кредиты} - 0,276 * \text{Средства Предприятий и организаций} \quad (4)$$

При $F_{\text{благонадежный банк}} > F_{\text{неблагонадежный банк}}$ относим кредитную организацию в группу законопослушных.

Таким образом, в ходе проведенного исследования были получены классифицирующие функции объектов финансово-кредитного сектора, позволяющие с высокой степенью вероятности оценить благонадежность того или иного банка, и спрогнозировать риск отзыва лицензии.

Библиографический список

1. Бекетнова Ю.М., Крылов Г.О., Приказчикова А.С. Аспекты применения многомерного статистического анализа в задачах прогнозирования угроз финансовой безопасности на примере кредитных организаций // Информационные системы и технологии. 2016. № 5.
2. Дуброва Т.А., Бажин А.Г., Бакуменко Л.П. Методы многомерной классификации. Дискриминантный анализ в системе STATISTICA: учебное пособие. М., 2002.

А.С. Приказчикова

аспирант

Национальный исследовательский ядерный университет «МИФИ»

E-mail: Aska4.92@mail.ru

МЕТОДОЛОГИЯ УСОВЕРШЕНСТВОВАНИЯ СИСТЕМЫ ПОД/ФТ В БАНКЕ С УЧЕТОМ ПОВЕДЕНЧЕСКОГО АСПЕКТА

В.В. Суровцева

В современных условиях коммерческие банки подвержены множеству рисков, среди которых важное место занимает риск негативного влияния поведения контрагентов и сотрудников банка на его деятельность. Экономические агенты выбирают стратегию поведения, которая может вызывать конфликт интересов с банком в случае непредвиденного изменения поведения контрагентов, в том числе легализации доходов, полученных преступным путем, и мошеннических действий, банк может понести значительные убытки.

Поведенческий аспект оказывает влияние как на сторону предложения услуг (банк воздействует на решения потребителей на стадии подачи информации о продукте), так и на сторону оценки и контроля результатов деятельности банка. Одним из перспективных направлений совершенствования системы внутреннего контроля, в том числе механизмов противодействия легализации (отмыванию) доходов, полученных преступным путем, и финансированию терроризма (ПОД/ФТ), может быть включение поведенческого контроля, осуществляемого посредством моделирования и учета поведения контрагентов и сотрудников банка.

В 2014 г. объем теневой экономики Российской Федерации составил 20–25 % ВВП, в 2016 г. отмываемые в российских банках доходы, полученные от продажи наркотиков, составили 20 млрд долл. США. В связи с глобальной значимостью проблемы легализации доходов, в настоящее время наблюдается повышенное внимание со стороны надзорных органов к соблюдению банками требований ПОД/ФТ. В 2016 г. Центральный банк России отозвал лицензии у 97 кредитных организаций, с начала 2017 г. лицензии отозваны у 9 кредитных организаций, частой причиной отзыва лицензий является вовлеченность банка в легализацию преступных доходов.

Что касается мировой практики, крупные кредитные организации регулярно несут ответственность за нарушения требований ПОД/ФТ, например, в 2016 г. на банк Интеза Санпаоло был наложен штраф в размере 235 млн долл. США; в 2017 г. был определен общий размер штрафов в отношении Дойче Банка, равный 630 млн долл. США. Для снижения возможных потерь вследствие привлечения к ответственности и управления репутационным риском, банкам важно контролировать и выявлять подозрительные операции. В этой связи перейдем к рассмотрению поведенческих аспектов проблемы финансовых правонарушений.

Совершению преступлений, в том числе финансовых, способствует комбинация следующих факторов, влияющих на решение правонарушителя совершить мошенническое действие:

- мотивация – желание получения материальных ценностей или услуг, личных или деловых выгод;
- способность – наличие определенных навыков, опыта и полномочий для совершения преступления;
- возможность – отсутствие контроля или ненадлежащий контроль за осуществлением какой-либо деятельности в компании;
- осведомленность – информированность об ответственности за нарушение законодательства и осознанное принятие на себя данного риска;
- «эффект толпы» – возникновение «коллективного сознания» толпы, изменение и синхронизация индивидуального поведения членов группы.

Коммерческим банкам предлагается усовершенствовать качество систем по выявлению подозрительных операций, обращая внимание на эти поведенческие аспекты. Работа по совершенствованию системы выявления сомнительных операций может быть разделена на три этапа. На первом этапе проводится комплексная диагностика существующих процессов, политик и процедур банка, направленных на ПОД/ФТ: проверка системы на предмет полноты, соответствия требованиям российского и применимого иностранного законодательства, корректности и своевременности выявления подозрительных операций, а также на предмет включения в систему поведенческих компонентов. Стоит также обратить внимание на процедуру первичного приема клиентов на обслуживание и идентификации публичных должностных лиц, которая зачастую вызывает сложности у сотрудников банка в части анализа внешних источников данных и присвоения соответствующей степени риска клиентам.

На втором этапе производится выборочный анализ выявленных системой операций, вызывающих сомнение в благонадежности, а также операций, не выявленных автоматизированной системой, но экспертно определенных в качестве операций с высокой степенью риска на основании поведенческого аспекта (например, операции, совершенные с участием контрагентов, вызывающих подозрения; бывших сотрудников банка).

На третьем этапе составляется отчет о фактах и наблюдениях, включающий описание недостатков работы системы и рекомендации по ее совершенствованию, в том числе в отношении внедрения поведенческих компонентов и новых сценариев для выявления операций, не обнаруженных системой, проверка которых показала высокую степень риска. Если посмотреть на концепцию выявления правонарушений и ПОД/ФТ через призму поведенческих финансов, то можно включить в систему выявления сомнительных операций элементы поведенческого контроля, структурированные следующим образом:

1. Управление мотивацией – данный аспект довольно трудно контролировать, одним из вариантов может быть информирование контрагентов об ответственности за неправомерные действия, что снизит мотивацию совершать правонарушение.

2. Управление способностью совершить правонарушение – обеспечение надежной защиты конфиденциальной информации, ограничение полномочий сотрудников, что затруднит доступ правонарушителей к информации.
3. Управление возможностью совершить правонарушение – усиление механизмов внутреннего контроля, систем проверки благонадежности контрагентов и выявления подозрительных операций.
4. Управление осведомленностью – информирование контрагентов о последствиях совершения правонарушения.
5. Учет влияния «эффекта толпы» – использование дополнительных контролей в зависимости от экономической ситуации на рынке, которая может повлиять на массовое изменение поведения контрагентов.
6. Совершенствование процедур идентификации клиентов с помощью внедрения методологии корпоративной разведки, предполагающей более детальный анализ клиентского досье, который помогает сделать вывод о возможных мотивах совершения правонарушения.

Можно сделать вывод, что проблема соответствия законодательным требованиям по ПОД/ФТ и эффективного выявления подозрительных транзакций является глобально значимой и актуальной для коммерческих банков в условиях изменяющихся экономических условий и растущего внимания регуляторов. Правонарушителями руководят поведенческие мотивы, поэтому коммерческим банкам можно предложить провести диагностику и усовершенствование системы внутреннего контроля в части выявления сомнительных операций с помощью имплементации ориентированных на поведенческий аспект контролей и использования процедуры корпоративной разведки.

Библиографический список

1. Федеральный закон от 27 июля 2006 г. № 153-ФЗ «О противодействии легализации (отмыванию) доходов, полученных преступным путем, и финансированию терроризма» // СПС «Гарант». URL: <http://base.garant.ru/12123862/> (дата обращения 20.03.2017).
2. Горюкова О.В. Основы финансового мониторинга в кредитных организациях: учебное пособие. М., 2014.
3. Naheem M.A., Money laundering: A primer for banking staff, International Journal of Disclosure and Governance. Volume 13. Issue 2. 2016.
4. URL: www.fca.org.uk/publication/final-notice/deutsche-bank-2017.pdf (дата обращения 20.03.2017).
5. URL: bankogolik.com/nolicense-2016.html (дата обращения 20.03.2017).
6. URL: expert.ru/2016/06/9/krizis-udaryl-po-teni (дата обращения 20.03.2017).

В.В. Суровцева

аспирант

Финансовый университет при Правительстве Российской Федерации

E-mail: Lera_surovtseva@mail.ru

ПРАВОВОЕ РЕГУЛИРОВАНИЕ МЕР ПО ПРОТИВОДЕЙСТВИЮ ЛЕГАЛИЗАЦИИ (ОТМЫВАНИЮ) ДОХОДОВ, ПОЛУЧЕННЫХ ПРЕСТУПНЫМ ПУТЕМ, И ФИНАНСИРОВАНИЮ ТЕРРОРИЗМА

Ю.В. Трунцевский

Федеральный закон от 7 августа 2001 г. № 115-ФЗ «О противодействии легализации (отмыванию) доходов, полученных преступным путем, и финансированию терроризма», является основным элементом отечественной «антиотмывочной» системы, основой правового механизма противодействия легализации (отмыванию) доходов, полученных преступным путем, и финансированию терроризма, а также международного сотрудничества в указанной сфере.

В ст. 4 данного закона перечислены меры, направленные на противодействие легализации (отмыванию) доходов, полученных преступным путем, и финансированию терроризма:

- организация и осуществление внутреннего контроля;
- обязательный контроль;
- запрет на информирование клиентов и иных лиц о принимаемых мерах противодействия легализации (отмыванию) доходов, полученных преступным путем, и финансированию терроризма, за исключением информирования клиентов о приостановлении операции, об отказе в выполнении распоряжения клиента о совершении операций, об отказе от заключения договора банковского счета (вклада), о необходимости предоставления документов по основаниям, предусмотренным настоящим Законом;
- иные меры, принимаемые в соответствии с федеральными законами.

Организация и осуществление внутреннего контроля строится в соответствии с программами этой деятельности и подчинено правилам, разрабатываемыми организациями [1, п. 2.1]. Содержание внутреннего контроля включает в себя выявление самими организациями операций, подлежащих обязательному контролю, и иных операций с денежными средствами или иным имуществом, связанных с легализацией (отмыванием) доходов, полученных преступным путем, и финансированием терроризма. Основная задача внутреннего контроля в самом общем понимании сводится к недопущению вовлечения организации в осуществление легализации (отмывания) доходов, полученных преступным путем, и финансирования терроризма.

Организация системы ПОД/ФТ в соответствии с правилами внутреннего контроля включает в себя принятие решения органом управления кредитной организации, уполномоченным на то внутренним документом о создании самостоятельного подразделения либо об определении входящего в структуру кредитной организации подразделения, в компетенцию кото-

рого будут входить вопросы ПОД/ФТ (далее – подразделение по ПОД/ФТ). Такое подразделение должно возглавлять специальное должностное лицо, ответственное за реализацию правил внутреннего контроля по ПОД/ФТ.

При реализации программы управления риском легализации (отмывания) доходов, полученных преступным путем, и финансирования терроризма кредитная организация обязана принимать меры по классификации клиентов с учетом критериев риска, по которым осуществляется оценка степени (уровня) риска совершения клиентом операций в целях легализации (отмывания) доходов, полученных преступным путем, и финансирования терроризма (далее – риск клиента), а также по определению риска вовлеченности кредитной организации и ее сотрудников в использование услуг кредитной организации в целях легализации (отмывания) доходов, полученных преступным путем, и финансирования терроризма (далее – риск использования услуг кредитной организации в целях легализации (отмывания) доходов, полученных преступным путем, и финансирования терроризма).

Для некредитных финансовых организаций разработано Положение о требованиях к правилам внутреннего контроля некредитных финансовых организаций в целях противодействия легализации (отмыванию) доходов, полученных преступным путем, и финансированию терроризма (утв. Банком России 15 декабря 2014 г. № 445-П) [4].

Правила внутреннего контроля (ПВК) по ПОД/ФТ разрабатываются некредитной финансовой организацией на основании требований Закона № 115-ФЗ, Указания Банка России от 5 декабря 2014 г. № 3470-У «О квалификационных требованиях к специальным должностным лицам, ответственным за реализацию правил внутреннего контроля в целях противодействия легализации (отмыванию) доходов, полученных преступным путем, и финансированию терроризма в некредитных финансовых организациях» [3], Указания Банка России от 5 декабря 2014 г. № 3471-У «О требованиях к подготовке и обучению кадров в некредитных финансовых организациях» [4], Положения об идентификации некредитными финансовыми организациями клиентов, представителей клиента, выгодоприобретателей, бенефициарных владельцев в целях противодействия легализации (отмыванию) доходов, полученных преступным путем, и финансированию терроризма, утвержденного Банком России от 12 декабря 2014 г. № 444-П [4], Положения о требованиях к правилам внутреннего контроля некредитных финансовых организаций в целях противодействия легализации (отмыванию) доходов, полученных преступным путем, и финансированию терроризма, утвержденного Банком России от 15 декабря 2014 г. № 445-П [4],

Перечень мер, направленных на противодействие легализации (отмыванию) доходов, полученных преступным путем, и финансированию терроризма, оставлен открытым за счет иных мер, принимаемых в соответствии с федеральными законами. К примеру, в соответствии со ст. 8 Закона № 115-ФЗ при наличии достаточных оснований, свидетельствующих о том, что операция, сделка связаны с легализацией (отмыванием) доходов,

полученных преступным путем, или с финансированием терроризма, уполномоченный орган направляет соответствующие информацию и материалы в правоохранительные или налоговые органы в соответствии с их компетенцией. На основе таких материалов к нарушителям могут быть применены меры ответственности, предусмотренной законодательством.

Так, неисполнение законодательства в части организации и (или) осуществления внутреннего контроля, не повлекшее непредставление сведений об операциях, подлежащих обязательному контролю, либо об операциях, в отношении которых у сотрудников организации, осуществляющей операции с денежными средствами или иным имуществом, возникают подозрения, что они осуществляются в целях легализации (отмывания) доходов, полученных преступным путем, или финансирования терроризма, является основанием для привлечения организации и должностных лиц к административной ответственности по ст. 15.27 КоАП РФ.

К кредитным организациям помимо административной ответственности могут применяться принудительные меры воздействия со стороны центрального аппарата и территориальных органов Банка России.

Банку России законодательно предоставлено право на отзыв лицензии на осуществление банковских операций при наличии фактов неоднократного нарушения кредитными организациями законодательства о финансовом мониторинге в течение одного года.

При выявлении нарушений законодательства в сфере ПОД/ФТ в деятельности некредитных финансовых организаций территориальным подразделениям Службы и территориальным учреждениям Банка России необходимо рассматривать вопрос о применении к таким некредитным финансовым организациям мер воздействия в соответствии с действующим законодательством [2].

Библиографический список

1. Информационное сообщение Росфинмониторинга «Об изменениях, внесенных в Федеральный закон № 115-ФЗ, в части утверждения правил внутреннего контроля, разрабатываемых в целях противодействия легализации (отмыванию) доходов, полученных преступным путем, и финансированию терроризма» // СПС «КонсультантПлюс». URL: www.fedsfm.ru (дата обращения: 25.03.2016 г.).
2. Письмо Банка России от 13 ноября 2013 г. № 224-Т «О контроле за соблюдением некредитными финансовыми организациями законодательства в сфере ПОД/ФТ» // Вестник Банка России. 2013. № 64.
3. Вестник Банка России. 2014. № 117–118.
4. Вестник Банка России. 2015. № 14.

Ю.В. Трунцевский

доктор юридических наук, профессор

ведущий научный сотрудник отдела

Институт законодательства и сравнительного правоведения

при Правительстве Российской Федерации

E-mail: trunzev@yandex.ru

СПОНСОРСТВО ТЕРРОРИСТИЧЕСКОЙ ДЕЯТЕЛЬНОСТИ КАК ГЛОБАЛЬНАЯ ПРОБЛЕМА СОВРЕМЕННОСТИ

Д.М. Хансвярова

Терроризм давно стал серьезной угрозой не только национальной, но и международной безопасности. Важным вопросом в области борьбы с террористической деятельностью является совершенствование законодательной базы и международного сотрудничества в сфере перекрытия финансовых потоков, направляемых на поддержку террористической деятельности. Эффективность противодействия спонсорству или финансированию терроризма зависит от того, насколько оно изучено, его проявления, основные признаки. Согласно ст. 3 Федерального закона «О противодействии легализации (отмыванию) доходов, полученных преступным путем, и финансированию терроризма» «финансирование терроризма – предоставление или сбор средств либо оказание финансовых услуг с осознанием того, что они предназначены для финансирования организации, подготовки и совершения хотя бы одного из преступлений, предусмотренных ст. 205, 205.1, 205.2, 206, 208, 211, 277, 278, 279 и 360 Уголовного кодекса Российской Федерации, либо для обеспечения организованной группы, незаконного вооруженного формирования или преступного сообщества (преступной организации), созданных или создаваемых для совершения хотя бы одного из указанных преступлений» [2]. Кроме национального законодательства такой международный правовой акт как «Конвенция о борьбе с финансированием терроризма» в п. 1 ст. 2 определяет термин «финансирование терроризма» как преступление в том случае, когда любое лицо любыми методами, прямо или косвенно, незаконно и умышленно предоставляет средства или осуществляет их сбор с намерением, чтобы они использовались, или при осознании того, что они будут использованы, полностью или частично, для совершения деяний террористической направленности. Также, п. 1 ст. 1 международной Конвенции о борьбе с финансированием терроризма раскрывает понятие средств, означающие «активы любого рода, осязаемые или неосязаемые, движимые или недвижимые, независимо от способа их приобретения, а также юридические документы или акты в любой форме, в том числе электронной или цифровой, удостоверяющие право на такие активы или участие в них, включая банковские кредиты, дорожные чеки, банковские чеки, почтовые переводы, акции, ценные бумаги, облигации, векселя, аккредитивы, но не ограничиваясь ими» [1]. Также под финансированием террористической деятельности необходимо понимать оказание, в том числе любой иной помощи, способствующей осуществлению и достижению целей указанной деятельности, а именно: обеспечение террористических групп и организаций продуктами питания, медикаментами, оргтехникой, иными материальными ресурсами. Традиционное проявление

спонсорства – это предоставление в распоряжение террористов финансовых средств, которые несут в себе определенные отличительные черты. Исходя из того, что терроризм является угрозой безопасности личности, обществу и государству, то предоставление им всяческой поддержки со стороны ряда стран и организаций будет нести в себе явно негативную тенденцию, так как в финансовой подпитке террора принимает участие не только конкретные физические лица, но и их группы, объединения, финансовые структуры отдельно взятой страны, международной организации, а иногда и государства. В свою очередь, усилия стран, направленные на противодействие международному терроризму, все более осложняются глобализацией экономических, политических, идеологических и культурных процессов в мире, сопровождающихся ликвидацией многих барьеров на пути торговли, валютного обмена, информационного взаимодействия.

Можно выделить несколько форм спонсорства террористической деятельности. Первой формой являются действия узконаправленного характера, а именно финансирование конкретного преступления, связанного с террористической деятельностью. Действия лиц, осуществляющих финансирование, и непосредственного исполнителя террористического акта должны быть четкими и согласованными по времени, месту и способам. Вторая форма финансирования заключается в том, что выделяемые денежные средства переходят в распоряжение организаций террористической направленности и расходуются в процессе их деятельности либо передаются лицу или лицам на проведение террористических актов вообще. При этом не оговаривается, какие конкретно преступления террористического характера необходимо осуществить, в какой форме, место и время проведения [3].

К тому же финансируемая деятельность помимо непосредственного участия в подготовке, планировании и совершении действий террористического характера может включать в себя чрезвычайно широкий спектр различных действий, причем как связанных, так и не связанных с проявлениями террора – террористическими преступлениями. Средства могут тратиться не только на совершение террористических актов, но и на поддержание жизнедеятельности самой террористической организации. Перечисленные формы являются очень важными, потому как могут быть по-разному оценены с позиций норм российского уголовного законодательства. Источниками получения средств, используемых для оказания финансовой помощи в проводимой террористической деятельности, могут быть самыми различными. Финансирование террористической деятельности признается содержащим в себе все признаки масштабного общественно опасного социального явления. Это явление обладает неотъемлемым свойством общественной опасности и нуждается в криминализации. Оно является одним из видов преступности международного характера. Необходимо обратить внимание на способы предоставления финансовых средств террористам. В практике противодействия финансированию террористической деятельности известны два основных способа – это передача средств в натуральном

виде (деньги, ценные бумаги, векселя и тому подобное) и путем использования современных научно-технических достижений в сфере высоких технологий [4].

Таким образом, пресечение финансирования терроризма является главной задачей в условиях современной глобализации, стоящей перед правоохранительными органами всех государств по его предупреждению и пресечению. Кроме того, необходимо обратить повышенное внимание на борьбу с мошенничеством в сфере высоких технологий как одной из форм финансирования терроризма.

Библиографический список

1. Конвенция о борьбе с финансированием терроризма // Собрание законодательства Российской Федерации. 2003. № 12.
2. Федеральный закон «О противодействии легализации (отмыванию) доходов, полученных преступным путем, и финансированию терроризма» от 7 августа 2001 г. № 115-ФЗ // СПС «Гарант». URL: <http://base.garant.ru/12123862/> (дата обращения: 24.02.2017).
3. Алехин В.П. Проблемы борьбы с финансированием террористической деятельности с помощью мошенничества в сфере высоких технологий // Общество и право. 2014. № 2.
4. Стешин А.Ю. Правовая характеристика финансирования терроризма – общественно опасного социального явления современности // Право в Вооруженных Силах. 2004. № 9.

Д.М. Хансвярова

курсант международно-правового факультета

Московский университет МВД России им. В.Я. Кикотя

МЕХАНИЗМЫ ФИНАНСИРОВАНИЯ ТЕРРОРИЗМА

Н.А. Шатрова

Хотя количество и виды террористических группировок, а также представляемые ими угрозы претерпели изменения со временем, основные потребности террористов в сборе, перемещении и использовании денежных средств остались прежними. Террористические организации меняют свои составы, численность, структуры, но неизменным останется то, что любая их деятельность будет нуждаться в финансировании. В современности все больше появляется способов финансирования террористической деятельности. Террористические организации знают, что за теми, кто их спонсирует, идет охота на мировом уровне. Несмотря на различия между террористическими группировками, а также между отдельными террористами и их сторонниками, все они нуждаются в денежных средствах для воплощения террористических актов в жизнь и для поддержания своей дальнейшей деятельности. Захваченный израильскими спецслужбами боевик-самоубийца из организации «Хамас» на допросе заявил, что стоимость подготовки одного теракта с участием самоубийцы обходится в 1.5 тыс. долл. На подготовку террористических актов 11 сентября, в результате которых погибло около 3 тыс. человек, «Аль-Каида» затратила 400–500 тыс. долл. [2].

Террористические организации используют свои средства для следующих целей:

1. Проведение операций. Для конкретных террористических актов и осуществления разведки (приобретение оружия, автотранспорта, приобретение поддельных документов, расходы, связанные с проживанием, питанием и лечением).
2. Пропаганда и вербовка (для проведения вербовки требуется определенная техника и определенные затраты на нее).
3. Обучение и подготовка.
4. Выплата денежного содержания и компенсация членов (поощрения и выплаты семьям арестованных).
5. Социальная поддержка населения (например, школы для подготовки террористов).

Крупные террористические группировки нередко используют услуги финансовых управляющих для аккумулирования доходов, создания защитных финансовых структур и элементов (таких как подставные и холдинговые компании и банковские счета), а также для наблюдения за использованием финансовых средств. Деятельность этих финансовых управляющих в том числе включает в себя предоставление денежных средств руководству, членам и боевикам группировок и поиск возможностей вложения (инвестирования) любых свободных («избыточных») средств. Например, ИГИЛ непосредственно вербует (случайно или намеренно) бухгалтеров и других финансовых специалистов, в частности, для контроля

финансовых учреждений, находящихся на захваченных и контролируемых ими территориях, в целях более эффективного управления доходами и сокращению убытков.

Для финансирования своей деятельности «Аль-Каида в Ираке» использовала свою систему налогообложения. В рамках этой системы местные группы и ячейки передавали получаемые доходы административным эмирам на уровне «бригады» или «сектора», которые, в свою очередь, передавали эти денежные средства административному эмиру провинции. После учета поступивших доходов административный эмир провинции распределял денежные средства среди главных эмиров секторов для покрытия их финансовых потребностей. После выделения средств на покрытие потребностей главных эмиров секторов (с учётом их потребностей и основных районов проведения операций) административные эмиры провинций передавали оставшуюся часть доходов главному казначею «Аль-Каиды в Ираке» через главного эмира провинции [1].

По данным Росфинмониторинга, в Российской Федерации главным источником финансирования терроризма остается совершение общеуголовных преступлений, среди которых – вымогательство, различные виды хищений, похищение людей, разбои. Выявлены финансовой разведкой также схемы самофинансирования террористов-боевиков, когда лица, планирующие выезд за пределы страны для участия в террористической деятельности, получали заведомо невозвратные кредиты или осуществляли продажу своего недвижимого и движимого имущества.

Террористические организации и их структурные органы уже давно используют нестандартные методы финансирования своей деятельности, например, они используют курьеров или системы трансфертов, наподобие системы арабской «хавала» (слово означает «переводить» или «телеграфировать»). Эта система известна также и под другими названиями в различных странах: «фей-чиен» (Китай), «падала» (Филиппины), «хунди» (Индия), «фей-кван» (Таиланд) и пр. В настоящее время ее основными пользователями являются члены иммигрантских сообществ и ячеек, проживающих в Европе, Северной Америке, районе Персидского залива, которые отправляют денежные переводы своим родственникам в Индию, Пакистан, Восточную Азию, Африку, Восточную Европу и пр.

Пусть хавала используется для законных переводов средств, но тем не менее она привлекает террористов своей оперативностью, а главное – анонимностью действий переводчика и получателя денежных средств, то есть это обеспечивает террористам их неразоблачение. Так же она не такая дорогостоящая, то есть в отличие от некоторых других систем, комиссия минимальная, и более удобная в использовании, отличается меньшим числом бюрократических препон по сравнению с официальным финансовым сектором. Сборы, взимаемые за перевод средств, меньше, чем оплата, взимаемая банками и другими официальными финансовыми компаниями, в основном благодаря минимальным накладным расходам.

Команды и поручения исполнителям передаются по телефону, факсу или электронной почте, а денежные средства часто доставляются непосредственно на квартиру адресата, что так же является наиболее удобным для террористических организаций.

Как работает эта система? Как и в случае с легальными системами денежных переводов, в хавале не происходит непосредственного перемещения денег и других материальных ценностей – транзакции осуществляются на основе своповых сделок (своповая сделка, swap deal – обмен информацией о перемещенных ценностях и их взаимозачет), основанных на взаимном доверии.

Давайте рассмотрим работу «хавалы» на конкретном примере. Иммигрант, проживающий в западной стране, назовем его Мухаммед, хочет перевести деньги своей жене домой. Для этого он обращается к хаваладас (хаваладар) – нелегальному брокеру, имеющему, как правило, официальное прикрытие в виде каких-либо лавок, точек продаж фруктов, овощей и другой непримечательной торговли. Но существуют и такие, которые действуют открыто, не скрывая своего рода занятия.

Найти хаваладас (хаваладар) – незаконного оператора довольно просто. В интернет и газетах объявлений можно найти объявления. Позвонив по указанному телефону, Мухаммед договаривается о встрече с Халидом. Хаваладас (хаваладар) принимает от Мухаммеда наличные, не спрашивая документов и не задавая лишних вопросов по поводу происхождения денег. Чем больше сумма, тем ниже будет взята комиссия хаваладаса (хаваладара).

После получения от Мухаммеда денежных средств, Халид отправляет пакистанскому хаваладас (хаваладару – своему партнеру в Пакистане) по телефону, электронной почте или факсом сообщение, содержащее имя получателя платежа в Пакистане и условное слово, код (чаще всего порядок цифр на купюре) или определенную последовательность рукопожатий (очень распространенный способ в регионах с большой долей неграмотного населения). Получив сообщение об отправке денег, пакистанский партнер Халида выплачивает в местной валюте (в нашем примере это пакистанская рупия) оговоренную сумму жене Мухаммеда. Для получения денег ей достаточно пойти на рынок или в лавку местного хаваладаса (хаваладара) и назвать указанное выше слово и код, или воспроизвести определенное действие (например, последовательность рукопожатий).

Такая схема перевода денег оказывается выгодна всем сторонам: Мухаммед (отправитель) сэкономил на сборах за перевод денег, никто не узнал о его источниках дохода; лондонский хаваладас (хаваладар), избавленный от каких бы то ни было расходов, получил свой процент от сделки; пакистанский хаваладас (хаваладар – партнер Халида из Пакистана) заработал на обменном курсе (деньги от отдал в местной валюте, хотя перевод пришел в долларах); получатель (жена Мухаммеда) получила деньги в своей деревне в кратчайший срок, не выезжая в банк в город, при этом ни британские, ни пакистанские власти ничего не узнали о доходах ее мужа.

Важным фактором, определяющим популярность «хавалы» является то, что эта финансовая система функционирует независимо от рабочего времени банков, и ее сеть покрывает все страны и регионы, во многих из которых сеть финансово-кредитных учреждений не развита или вообще отсутствует.

Где бы они не находились, все равно, его хаваладас (хаваладар) связан бы с посредником в Лондоне или Дубае, так как эти города являются центрами хавалы, поэтому все финансовые расчеты так или иначе проходят через эти два центра. В Лондоне или Дубае также происходят и взаимозачеты (клиринговые операции) между хаваладас (хаваладарами) – погашение разницы между переведенными и полученными суммами. Наличие таких единых расчетных центров удобно тем, что хаваладас (хаваладары) могут урегулировать свои отношения наиболее традиционным для Востока способом – золотом и драгоценностями.

Библиографический список

1. Косарев М.Н. Терроризм как угроза экономической безопасности страны // Вестник Уральского юридического института МВД России. 2016. Вып. № 3. URL: <http://cyberleninka.ru/article/n/terrorizm-kak-ugroza-ekonomicheskoy-bezopasnosti-strany> (дата обращения: 23.02.2017).
2. Отчет ФАТФ «Новые риски финансирования терроризма»// http://www.cbr.ru/today/anti_legalisation/fatf/emerging-terrorist-financing-risks_russian.pdf (дата обращения: 22.02.2017).

Н.А. Шатрова

*курсант международно-правового факультета
Московский университет МВД России им. В.Я. Кикотя
E-mail: natashashatr@yandex.ru*

*Научный руководитель: доцент кафедры гражданского
трудового права, гражданского процесса Московского университета
МВД России им. В.Я. Кикотя, кандидат юридических наук, доцент,
подполковник полиции Ж.Ю. Юзефович*

ХАРАКТЕРИСТИКИ СЛУЧАЙНОГО ПРОЦЕССА, ПРЕДСТАВЛЕННОГО РЕАЛИЗАЦИЕЙ ОГРАНИЧЕННОЙ ДЛИТЕЛЬНОСТИ

Г.Е. Шепитько

Для предупреждения актов терроризма необходим сбор и анализ информации о множестве дестабилизирующих факторов в течение ограниченного интервала времени [4, с. 100–105]. Совершение такого акта является уникальным событием, которое нельзя воспроизводить многократно. Однако для использования математического аппарата статистики и теории случайных процессов исследователи принимают обычно гипотезу об эргодичности временного ряда экспериментальных данных, что вызывает сомнения в адекватности математической модели в виде ансамбля реализаций и служит причиной многолетних научных дискуссий об эргодичности.

Целью работы является ретроспективный анализ попыток формализации неэргодического процесса, представленного одной реализацией ограниченной длительности.

Проблемой статистического анализа временных рядов является чрезвычайно важная задача об определении спектра процесса по одной его реализации, так как результат преобразования Фурье является неэргодическим процессом. В работе [2] показано, как должны быть модифицированы методы анализа Фурье на базе усреднения спектральных составляющих в частотном «окне» для того, чтобы оценить спектр процесса по реализации конечной длины.

В работе [6, с. 21] автором при анализе плотности вероятностей случайного процесса сделана попытка сформулировать условия, необходимые для отказа от понятия эргодической модели случайного процесса. Затем в рамках структурного подхода к анализу случайного процесса, представленного реализацией ограниченной длительности, в докладе [9, с. 33–34] показана возможность оценки комбинации начальных моментов распределения спектра и функции плотности вероятностей для устойчивого определения параметров морского волнения радиолокационным методом. При этом, информативные параметры трактуются как некоторые функционалы от наблюдаемой реализации огибающей радиосигнала, отраженного от взволнованной морской поверхности.

В основополагающих работах Я.П. Драгана [1, с. 9; 3] показано, что принципиально невозможно достичь повторения при одинаковых условиях интересующего нас события при гелиофизических и биомерологических исследованиях. Для того чтобы сделать анализ одного временного ряда выполнимым, он ввел предположение о том, что ряд удовлетворяет условиям стационарности в узком смысле и может быть адекватно описан с помощью младших моментов соответствующего распределения вероятностей. При этом эргодичность по отношению к n -му моменту распределения

определяется условиями, наложенными на 2-й момент. Он отмечает, что в подобных исследованиях всегда необходима априорная информация и учитывающая ее математическая модель. Он сформулировал требования к модели и показал, что им удовлетворяет модель ритмики в виде периодически коррелированных случайных процессов [1]. Эта модель успешно применена для описания параметров морского волнения [3].

Более радикальным является подход С.С. Судакова, который предложил функциональную модель радиоприема сигналов на фоне помех. Он ушел от проблемы эргодичности путем отказа от статистической модели, ограничившись использованием математического аппарата функционального анализа для описания алгоритма радиоприема и реализации его в виде системы дифференциальных уравнений [5, с. 6–11]. Методом дифференциальных уравнений Е.Г. Шепитько исследовал замкнутую информационную систему с обратной связью [7, с. 82–85] и доказал возможность снижения на порядок мощности зондирующего сигнала РЛС при сохранении обнаружительной способности этой системы.

В области охранной безопасности вместо статистической модели успешно использована модель нечетких множеств [8]. В сфере пожарной безопасности показана неэргодичность распределения вероятностей количества спасенных людей на пожарах в административных зданиях [10, с. 100–104]. Предложено использовать начальные моменты этого распределения.

Таким образом, можно констатировать, что проблема эргодичности до сих пор не имеет однозначного решения, поэтому ее разрешение в конкретной области требует разработки адекватной математической модели.

Библиографический список

1. Войчишин К.С., Драган Я.П. Об определении оценок характеристик случайного ритмического процесса по реализациям. Львов, 1974. № 38.
2. Дженкинс Г., Ваттс Д. Спектральный анализ и его приложения. Т. 1. М., 1971.
3. Драган Я.П. Структура и представление моделей стохастических сигналов. Киев, 1980.
4. Махутов Н.А., Резников Д.О. Методы предупреждения терроризма на транспорте / Сб. докладов 5-й МНПК «Терроризм и безопасность на транспорте». М., 2009.
5. Судаков С.С. Применение функциональных моделей при проектировании радиоприемных устройств // Труды МЭИ. Вып. 110. М., 1972.
6. Шепитько Г.Е. Оценка параметров случайного процесса, представленного реализацией ограниченной длительности // Аннотации докладов 18-й НТ и НМ конференции. Таганрог, 1972.
7. Шепитько Г.Е. Оптимизация чувствительности информационной системы с обратной связью // Труды МЭИ. Вып. 355. М., 1978.
8. Шепитько Г.Е. Проблемы охранной безопасности объектов. М., 1995.
9. Шепитько Г.Е., Гарнакерьян А.А., Лобач В.Т. О возможности структурного подхода к анализу случайного процесса, представленного реализацией ограниченной длительности // Всесоюзная научная сессия, посвященная дню Радио. М., 1973.

10. Шепитько Г.Е., Сычев А.П. Определение вероятности пожаров на объектах инфраструктуры железных дорог // 10-я НПК «Внедрение современных конструкций и передовых технологий в путевое хозяйство». М., 2016.

Г.Е. Шепитько

доктор технических наук, профессор

Институт проблем управления транспортной инфраструктуры

E-mail: ge2004@yandex.ru

ПЕРСПЕКТИВЫ РАЗВИТИЯ ПРАВОВОЙ БАЗЫ ПОД/ФТ В ЕВРАЗИЙСКОМ ЭКОНОМИЧЕСКОМ СОЮЗЕ

С.О. Шохин

Российская Федерация является основным локомотивом интеграционных процессов на постсоветском пространстве. Предпосылкой этому являются не только геополитические интересы страны, но и продвинутый уровень законодательной базы, сформировавшейся за последние двадцать лет. Закономерно, что Российская Федерация должна выступать и выступает инициатором и основной организующей силой при формировании отдельных направлений интеграционного процесса. Это в полной мере касается противодействия легализации доходов, полученных преступным путем, и финансированию терроризма в рамках Евразийского экономического союза.

В Российской Федерации проблематика ПОД/ФТ регулируется Федеральным законом от 7 августа 2001 г. № 115-ФЗ «О противодействии легализации (отмыванию) доходов, полученных преступным путем, и финансированию терроризма», а также принятыми в его развитие подзаконными актами. Эта тематика отражена также в законодательстве об административной и уголовной ответственности.

Становление белорусской национальной системы ПОД/ФТ и ее институциональных основ началось в 2000 г., когда был принят базовый Закон от 19 июля 2000 г. № 426-З «О мерах по предотвращению легализации доходов, полученных незаконным путем». Впоследствии был принят новый закон «О мерах по предотвращению легализации доходов, полученных преступным путем, и финансирования террористической деятельности». Нормативное обеспечение функционирования системы ПОД/ФТ в республике достаточно полное и детализированное.

9 марта 2010 г. в Казахстане вступил в силу базовый закон «О противодействии легализации (отмыванию) доходов, полученных незаконным путем, и финансированию терроризма». Продолжается формирование соответствующей нормативной базы.

Армения за сравнительно короткий срок добилась значительного прогресса по разработке и утверждению законодательной базы по ПОД/ФТ. Были сформированы соответствующие организационные структуры (органы), налажен необходимый информационный обмен между ними, а также проделана большая работа в области международного сотрудничества. В настоящее время национальная система ПОД/ФТ Армении регулируется Законом Республики Армения «О борьбе с отмыванием денег и финансированием терроризма», который вступил в силу в новой редакции с 31 августа 2008 г., и значительным количеством дополняющих его нормативных правовых актов.

В Киргизии система ПОД/ФТ находится в процессе формирования и становления. Действуют Государственная служба финансовой разведки

и Государственная служба по борьбе с экономическими преступлениями (финансовая полиция) при Правительстве Кыргызской Республики. Законодательная база ПОД/ФТ представлена в основном на уровне подзаконных и ведомственных актов.

Вместе с тем, на уровне ЕАЭС и отдельных стран-участниц нет четкой стратегии развития национальной системы ПОД/ФТ и стратегии по развитию субрегиональных групп в сфере ПОД/ФТ, увязанных с другими интеграционными инициативами (включая смежные со сферой ПОД/ФТ).

С 2004 г. по инициативе России действует Евразийская группа по противодействию легализации преступных доходов и финансированию терроризма (ЕАГ) – региональная группа по типу ФАТФ, государствами-участниками которой являются Беларусь, Индия, Казахстан, Китай, Кыргызстан, Россия, Таджикистан, Туркменистан и Узбекистан. Статус наблюдателя в ЕАГ предоставлен 15 государствам и 19 международным и региональным организациям. Эта организация играет важную роль в вовлечении государств региона в международную систему противодействия отмыванию денег и финансированию терроризма.

Вместе с тем, в рамках ЕАЭС необходим качественно иной, гораздо более углубленный уровень сотрудничества. Между государствами ЕАЭС нет таможенных границ, идет работа по унификации банковских технологий, поставлен целью единые финансовый рынок. Подобных процессов не происходит у России с Китаем или Индией. Нужны другие, более углубленные механизмы и инструменты ПОД/ФТ.

У нас же пока из действующих нормативных документов можно назвать лишь один: договор о противодействии легализации (отмыванию) доходов, полученных преступным путем, и финансированию терроризма при перемещении наличных денежных средств и (или) денежных инструментов через таможенную границу таможенного союза от 19 декабря 2011 г. При этом договор охватывает только наличные денежные средства, огромный пласт безналичных транзакций до сих пор вообще не затрагивается нормативным регулированием ЕАЭС.

Представляется, что в настоящее время сложились необходимые предпосылки для существенного продвижения вперед в области дальнейшей гармонизации и даже унификации в рамках ЕАЭС национального законодательства о противодействии отмыванию незаконно полученных доходов и финансированию терроризма.

Необходимость борьбы с отмыванием незаконно полученных доходов и финансированием терроризма носит объективно-приоритетный характер. С экономической точки зрения в кризисный период коррупция наносит особенно ощутимый вред государству и обществу. С точки зрения безопасности всплеск международного терроризма ощущается во всех странах и представляет реальную угрозу любому общественному порядку, жизни и благополучию граждан. Борьба с этими угрозами выходит на первый план.

С политической и технологической точки зрения проблематика ПОД/ФТ не имеет национальной окраски. Антиобщественный характер коррупции, мздоимства, казнокрадства и уж тем более терроризма общепризнан как абсолютное зло. В этом вопросе нет социокультурных противоречий или расхождений. Наоборот, наблюдается интернациональный и межконфессиональный консенсус.

Организация борьбы с отмыванием незаконно полученных доходов и финансированием терроризма не требует чрезмерных затрат и не оказывает существенного влияния на бюджет, поскольку, с одной стороны, не требует значительных расходов на организацию и содержание системы, с другой стороны, не вызывает острых противоречий между государствами-членами ЕАЭС по поводу финансовых потерь в рамках взаимных уступок и компромиссов, как это происходит в области гармонизации таможенных и налоговых правил и унификации параметров государственного контроля качества товарной продукции. Наоборот, экономический эффект от хорошо отлаженной системы ПОД/ФТ, особенно учитывая мультипликативный характер и превентивное воздействие, многократно превышает затраты на ее функционирование. При этом издержки организации и функционирования системы ПОД/ФТ для бизнеса также невелики.

Уровень развития законодательной базы системы ПОД/ФТ в странах ЕАЭС очень разный, и в этом есть свои плюсы. Там, где существуют значительные пробелы, не надо «ломать» уже принятое законодательство. Достаточно вложить его дальнейшее развитие в совместно согласованные рамки. Это существенно облегчает формальные и бюрократические процедуры, обеспечивает экономию сил, средств и времени в ходе законодательного закрепления технологий ПОД/ФТ.

В качестве конкретных шагов по развитию интеграционных процессов в рамках ЕАЭС в области противодействия отмыванию незаконно полученных доходов и финансированию терроризма можно было бы предложить следующее.

Необходимо разработать Концепцию развития и унификации законодательства по ПОД/ФТ в рамках Евразийского экономического союза.

На основании Концепции разработать Модельный закон ЕАЭС «О противодействии легализации незаконно полученных доходов и финансированию терроризма». В этом законе определить цели, принципы организации и функционирования, задачи, функции и полномочия соответствующих национальных органов, используемые ими методы и инструменты. Юридическая конструкция принятия такого закона может быть разной, примеров тому достаточно и в практике ЕАЭС, и в международной практике.

Далее на основании Модельного закона должна быть разработана Интегральная синхронизированная «дорожная карта» практических мер по гармонизации и унификации национальных законодательств в области ПОД/ФТ. В ней необходимо учесть меры по унификации банковского контроля, административной и уголовной ответственности и других конкретных аспектов практической деятельности.

Особо важное значение имеет последовательное конструирование единой унифицированной информационной базы данных о финансовых операциях, подпадающих под систему контроля в рамках ПОД/ФТ, а также серьезных правонарушений и правонарушителях.

Большую роль играют также совместные усилия по распространению знаний о правовом регулировании ПОД/ФТ, как среди экономических субъектов, так и среди населения. Представляется полезным сформировать совместные обучающие программы для профессиональной среды и для популяризации основ ПОД/ФТ в массах.

Интенсификация усилий в рамках ЕАЭС по гармонизации нормативной базы и практики ПОД/ФТ в современных условиях представляется очень важной и насущно необходимой.

Определенная работа в этом направлении ведется, но, на мой взгляд, недостаточно интенсивно. Остается еще очень много неопределенности и в понятийном аппарате, и в количественных определениях, и в методах формализации и технологии конкретных процессов. Представляется, что вполне созрели условия для интенсификации этой работы. И здесь многое зависит от политической воли руководства государств – участников Союза, организационно-мобилизационного потенциала Евразийской экономической комиссии, готовности национальных финансовых властей к компромиссам во имя общих целей.

Последовательные совместные усилия государств – членов по созданию единой правовой базы в области противодействия легализации незаконно полученных доходов и финансированию терроризма в значительной степени будут способствовать решению вопроса о признании ФАТФ Евразийского экономического союза в качестве наднациональной юрисдикции.

С.О. Шохин

*доктор юридических наук, профессор
профессор Департамента правового регулирования
экономической деятельности
Финансовый университет при Правительстве РФ
E-mail: Doctorsos07@rambler.ru*

СЕКЦИЯ 5. ПОВЫШЕНИЕ ФИНАНСОВОЙ И ПРАВОВОЙ ГРАМОТНОСТИ НАСЕЛЕНИЯ: МЕЖДУНАРОДНЫЙ ОПЫТ

ПОВЫШЕНИЕ ФИНАНСОВОЙ ГРАМОТНОСТИ НАСЕЛЕНИЯ: ОПЫТ США

Н.В. Васильева

В современном обществе остро стоит вопрос формирования финансовой грамотности населения и повышения его уровня. Ограниченность знаний в финансовой сфере приводит к широкому кругу негативных последствий при ведении коммерческой и экономической деятельности: банкротству, лишению пенсионного обеспечения, подверженности финансовым махинациям со стороны мошенников, увеличению кредиторской задолженности и так далее. С целью предупреждения и минимизации неблагоприятных исходов учеными и практиками-экономистами разрабатываются комплексные программы развития финансовой грамотности населения.

В мировой практике накоплен большой опыт проведения мероприятий, направленных на повышение финансового образования в конкретной стране [1, с. 74–79]. В зависимости от специфики и масштабов проводимых программ, учитывающих уровень и степень разработанности данного направления, выделяют три группы государств.

К первой группе относятся государства с высокой степенью понимания проблематики финансовой грамотности среди населения. Такие страны характеризуются глубокой степенью разработанности государственных программ по преодолению неграмотности населения, а также большой поддержкой со стороны общественности. В числе таких стран находятся США, Великобритания, Канада, Германия, Франция.

Ко второй группе относятся страны, в которых решение вопроса финансовой грамотности населения реализуется не в полной мере (Италия, Голландия, Польша, Чехия).

Третья группа включает в себя страны, шаги по решению данной проблемы в которых находятся только в стадии разработки, к ним относятся Россия и Китай.

Для настоящего исследования большой интерес представляет государственная политика по повышению финансовой грамотности населения США, которая имеет свою историю, так как первые попытки стимулирования финансового самообразования были предприняты на рубеже XXI в. [6, с. 234–237]. В настоящее время американская модель финансовой грамотности представляет собой многоуровневую систему, дифференцированную

на уровне в соответствии с жизненным биологическим циклом человека. Выделяется шесть составляющих системы, начиная от дошкольного периода, и заканчивая пенсионным возрастом, в соответствии с жизненными потребностями человека в финансовых ресурсах. Вместе с тем, степень проработки вопроса повышения финансовой грамотности во всех штатах различна, так как в одних учебных заведениях курс финансовой грамотности преподается факультативно, в других же он внесен в учебный план в качестве обязательной дисциплины для учащихся средних школ. Такая же ситуация и в высших учебных заведениях.

В дополнение к государственным существуют и частные программы, или программы, разработанные представителями различных некоммерческих организаций, среди которых особо следует отметить международную программу – Practical Money Skills for Life, получившую широкое распространение более чем в 20 странах мира. Данная программа была инициирована компанией Visa, с привлечением 45 общественных организаций, финансовых институтов и представителей различных кредитных организаций. Миссией данной программы является объединение людей по всему миру с помощью инновационных платежных систем. Это помогло развитию навыков в сфере банковского дела, частного сектора предпринимательства и получению базовых знаний для управления своими финансовыми ресурсами. Данная программа рассчитана на все категории населения, начиная от учащихся младших классов, которые с помощью финансовых игр и комиксов могут получить первоначальное представление о финансовой системе, и, заканчивая пенсионерами, способными найти в данной программе ответы на интересующие их вопросы в разделе «Life Events», например, по поводу пенсионного обеспечения.

Также большую популярность в США имеет Неделя американской экономии, проводимая представителями Consumer Federation of America (Американская федерация потребителей) каждую последнюю неделю февраля. Целью является обучение населения вести учет своих расходов, создавать финансовую «подушку безопасности», а также стимулировать сокращение задолженности перед кредиторами.

Таким образом, как правило, программы, направленные на повышение уровня финансовой грамотности, берут свое начало от государственной инициативы, а затем или параллельно с государственной политикой начинают действовать частные организации. Проводимые мероприятия способствуют развитию финансовой грамотности населения, что благотворно влияет как на уровень образования в целом, так и на развитие экономики.

Библиографический список

1. Ефимова Н.А. К вопросу о современном состоянии развития малого и среднего предпринимательства в России // Анализ общественных явлений в 2016 г. Построение прогнозов. Сборник материалов международной научно-практической конференции. 2016.

2. Иванова Т.Б. Повышение финансовой грамотности: обзор международного опыта // Вестник Волгоградского государственного университета. 2012. № 1.
3. Ивашкин А.В. Финансовая грамотность как главный фактор социальной ответственности финансовых институтов и власти перед обществом // Территория новых возможностей. Вестник Владивостокского государственного университета экономики и сервиса. 2011. № 3.
4. Ивашкин А.В. США, как оплот мировой финансовой грамотности. URL: <http://eurasian-defence.ru/?q=node/34324> (дата обращения 24.03.2017).
5. Сергейчик С.И., Сергейчик М.С., Максимова А.А. Мировой опыт реализации проектов в области финансового образования и повышения финансовой грамотности населения // Вестник Томского государственного педагогического университета. 2015. № 5.
6. Шайдуллина В.К. Особенности функционирования ЕАЭС и их влияние на экономическое развитие членов союза в условиях ВТО // Конкурентоспособность в глобальном мире: экономика, наука, технологии. 2017. № 2–1 (29).

Н.В. Васильева

студент юридического факультета

Финансовый университет при Правительстве Российской Федерации

Научный руководитель: доцент Департамента правового

регулирования экономической деятельности

Финансового университета при Правительстве Российской Федерации,

кандидат юридических наук Н.В. Залюбовская

ЗАРУБЕЖНЫЙ ОПЫТ РАЗРАБОТКИ И РЕАЛИЗАЦИИ НАЦИОНАЛЬНЫХ СТРАТЕГИЙ ПОВЫШЕНИЯ ФИНАНСОВОЙ ГРАМОТНОСТИ НАСЕЛЕНИЯ

Н.А. Ефимова

Министр финансов Российской Федерации А.Г. Силуанов в совместной публикации Российской Федерации, «Группы двадцати» и Организации экономического сотрудничества и развития (ОЭСР) «Совершенствование национальных стратегий финансового образования», отмечает: «Значительная часть исследований в области финансовой грамотности, проведенных во всем мире и, в частности, в странах «Группы двадцати», показывает, что большая часть населения имеет недостаточный уровень знаний для понимания даже основных финансовых продуктов и планирования своего бюджета, недооценивает свои риски и часто принимает неэффективные решения по управлению своими финансами. ... Поэтому финансовая грамотность становится навыком, необходимым для каждого человека в двадцать первом веке» [2].

Таким образом, можно говорить о том, что финансовое образование представляет собой определенный современный вектор развития, в направлении которого необходимо двигаться не только России, но и другим государствам. Соответствующими указанному вектору можно в полной мере считать национальные стратегии повышения финансового образования/грамотности населения, реализуемые в 59 странах разного уровня социально-экономического развития (в том числе, в Сингапуре, Нидерландах, Японии, США, Великобритании, Чехии, Эстонии, Испании, Малайзии и др.).

Национальная стратегия финансового образования – это координируемый на государственном уровне подход к финансовому образованию, реализуемому в конкретном государстве и учитывающий необходимость: а) признания важности финансового образования, его содержания и объема, учитывая национальную специфику; б) осуществления взаимодействия заинтересованных сторон и назначение руководящего или координирующего национального органа; в) формирования плана развития по достижению конкретных целей в установленные сроки [2].

Учитывая, что национальные стратегии для каждого государства являются уникальными, представляет интерес рассмотрение зарубежного опыта в реализации рассмотренных аспектов.

В рамках разработки национальной стратегии особое значение приобретает необходимость запуска различных подходов и механизмов обсуждения государственных инициатив в направлении формирования национальной стратегии посредством консультаций заинтересованных сторон. Например, в Канаде реализуются широкомасштабные консультационные кампании с привлечением большого количества заинтересованных сторон, что позволяет определиться с национальными приоритетами, которые будут

положены в основу национальной стратегии. В Великобритании, Бразилии, Индии проекты национальных стратегий обнародуются в сети «Интернет» для публичного обсуждения заинтересованными сторонами, включая государственные организации, гражданское общество, частный сектор.

В некоторых государствах для обеспечения консультационной активности формируются специальные комитеты, советы, агентства и иные платформы. Так, например, в Индии был сформирован Совет по финансовой стабильности и развитию, в Канаде – Консультативный комитет по связям с внешними заинтересованными сторонами Агентства по защите прав потребителей финансовых услуг, в ЮАР – Национальный комитет по финансовому образованию потребителей, в Корее – Группа финансового образования и др.

В отношении органов, осуществляющих контроль и координацию разработки и реализации национальной программы повышения финансовой грамотности, необходимо отметить плюрализм сложившихся подходов в зарубежных государствах. В зависимости от национального подхода, руководящий и координирующий орган может либо существовать в одном лице, либо напротив, иметь бинарную структуру. Например, в Корее руководящим органом является Комиссия по финансовым услугам, при этом координирующее ведомство представляет Совет по финансовому образованию, который включает в себя не только представителей государства, но также общественные и частные организации. В Сингапуре имеется только руководящий орган в лице Управляющего комитета по финансовому образованию, который включает в себя Валютное управление Сингапура, различные министерства (образования, здравоохранения, труда и т.д.) и советы. В Великобритании правительством сформирована специальная независимая Служба консультаций по финансовым вопросам.

Наиболее распространенным является подход, при котором органы, осуществляющие контроль, представляет государство. В свою очередь, органы, осуществляющие координацию разработки и реализации национальной программы повышения финансовой грамотности, включают в себя представителей как государственных органов, так и общественных и частных организаций. В России основным органом, осуществляющим разработку национальной стратегии, является Министерство финансов Российской Федерации совместно с Банком России и иными федеральными государственными органами. В целях координации предполагается создание Координационного межведомственного комитета/комиссии по реализации Национальной стратегии, в состав которого/которой будут входить представители государственных структур [1].

Наблюдаются различные государственные подходы и к определению целевой аудитории/группы, на которую ориентированы национальные стратегии повышения финансовой грамотности населения.

Общепризнанным является подход, при котором предполагается охватить все слои населения. Вместе с тем в отдельных государствах выделяются самостоятельные целевые аудитории, например, молодежь.

В Турции, Индии, Бразилии – женщины; в Мексике, Индонезии, Канаде – иммигранты; в Испании, Нидерландах – индивидуальные предприниматели; в Китае, Корее, США – пожилые, рабочие, граждане с низким уровнем доходов. В России национальная стратегия ориентируется на широкие слои населения, но при этом выделяются и приоритетные группы, в частности, молодежь, пенсионеры, взрослые с низким уровнем дохода [1].

Основанные на особенностях целевой аудитории отличаются также способы повышения финансовой грамотности населения. Наиболее распространенным является подход по внедрению финансового образования в школах, информационная поддержка посредством средств массовой информации, социальной рекламы, организация и проведение дней и недель финансовой грамотности, разработка и проведение программ повышения квалификации и др. В Великобритании, Испании, Австралии широко распространены интернет ресурсы, содержащие информацию для потребителей финансовых услуг. В России нашли отражение практически все перечисленные способы повышения финансовой грамотности населения.

Вместе с тем, необходимо отметить, что на сегодняшний день проект Национальной стратегии повышения финансовой грамотности на 2017–2021 гг. в России не утвержден, что формирует неопределенность в отношении дальнейших перспектив повышения финансовой грамотности населения в России.

Библиографический список

1. Проект Национальной стратегии повышения финансовой грамотности на 2017–2021 гг. // Официальный сайт Министерства финансов республики Башкортостан URL: <https://minfin.bashkortostan.ru/documents/246730/> (дата обращения 04.04.2017).
2. Совершенствование национальных стратегий финансового образования. Совместная публикация председательства Российской Федерации в «Группе двадцати» и ОЭСР. // Официальный сайт Министерства финансов Российской Федерации. URL: <http://minfin.ru/ru/om/fingram/directions/#ixzz4dHOcNJ9y> (дата обращения: 04.04.2017).

Н.А. Ефимова

старший преподаватель

заместитель руководителя Юридической клиники

«Центр правовой поддержки»

Департамента правового регулирования экономической деятельности

Финансового университета при Правительстве РФ

ПОВЫШЕНИЕ ФИНАНСОВОЙ ГРАМОТНОСТИ НАСЕЛЕНИЯ В РОССИИ: НАЦИОНАЛЬНАЯ СТРАТЕГИЯ

Н.А. Ефимова

Как отмечается в проекте Национальной стратегии повышения финансовой грамотности на 2017–2021 гг., «финансовая грамотность населения в XXI становится существенным фактором повышения эффективности хозяйственных процессов» [1]. Указанный документ был разработан в 2015 г. и имеет своей целью содействие росту благосостояния российского населения посредством повышения уровня финансовой грамотности, включая совершенствование инструментов защиты прав потребителей финансовых услуг.

Национальная стратегия повышения финансовой грамотности направлена на исполнение общенационального проекта Минфина России, реализуемого при поддержке Всемирного банка с 2011 г. «Содействие повышению уровня финансовой грамотности населения и развитию финансового образования в Российской Федерации» [2].

Как отмечает Министр финансов Российской Федерации А.Г. Силуанов, «финансовая грамотность становится навыком, необходимым для каждого человека в двадцать первом веке. Поэтому разработка и внедрение стратегий финансового образования населения является важным направлением государственной политики во многих странах «Группы двадцати», включая Россию» [2].

Трудно не согласиться с данным высказыванием, особенно если учесть следующие цифры: 1/3 населения России не осуществляет регулярное планирование личных расходов и регулярно выходит за рамки ежемесячного дохода (чем ниже доход, тем выше показатель); всего 9 % осуществляют среднесрочное планирование личных расходов на 6 месяцев и больше; не более 24 % потребителей финансовых услуг сравнивают несколько вариантов кредитных предложений до момента оформления кредита; более 50 % потребителей финансовых услуг не обладают знаниями в вопросах защиты своих финансовых прав; свыше 60 % не знают об обязанности кредитора проинформировать потребителя финансовой услуги о размере годовой процентной ставки по кредиту; всего лишь 19 % потребителей финансовых услуг уверены в справедливом разрешении возможных споров с кредитными учреждениями; более 60 % неудовлетворенных потребителей финансовых услуг не предпринимали никаких действия для защиты своих нарушенных прав; 4 % обращались с жалобой в кредитные учреждения; 3 % обращались за защитой своих прав в соответствующие органы; 9 % российского населения вообще не доверяют кредитным организациям в связи с чем не обладают навыком формирования финансовой подушки безопасности (не откладывают денежные средства) [2].

Обозначенное обуславливает острую необходимость в реализации комплексного подхода к устранению финансовой безграмотности россий-

ского населения. Таким подходом можно считать разработку Национальной стратегии повышения финансовой грамотности на 2017–2021 гг. Вместе с тем, на текущий период (апрель 2017 г.) эта стратегия еще не утверждена.

В настоящее время такой инструмент повышения финансовой грамотности населения, как национальная стратегия, реализуется в 59 странах как с развитой, так и развивающейся экономикой (например, Австралия, Бразилия, Япония, США, ЮАР, Великобритания и др.).

Фактически, подобные стратегии финансового образования в различных государствах представляют собой национальный стандарт, реализуемый в отдельно взятой стране, с учетом особенностей ее правовой системы и социально-экономического развития.

Таким образом, национальные стратегии являются уникальными для каждого государства. На указанное обращает внимание также и Генеральный секретарь Организации экономического сотрудничества и развития (ОЭСР) Анхель Гуррия, подчеркивая отсутствие «единой, подходящей для всех модели таких стратегий, все они направлены на достоверную оценку потребностей населения в финансовой грамотности, организацию действий заинтересованных сторон, направленных на достижение согласованных приоритетных целей и оптимальное использование имеющихся ресурсов и опыта» [2].

Вместе с тем, не смотря на отличие национальных стратегий и подходов к повышению финансовой грамотности в различных государствах, нельзя не сказать о едином источнике их формирования. Такой основой являются Принципы высокого уровня по разработке национальных стратегий финансового образования (High-level Principles on National Strategies for Financial Education developed by the OECD/INFE) [3].

Данные принципы были разработаны ОЭСР совместно с Международной сетью агентств по обеспечению финансового образования (INFE) и утверждены в 2012 г. членами INFE (107 государств), ОЭСР, главами «Группы двадцати», членами Азиатско-Тихоокеанского экономического сотрудничества (АТЭС).

Принципы высокого уровня по разработке национальных стратегий финансового образования призывают не только учитывать специфику конкретного государства для формирования скоординированного национально-го подхода к финансовому образованию, но также акцентируют внимание на следующих основных аспектах. Во-первых, необходимо признать важность и значение финансового образования, закрепить легальное определение данному термину, а также определить его содержательную часть, масштабы и цель, ориентируясь на потребности конкретного государства.

Во-вторых, необходимо осуществить подготовку национальной стратегии, определить ее цели и задачи, обеспечить возможность широкого обсуждения заинтересованных кругов общества по вопросу ее разработки и внедрения. В-третьих, целесообразно назначить руководящий орган национального уровня, который будет уполномочен осуществлять

координацию процессов взаимодействия заинтересованных сторон по вопросам финансового образования не только в рамках государства, но и на межгосударственном уровне.

В-четвертых, необходимо определить план развития, дорожную карту, включающую в себя систему мер, направленных на реализацию национальной стратегии с указанием конкретных сроков и последовательности их реализации. Такие меры должны также включать в себя, в том числе, необходимость внедрения основ финансового образования в рамках школьных программ, а также среди наиболее уязвимых слоев населения (например, пенсионеров). В-пятых, требуется предусмотреть способы и механизмы реализации национальной стратегии, способы и подходы их оценки.

Реализация мер, предусмотренных Принципами высокого уровня по разработке национальных стратегий финансового образования, в совокупности позволяет достичь положительных и устойчивых результатов в сфере повышения финансовой грамотности населения.

Рассмотрение проекта Национальной стратегии повышения финансовой грамотности на 2017–2021 гг. позволяет говорить о его соответствии Принципам высокого уровня по разработке национальных стратегий финансового образования.

В частности, Национальной стратегией вводится определение финансовой грамотности, под которой понимается «сочетание знаний, навыков и ответственности, необходимых для принятия взвешенных решений в сфере личных финансов» [1]; определены основные проблемы российских граждан, обусловленные низким уровнем финансовой грамотности, например, отсутствие навыков планирования семейного бюджета, оценки финансовых рисков и др.; дифференцированы приоритеты целевой аудитории, в которую входят молодежь, пенсионеры и др.; заложены организационные основы подходов в координации межведомственного взаимодействия, а также взаимодействия с негосударственными организациями, средствами массовой информации и др.; определены механизмы и подходы в реализации Национальной стратегии, основными из которых являются «дорожная карта», а также государственные и иные программы; закреплены ожидаемые результаты и подходы к оценке эффективности реализации Национальной программы (вместе с тем, представляется, что количественные показатели, например, в отношении проведенных мероприятий или участвующих в них слушателей по нашему мнению не являются адекватными для содержательной оценки эффективности реализации Национальной стратегии); этапы реализации Национальной стратегии (предполагается три этапа: 2017–2018 гг., 2019–2020 гг. и 2021 г.), а также механизмы последующей деятельности, направленной на повышение финансовой грамотности населения.

Таким образом, представляется, что утверждение Национальной стратегии повышения финансовой грамотности на 2017–2021 гг. и реализация ее положений, в целом, будут способствовать достижению целей,

поставленных в рамках документа. Вместе с тем, отсутствие разработанной на сегодняшний день «дорожной карты» по выполнению мер, предусмотренных Национальной стратегией, формирует неопределенность в отношении сроков ее запуска.

Библиографический список

1. Проект Национальной стратегии повышения финансовой грамотности на 2017–2021 гг. // Официальный сайт Министерства финансов республики Башкортостан. URL: <https://minfin.bashkortostan.ru/documents/246730/> (дата обращения: 04.04.2017).
2. Совершенствование национальных стратегий финансового образования. Совместная публикация председательства Российской Федерации в «Группе двадцати» и ОЭСР // Официальный сайт Министерства финансов Российской Федерации. URL: <http://minfin.ru/ru/om/fingram/directions/#ixzz4dHOcNJ9y> (дата обращения: 04.04.2017).
3. Принципы высокого уровня по разработке национальных стратегий финансового образования // Официальный сайт ОЭСР. URL: <http://www.oecd.org/daf/fin/financial-education/OECD-INF-E-Principles-National-Strategies-Financial-Education.pdf> (дата обращения: 04.04.2017).

Н.А. Ефимова

старший преподаватель

заместитель руководителя Юридической клиники

«Центр правовой поддержки»

*Департамента правового регулирования экономической деятельности
Финансового университета при Правительстве РФ*

ЭФФЕКТИВНЫЕ СПОСОБЫ ПОВЫШЕНИЯ ФИНАНСОВОЙ БЕЗОПАСНОСТИ НАСЕЛЕНИЯ В РОССИИ

А.А. Григорьева

Экономическая сфера является важнейшей составляющей нашей страны, экономическая безопасность обеспечивает наилучший способ функционирования государства как единого и устойчивого механизма. Финансовая безопасность – неотъемлемый компонент экономической безопасности, которая напрямую зависит от финансовой грамотности населения.

Финансовая безопасность включает в себя бюджетную, налоговую, инвестиционную, валютную безопасность, безопасность кредитно-банковской системы, финансово-денежного обращения, фондового рынка, а также финансовую безопасность личности. Это обеспечивает стабильность и независимость финансово-кредитной системы государства и определяет уровень эффективности финансовых отношений. Все компоненты финансовой безопасности тесно связаны друг с другом и направлены на экономическую стабильность страны [2, с. 324–328].

Рассматривая приоритеты государственной политики в сфере финансовой грамотности населения следует отметить, что она должна быть сосредоточена на корректировке механизмов оказания информационной и финансовой помощи населению в целях повышения ее эффективности, создании стимулов по наращиванию доходной базы.

В Указе Президента РФ от 1 июля 1996 г. № 1008 «Об утверждении Концепции развития рынка ценных бумаг в Российской Федерации» отмечается усиление социальной ориентированности экономики и повышение стабильности общества, что означает обеспечение финансовой безопасности граждан путем формирования надежных долгосрочных финансовых инструментов для инвестирования сбережений населения и участие населения в доходах от роста курсов ценных бумаг на этапе подъема экономики на основе приоритетного развития всех форм коллективных инвестиций [1].

Расширение инвестиционной грамотности может позитивно повлиять на развитие экономики, как в масштабах страны, так и на уровне регионов [3].

Мы предлагаем введение советников по инвестициям, которые смогут осуществлять свою деятельность в регионах при городских администрациях или управах и консультировать население по вопросам инвестирования. Это наиболее эффективно начинать на региональном уровне, так как создаст возможность для граждан, которые не обладают информацией об инвестициях, распорядиться своими средствами наиболее эффективным способом. В свою очередь, возможно создание частных фирм, которые смогут проводить инвестиционное консультирование, что увеличит конкуренцию между государственными советниками и частными компаниями и насытит рынок компетентными инвестиционными специалистами. Это

приведет к расширению финансового рынка, увеличению доходов населения и необходимые нашей экономике внутренние инвестиции активизируются.

В силу менталитета российского населения и недоверия к финансовым инструментам для запуска данного процесса необходимо разработать методологию повышения финансовой грамотности населения и проводить мероприятия исключительно по целевым группам и подгруппам, провести анализ недоверия, выявить причины недоверия и ликвидировать их с целью увеличения качества вырабатываемых финансовых компетенций у населения.

Нельзя забывать о долгосрочных проектах, таких как транспортная, жилищная или энергетическая инфраструктура. Возможно привлечение средств в государственно-частные программы за счет инфраструктурных облигаций. Их исполнение должно обеспечиваться активами, создаваемыми в ходе проекта.

Вышеизложенное позволит обеспечить увеличение доходов регионального бюджета, снизить уровень безработицы, создать приемлемые условия жизни и развития населения, повысить социальную защищенность, обеспечить восстановление экономического роста промышленного производства [4, с. 226–229].

Библиографический список

1. Указ Президента РФ от 1 июля 1996 г. № 1008 «Об утверждении Концепции развития рынка ценных бумаг в Российской Федерации» // СЗРФ. 1996. № 28. Ст. 3356.
2. Ермакова Э.Р. Финансовая безопасность в системе национальной безопасности государства. // Фундаментальные исследования. 2016. № 5–2. URL: <https://www.fundamental-research.ru/ru/article/view?id=40298> (дата обращения: 04.04.2017).
3. Должикова И.В. Региональная экономика и управление. Циклы регионального воспроизводства. Экономическая безопасность региона: учеб. пособие для вузов. Орел, 2012.
4. Должикова И.В. Обеспечение финансовой безопасности региона // Фундаментальные исследования. 2015. № 3–1.

А.А. Григорьева

студент юридического факультета

Финансовый университет при Правительстве РФ

Научный руководитель: доцент Департамента правового регулирования экономической деятельности

Финансового университета при Правительстве Российской Федерации, кандидат юридических наук Н.В. Залюбовская

МЕЖДУНАРОДНЫЕ ПОДХОДЫ К ПОВЫШЕНИЮ ФИНАНСОВОЙ ГРАМОТНОСТИ НАСЕЛЕНИЯ

А.Б. Хайрлиева

На сегодняшний день немаловажное значение уделяется вопросам повышения финансовой грамотности населения. И поэтому к настоящему времени в данной сфере накоплен значительный опыт проведения разнообразных мероприятий. Грамотность в финансовой сфере обеспечивает гражданам верное правопонимание экономических событий.

Целью данной работы является рассмотрение некоторых направлений международных подходов к развитию финансовой грамотности населения.

В мировой практике вопросами финансового образования с 2003 г. занимается Организация экономического сотрудничества и развития (Organization for Economic Cooperation and Development – OECD). Деятельность данной международной экономической организации основывается на принципах представительной демократии и свободной рыночной экономики.

В 2006 г. на встрече Группы восьми было решено взять курс на регулирование финансовой грамотности и образования. Данная работа основывалась на аккумулировании наиболее продуктивных программ. В целях эффективной работы в 2008 г. была создана Международная сеть финансового образования (INFE) и Международный узел по финансовому образованию. Основной задачей INFE является улучшение и расширение информированности населения о важности и необходимости финансового образования во всем мире.

В рамках официальных встреч INFE были выделены такие направления по повышению финансовой грамотности, как школьные программы и мероприятия, методология оценки эффективности программ, формирование международного подхода к оценке уровня финансовой грамотности и др.

Была создана масштабная информационная служба по вопросам финансового образования, целью которой является информирование людей со всего мира, расширение доступа и обмена информацией в сфере финансового просвещения, а также поддержка создания Международной сети финансового образования.

Также проводились конференции и форумы на высшем уровне в Бразилии, Канаде, Индии, Индонезии, Ливане, Южно-Африканской Республике, Турции, США и в других странах. Целью данных совещаний было повышение эффективности международного сотрудничества и обмен опытом в финансовой сфере.

ОЭСР выделила основные рекомендации по повышению финансовой грамотности:

- программы следует продуктивно регулировать;
- необходимо разрабатывать методологию с целью анализа функционирующих программ финансового образования;
- на ранних этапах образования повышать финансовую грамотность;
- финансовая грамотность должна быть составляющей частью корпоративного управления финансовыми организациями, в которых следует стимулировать ответственность за качество ее предоставления;
- разграничение финансового образования от коммерческого совета;
- поведение сотрудников экономических организаций должно быть регламентировано соответствующими кодексами;
- необходимо элиминировать труднопонижаемую и мелко напечатанную информацию;
- проекты финансового образования должны быть направлены на значительные стороны жизненного планирования (базовые сбережения, задолженности, страхование или пенсии);
- усиление роли экономического потенциала; рекомендации должны быть предназначены для определенных социальных групп, вплоть до максимальной индивидуализации;
- создание интернет сайтов, бесплатных информационных сетей и служб предотвращения рисков среди населения.

Таким образом, к перспективным направлениям исследования и повышения финансовой грамотности населения относят использование информационно-коммуникационных технологий; социальный маркетинг и коммуникационные инструменты. Развитие в сфере финансового образования является путем реализации программ финансового просвещения государств.

Библиографический список

1. Принципы высокого уровня по разработке национальных стратегий финансового образования // Официальный сайт ОЭСР. URL: <http://www.oecd.org/daf/fin/financial-education/OECD-INFN-Principles-National-Strategies-Financial-Education.pdf> (дата обращения: 03.04.2017).
2. Официальный сайт ОЭСР // URL: <http://www.oecd.org> (дата обращения: 03.04.2017).

А.Б. Хайрлиева

*студент юридического факультета
Финансового университета при Правительстве РФ*

*Научный руководитель: профессор Департамента
правового регулирования экономической деятельности
Финансового университета при Правительстве РФ,
доктор юридических наук А.В. Барков*

ФИНАНСОВАЯ ГРАМОТНОСТЬ В УСЛОВИЯХ МИРОВОЙ ТОРГОВОЙ СИСТЕМЫ

В.К. Шайдуллина

Вопросы финансовой грамотности и образования в настоящее время привлекают к себе большое внимание. Национальные проекты и инициативы международных организаций выросли из фрагментарных общественных организаций в сфере поддержки граждан в управлении личными средствами и получении информации о предлагаемых на рынке финансовых услугах. Большинство современных государств пропагандируют ценность финансовой грамотности в обществе, внедряя тем самым различные практики по воплощению программ и стратегий в сфере защиты прав потребителей финансовых услуг.

В международном дискурсе понятие финансовой грамотности интерпретируется как совокупность навыков физических лиц в определении финансовых рисков и принятии верных решений с целью положительного преобразования своего материального положения, а также в сфере обеспечения защиты собственных интересов. Уровень финансового образования во многом зависит от финансовой грамотности общества.

Проанализируем ряд основных международных актов, которые регулируют вопросы финансовой грамотности в современном обществе.

Генеральная Ассамблея ООН одобрила в 1985 г. Руководящие принципы для защиты интересов потребителей. Данные принципы включают в себя: участие в контроле над экономическими интересами потребителей и их защитой; нормы качества финансовых товаров и услуг, потребляемых в обществе; меры по удовлетворению поступающих потребительских претензий; систему распределения базовых потребительских товаров и услуг, а также программы информирования потребителей и поощрения их устойчивости. Пересмотрены Руководящие принципы были в 2013 г. на конференции ООН, посвященной торговле и развитию (ЮНКТАД). Так, был создан Доклад об осуществлении Руководящих принципов Организации Объединенных Наций для защиты интересов потребителей в период с 1985 по 2013 г. Аналогично акту Руководящих принципов также есть Свод принципов и правил ООН, которые касаются социального благоустройства, которое включает в себя защиту интересов прав потребителей развитых и развивающихся стран.

Специфическую роль также играют страны Группы двадцати и ОЭСР в сфере защиты прав потребителей финансовых услуг и поддержке инициатив в сфере финансовой грамотности. Так, в 2011 г. саммит Группы двадцати принял решение о выработке международных принципов защиты прав потребителей финансовых услуг. Осенью 2011 г. Комиссия Комитета

по финансовым рынкам ОЭСР при поддержке других организаций международного уровня внедрила Принципы высокого уровня по защите прав потребителей финансовых услуг. Эти принципы включают в себя: защиту данных и информации о потребителе; рассмотрение жалоб и возмещение вреда; конкуренцию. Принципы содержат правовую, регулирующую и надзорную системы, роль надзорных органов; принцип равного и справедливого отношения к потребителю; принцип открытости и прозрачности; принцип ответственного делового поведения поставщиков финансовых услуг и уполномоченных агентов. Также были разработаны некоторые эффективные подходы к реализации данных Принципов, такие как внедрение Кодекса ответственного поведения провайдеров финансовых услуг и авторизованных агентов, а также принцип раскрытия и прозрачности информации и работа с поступающими жалобами. Они были представлены лидерам на саммите в г. Санкт-Петербурге в 2013 г. В 2008 г. ОЭСР занималась созданием Международной сети финансового образования с целью увеличения информированности о необходимости последнего в современном обществе, включая обмен инициативами, практикой решения проблем. Международная сеть получила поддержку от России в создании трастового фонда совместно с Всемирным банком. Представляет Россию в сети Министерство финансов Российской Федерации, активно участвующее в деятельности организации. В 2014 г. ОЭСР было разработано Руководство по национальной стратегии финансового образования, основанное на Принципах высокого уровня по национальным стратегиям финансового образования и исследования национальных стратегий финансового образования порядка 63 стран. Оно включает в себя информацию о статусе реализации данного акта, сопутствующих этому процессу проблемах. Также стоит обратить отдельное внимание на деятельность ОЭСР в реализации системы финансового образования школьников. Так, ОЭСР в 2014 г. выпустила доклад, который был посвящен системе финансового образования молодого поколения. В нем аргументировалась необходимость финансовых знаний школьников [1].

Всемирный банк также принимает активное участие в реализации защиты прав потребителей финансовых услуг и повышении финансовой грамотности общества. Так, например, осенью 2010 г. данный финансовый институт начал реализовывать Глобальную программу защиты прав потребителей и финансовой грамотности, в ходе которой были исследованы 18 стран (из них 14 стран со средним доходом и 4 страны с низким доходом). В соответствии с полученными результатами ряду стран были предоставлены займы на реализацию программ финансовой грамотности и защиты прав потребителей финансовых услуг, включая техническую поддержку.

В 2012 г. Всемирным банком была выпущена так называемая Надежная практика защиты прав потребителей финансовых услуг, дополняющая и поясняющая основополагающие принципы стран Группы двадцати,

что обеспечило их реализацию практическими советами. Базируется Надлежащая практика на исследованиях защиты прав потребителей и их финансовой грамотности в ряде стран.

В 2013 г. Консультативная группа по оказанию помощи беднейшим слоям населения издала Пособие для органов банковского надзора с целью реализации защиты прав потребителей стран с развивающимися экономикой и рынками, а также дополнительные индикаторы предупреждения раннего кредитного риска. В Пособии были заявлены приоритеты системы на повышение финансовой доступности.

Россия принимает активное участие в подобной детальности, что обуславливает сложившуюся систему сотрудничества государственных органов и международных организаций, что позволяет во многом увеличить уровень финансовой грамотности общества, а также степень его финансового просвещения. Так, например, Правительство РФ получило у МБРР заем № 79830-RU на финансирование Проекта «Содействие повышению уровня финансовой грамотности населения и развитию финансового образования в Российской Федерации». Минфин России при координации Межведомственной комиссии занимается общим управлением реализацией данного проекта. Межведомственная комиссия, организованная по приказу Минфина России [2], которая возглавляется заместителем Министра финансов, занимается общим контролем за реализацией Проекта. Рабочая группа проекта нацелена на оперативное управление Проектом в Минфине России. Также в РФ был организован международный Экспертный совет.

Минфин РФ в рамках реализации Проекта с 2015 г. начал разработку Национальной стратегии повышения финансовой грамотности в России, при участии Банка России, Роспотребнадзора и других заинтересованных организаций и ведомств. Весной 2015 г. Банк России представил проект программы по повышению финансовой грамотности, цель которой заключается в улучшении взаимодействия с федеральными органами исполнительной власти, региональными администрациями и иностранными регуляторами. Заявлено, что указанная программа частично войдет в Национальную стратегию.

Основными рекомендациями для России в рассматриваемой сфере является необходимость полной гармонизации российского законодательства с нормативными актами ОЭСР и ООН, а также продолжение активного ее участия в международных организациях с целью повышения финансовой грамотности населения.

Библиографический список

1. Financial Education for Youth. The Role of Schools / OECD, 2014.
2. Приказ Министерства финансов Российской Федерации от 25 марта 2010 г. № 182 «О Межведомственной комиссии по подготовке и реализации проекта «Содействие повышению уровня финансовой грамотности населения и раз-

вitiю финансового образования в Российской Федерации» // СПС «Гарант».
URL: <http://www.garant.ru/> (дата обращения: 04.04.2017).

В.К. Шайдуллина

кандидат юридических наук

старший преподаватель

Департамент правового регулирования экономической деятельности

Финансового университета при Правительстве РФ

E-mail: vk.shaydullina@gmail.com

СЕКЦИЯ 6. ГОСУДАРСТВЕННОЕ РЕГУЛИРОВАНИЕ ЭКОНОМИКИ И ЭКОНОМИЧЕСКАЯ БЕЗОПАСНОСТЬ РОССИИ

ФИНАНСОВАЯ БЕЗОПАСНОСТЬ В СИСТЕМЕ НАЦИОНАЛЬНОЙ БЕЗОПАСНОСТИ ГОСУДАРСТВА

А.И. Гаранина

Сегодня обеспечение безопасности – внутренней и международной – имеет особое значение для любого государства. Обсуждая вопросы финансовой стабильности, экономического развития, социального обеспечения, энергетической и продовольственной независимости, борьбы с легализацией («отмыванием») доходов, полученных преступным путем, так или иначе говорят о безопасности [1, с. 26].

События последних двух лет, связанные с обострением отношений России и Запада, замедлением темпов роста мировой экономики, изменением общеэкономической конъюнктуры, поставили перед страной задачу адаптации к складывающимся условиям хозяйствования и защиты национальных интересов в тех сферах, которые в новых реалиях проявили себя как наиболее уязвимые. Вышесказанное во многом предопределило необходимость обновления стратегии национальной безопасности страны.

С подписанием Указа Президента РФ № 63 от 31 декабря 2015 г. вступила в силу новая Стратегия национальной безопасности РФ, соответствующая сегодняшним условиям. Согласно этому документу, в числе стратегических целей национальной безопасности перечислены: развитие экономики страны, обеспечение экономической безопасности и создание условий для развития личности, перехода экономики на новый уровень технологического развития, вхождение России в число стран-лидеров по объему валового внутреннего продукта и успешного противостояния влиянию внутренних и внешних угроз [2, с. 324–325].

Финансовая безопасность – это часть системы национальной безопасности государства, при которой состояние национальной экономики характеризуется ее устойчивым, социально ориентированным и поступательным развитием в векторе национального богатства при сформированной институциональной системе своевременного эффективного мониторинга и нейтрализации внутренних и внешних угроз национальным экономическим интересам государства [3, с. 3].

Финансовую безопасность необходимо рассматривать как одну из подсистем экономической безопасности государства.

Кратко охарактеризуем в отдельности состояние структурных блоков финансовой безопасности.

1. Безопасность бюджетно-налоговой системы.

Сырьевая модель российской экономики предопределяет зависимость благосостояния страны от цен на энергоносители. Так, 47 % доходов федерального бюджета в 2015 г. (и почти четверть доходов консолидированного бюджета страны) приходились на нефтегазовые доходы. При этом начиная с 2010 г. они не направлялись на пополнение Резервного фонда и Фонда национального благосостояния, а в полном объеме шли на обеспечение расходной части бюджета страны. В условиях отрицательной динамики цен на нефть возникла необходимость отказа от среднесрочного бюджетного планирования и возврат к однолетнему, состоялся пересмотр заложенной в бюджет цены на нефть, а также возникла необходимость изыскания 250 млрд руб. на реализацию антикризисного плана в 2016 г.

Бюджетно-налоговая сфера России характеризуется также тем, что у нас непосильная для бизнеса налоговая нагрузка (50,7 % по оценкам Всемирного Банка, 30 % – по мнению аналитиков ФНС России), что способствует увеличению доли теневой экономики [2, с. 326].

2. Безопасность кредитно-банковской системы и национальная платежная система.

Сохранение финансовой безопасности государства подразумевает собой способность проводить независимую финансово-экономическую политику в рамках своих национальных интересов для сохранения устойчивости и саморазвития экономики страны [1, с. 3].

Важнейшую роль в повышении финансовой безопасности страны играет построение национальной платежной системы для максимальной независимости от санкций западных стран в отношении России.

Однако существует ряд угроз, возникающих в национальной платежной системе, которые могут повлиять на экономическую безопасность нашей страны и разрушить ее финансовую стабильность:

- высокую опасность для платежных систем страны, которые используют западное оборудование, представляет возможность установки «жучков» и «заглушек» иностранными спецслужбами;
- высокими темпами увеличивается уровень кибернетических угроз;
- Министерство обороны Российской Федерации для выплаты денежного довольствия военнослужащим пользовалось услугами западных платежных систем, а именно: Visa и Mastercard, что дает возможность западным государствам узнать численность Вооруженных сил Российской Федерации, а также их персональные данные.

Создание эффективной национальной платежной системы – это приоритетная задача Банка России [1, с. 3–5].

Необходимо отметить, что в России низкодиверсифицированная финансовая структура, что говорит об отстающем финансовом развитии. Российская банковская система столкнулась с проблемой дефицита средств для проведения кредитных операций. На фоне невозможности заимствования иностранного капитала, возросших опасений отечественных вкладчиков,

кредитно-банковская система практически лишила российскую экономику привлекаемых средств для развития и текущего финансирования [2, с. 326].

3. Безопасность валютно-денежной системы.

По мнению ряда исследователей, зависимость российского бизнеса от иностранных кредитов и рост корпоративных внешних заимствований сформировались среди прочего в результате политики органов государственной власти РФ относительно использования Стабилизационного фонда, средства которого не направлялись на развитие отечественной экономики, а размещались в финансовых инструментах иностранных государств.

4. Безопасность фондового рынка.

«Силовая смена власти и крупнейший в новом веке вооруженный конфликт на сопредельной территории, санкции, введенные против России со стороны США и ЕС, снижение цен на нефть, отток капитала, слабые экономические показатели – все это оказало угнетающее воздействие на финансовые рынки. Эмитенты и инвесторы утратили средне- и долгосрочные ориентиры», – такую характеристику российскому фондовому рынку дают эксперты НАУФОР.

Таким образом, вышесказанное подтверждает, что в сложившихся условиях всем звеньям финансовой системы страны присущи не только потенциальные, но и реальные угрозы безопасности данной системы [2, с. 327].

В заключении хотелось бы отметить, что состояние финансовой системы страны (государственного бюджета и других институтов), способность этой системы обеспечивать государство финансовыми средствами, достаточными для выполнения внутренних и внешних функций, являются основой обеспечения национальной безопасности государства [4, с. 29].

Библиографический список

1. Аксиненко Н.К. Роль национальной платежной системы в обеспечении финансовой безопасности государства // Интернет-журнал Науковедение. 2015. Т. 7. № 2 (27).
2. Ермакова Э.Р. Финансовая безопасность в системе национальной безопасности государства // Фундаментальные исследования. 2016. № 5–2.
3. Лесных Ю.Г., Повойко И.В. Риски и угрозы экономической безопасности России со стороны мирового финансового рынка в новых геоэкономических условиях // Политематический сетевой электронный научный журнал Кубанского государственного аграрного университета. 2015. № 112.
4. Фомин А.А. Финансовая безопасность и ее правовое обеспечение в современной России // Ученые записки юридического факультета. 2014. № 32.

А.И. Гаранина

*курсант международно-правового факультета
Московский университет МВД России им. В.Я. Кикотя
E-mail: Nleto01@mail.ru*

Научный руководитель:

*доцент кафедры гражданского трудового права, гражданского процесса
Московского университета МВД России им. В.Я. Кикотя,
кандидат юридических наук, доцент, подполковник полиции
Ж.Ю. Юзефович*

ОСОБЕННОСТИ СИСТЕМЫ УПРАВЛЕНИЯ ГОСУДАРСТВЕННЫМИ ХОЛДИНГАМИ

В.Ю. Кудряшов

Во второй половине 2000-х годов в Российской Федерации наметилась тенденция создания государственных холдингов. С 2006 по 2008 гг. были образованы такие крупные компании как Объединенная судостроительная корпорация, Объединенная авиастроительная корпорация, Госкорпорация «Ростехнологии», акционерное общество «Оборонсервис», Госкорпорация «Росатом», Госкорпорация «Роснано».

Создаваемые государственные холдинги за счет преимуществ не только перед разрозненными государственными предприятиями, но и перед частными компаниями, не имеющими таких ресурсов, могли бы стать мотором для развития как отдельных отраслей, так и всей экономики страны.

Однако, возникла новая проблема – нехватка опыта управления такими холдингами.

При выстраивании системы управления в таких холдингах необходимо учитывать ряд их особенностей.

Одной из таких особенностей является история их образования. Образование таких холдингов происходило разными путями: как акционированием федеральных государственных унитарных предприятий – основная масса (в таком случае 100 % акций будут находиться в руках государства), так и при вливании в холдинг пакетов акций компаний, в которых кроме государственного имеется и частный капитал (в таком случае в холдинге будет находиться лишь часть). В результате всевозможных вливаний может образоваться довольно громоздкая структура, усложненная перекрестным владением, дополнительной иерархией и т.д.

Таким образом, первым шагом в выстраивании эффективной системы управления должны стать оптимизация и перераспределение пакетов акций для выстраивания оптимальной структуры.

Рассматриваемые нами компании как правило имеют трехуровневую структуру: головная компания – субхолдинг – дочернее хозяйственное общество.

В каждом конкретном случае требуется оценка, необходимо ли наличие субхолдингов, упростит ли оно в конечном счете управление холдингом, поскольку введение дополнительного уровня управления (субхолдингов) увеличивает количество согласующих в процессе рассмотрения и согласования вопросов, что на первый взгляд однозначно делает систему более громоздкой и увеличивает сроки согласования.

После оптимизации структуры холдинга наступает второй этап – разработка комплекса мер и правил, описывающих взаимоотношения между собственниками, менеджерами и другими заинтересованными сторонами хозяйствующих субъектов, а также нормативных документов, закрепляю-

щих такие правила, то есть – корпоративной системы управления. Такая система должна быть прозрачной и понятной, с четко определенными полномочиями и сферами ответственности каждого субъекта.

На корпоративную систему управления окажет влияние другая отличительная особенность рассматриваемых холдингов – главная цель их деятельности не получение прибыли, а обеспечение интересов РФ – соответственно, система корпоративного управления должна в первую очередь защищать интересы Российской Федерации.

Защита интересов Российской Федерации будет достигаться в первую очередь установлением следующих основных принципов, на которых будет основываться система корпоративного управления:

1. Принцип ограничения полномочий единоличных исполнительных органов: генеральный директор без предварительного одобрения совета директоров не вправе совершать сделки, не предусмотренные бизнес-планом;
2. Принцип представительства: представители интересов государства в советах директоров по основным вопросам финансово-хозяйственной деятельности обществ голосуют по выдаваемым органами государственного управления, осуществляющими права акционера от имени Российской Федерации, директивам;
3. Принцип формирования совета директоров входящих в холдинг обществ: в советах директоров обществ, входящих в холдинг, необходимо наличие представителей РФ и головной компании.

Кроме того, еще одним полезным инструментом влияния основного акционера на финансово-хозяйственную деятельность дочерних хозяйственных обществ видится механизм прямого обязательного указания со стороны основного общества (головной компании или субхолдинга).

Механизм прямых обязательных указаний предусматривает, что при необходимости Российская Федерация в лице органов исполнительной власти, представляющих интересы Российской Федерации, в рамках заключаемого с головной компанией соглашения направляет в управляющую компанию холдинга поручение. На основании поступившего поручения головная компания в соответствии с требованиями законодательства об акционерных обществах формирует поручение, обязательное для исполнения Генеральным директором субхолдинга. Субхолдинги, в свою очередь, формируют соответствующее поручение в адрес генерального директора ДХО.

Схема принятия решений в системе с описанными нами принципами показана на рис. 1.

Следующим этапом будет внедрение системы бизнес-планирования.

Одна из основных задач многоуровневой системы управления – определение и выражение количественных показателей в рамках достижения поставленных перед компанией целей.

На основании определенных стратегических целей, стоящих перед

холдингом, выделяются основные блоки (направления) сбалансированной системы показателей холдинга, в рамках которой по каждому блоку определяются ключевые показатели эффективности.

Головная компания на основании определенных Российской Федерацией стратегических целей определяет системообразующие блоки ССП и набор ключевых показателей эффективности (КПЭ) по каждому блоку, осуществляет дальнейшую установку показателей для субхолдингов (с учетом специфики деятельности обществ) с целью достижения показателей по холдингу в целом.

В рамках внедрения ССП на основании определенных КПЭ хозяйственными обществами холдинга разрабатывается основной элемент системы бизнес-планирования – бизнес-план на трехлетний период.

В основе такой системы лежит бизнес-план – документ, разрабатываемый на каждом уровне холдинга (ДХО – субхолдинг – головная компания) для каждого общества, входящего в холдинг, и определяющий цели и задачи деятельности хозяйственного общества, распределение ресурсов хозяйственного общества на период планирования, средства и способы достижения целей и задач, поставленных Российской Федерацией перед холдингом.

Бизнес-план разрабатывается на трехлетний период. Первый год планирования детализируется по кварталам (накопленным итогом), два последующих года по кварталам не разбиваются; приводятся прогнозные годовые показатели.

Бизнес-план определяет полномочия единоличного исполнительного органа хозяйственного общества по ведению финансово-хозяйственной деятельности, то есть определяет/включает в себя, в том числе, лимиты расходования денежных средств, лимиты привлечения заемных средств, а также количество и состав сделок, планируемых к реализации хозяйственным обществом.

В целях упрощения ведения финансово-хозяйственной деятельности ДХО предполагается, что одобрение совершения предусмотренных



Рисунок 1

бизнес-планом планово-определенных сделок, осуществляется одновременно с утверждением советом директоров бизнес-плана хозяйственного общества.

Система бизнес-планирования, составленная таким образом, в первую очередь за счет четкого определения планируемых сделок повышает прозрачность финансово-хозяйственной деятельности. Отделение планово-определенных и условно-определенных сделок от индивидуальных сделок в значительной степени облегчает работу аналитических центров в холдинге, тем самым высвобождая значительный ресурс, и позволяет концентрировать внимание на незапланированных сделках. Единовременное одобрение плановых сделок в утверждаемом бизнес-плане позволяет разгрузить орган управления обществом – СД, при сохранении должного уровня контроля.

Реализация рассмотренной нами системы планирования возможна только в случае существования совместно с ней отлаженной системы мотивации топ-менеджмента.

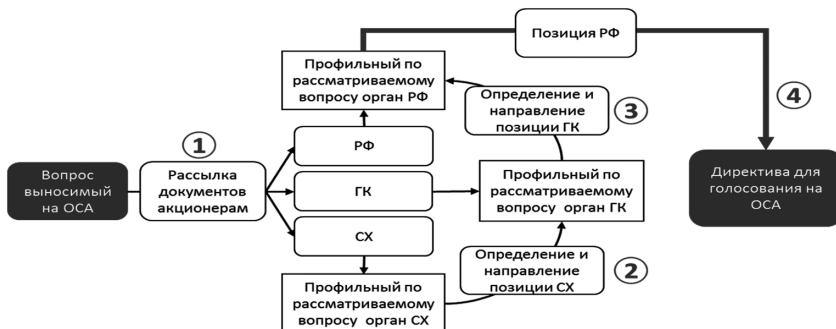
Двумя главными моментами при внедрении системы мотивации является определение перечня КПЭ, используемых для оценки эффективности конкретного предприятия, и соответственно, его сотрудников, и влияние достижения их плановых значений на размер вознаграждения.

Поскольку главной целью деятельности госкомпаний является получение прибыли, а выполнение целей и задач, поставленных государством не просто перед компанией, а фактически перед целой отраслью производства, целесообразно разделить при принятии решения о мотивации топ-менеджмента у обществ, участвующих в госзаказе, КПЭ финансово-хозяйственной деятельности на приоритетные и второстепенные. К приоритетным КПЭ будут относиться только КПЭ производственной деятельности, к второстепенным – КПЭ финансово-экономической деятельности, управления активами холдинга, персонала и т.д.

В.Ю. Кудряшов

аспирант

Московский финансово-юридический университет МФЮА

E-mail: vkudryashoff@yandex.ru

СЕРТИФИКАЦИЯ КАК ОСНОВА ОБЕСПЕЧЕНИЯ БЕЗОПАСНОСТИ И КАЧЕСТВА ПРОГРАММНЫХ СРЕДСТВ

А.В. Морозевич

В современных условиях рыночной экономики важным остается создание востребованного рыночного товара, а также его реализация. Не малую роль играет конкуренция, а целью потребителя является максимизация требований относительно качества и безопасности продукта. В рамках конкурентной борьбы относительно разрабатываемой продукции и предоставляемых услуг актуальным решением для оценки, а также гарантии качества и функциональности остаётся сертификационная система – своеобразное нормативное средство, регулирующее отношения производителя-потребителя, назначением которого является усиление воздействия механизма, повышающего эффективность производственного процесса на всех его стадиях [2].

Виды сертификации, как правило, классифицируются на национальную и международную. Международная сертификация систем качества в настоящее время является классификацией стандартов, отражающих всевозможные требования к производителям и поставщикам, которые должны ориентироваться и разбираться в интересах потребителей. Данная сводка стандартов обозначается как Международная организация стандартизации с аббревиатурой ISO (International Organization for Standardization). Сертификация ISO в России обладает аналогом, а конкретно – системой стандартов ГОСТ Р ИСО, которая на сегодняшний день служит действенным средством регулирования рыночных отношений в условиях растущей конкурентной борьбы [2,3].

В большинстве случаев необходимое качество программных средств в первую очередь зависит от квалификации и принципов производителей, заказчиков, а также пользователей. Весомые системные ошибки при формулировании требуемых характеристик качества, оценке трудоемкости, стоимости и длительности разработки программных средств, как правило, достаточно массовые и типичные. Большое количество разработанных программных продуктов не выполняют заданные функциональные задачи с гарантированным качеством, что ведет к долгой и иногда безуспешной доработке для обеспечения требуемого качества и надежности функционирования, на что уходят большие средства и время.

Из года в год корректная работа технических средств, в большинстве случаев, является определяющей для качественного управления объектами, а также успеха предприятий и иногда – безопасности человека. Следовательно, тщательная оценка требуемых характеристик качества программного продукта является важнейшим фактором обеспечения их адекватного применения. Это может быть реализовано на основе выделения и определения подходящих характеристик, учитывая цели использования и функциональ-

ность задач программного средства. Применительно к программным средствам система обеспечения качества – это совокупность методов и средств организации управляющих и исполнительных подразделений предприятия, участвующих в проектировании, производстве и сопровождении комплексов программ с целью придания им свойств и качества, обеспечивающих удовлетворение потребностей заказчиков и потребителей при минимальном или допустимом расходовании ресурсов [1].

Качество и безопасность должны быть удостоверены и гарантированы компетентными, желательно независимыми организациями путем достаточно широких, регламентированных испытаний – сертификации [1].

Затраты на разработку сильно возрастают в момент, когда показатели качества приближаются к пределу, который может быть достигнут при конкретной технологии и данном уровне автоматизации процесса разработки. В таких случаях для обеспечения высокого качества требуется сертификация технологии и системы обеспечения качества их проектирования, разработки и сопровождения. Для этих действий все процессы сертификации должны предусматривать соответствующие технологические работы и документы, которые гарантируют создание продукта требуемого качества.

В исходных нормативных документах должны присутствовать все функциональные и эксплуатационные характеристики, которые обеспечивают заказчику, а далее пользователю возможность адекватного применения сертифицированного продукта и/или технологического процесса с раскрытием полного функционала и показателей качества. Выбор и ранжирование показателей качества должны учитывать класс комплексов программ, технологий, их функциональное назначение, режимы эксплуатации, степень обязательств и жесткость требований к функционированию и возможности различных ошибок и дефектов. Сертификационные испытания являются формализованной и регламентированной ступенью тестирования продуктов и процессов их возникновения, удостоверенными значительным числом документов. При сертификации, как правило, руководствуются такими основными исходными требованиями заказчика, как:

- согласованным с разработчиком техническим заданием и/или спецификацией требований к продукту, утвержденным заказчиком; утвержденным комплектом эксплуатационной документации на комплекс программ и его компоненты, а также на систему обеспечения их качества;
- действующими государственными, международными и ведомственными стандартами для проектирования и испытания программ, а также на техническую документацию производства и продукции;
- программой испытаний по всем требованиям технического задания и положениям эксплуатационной документации;
- методиками испытаний по каждому разделу требований технического задания и документации.

В общем случае качеством функционирования программного продукта является совокупность свойств, которые обуславливают его

полезность в течение всего жизненного цикла и обеспечивают надежное представление полной, достоверной и конфиденциальной информации для ее дальнейшего использования. Наряду с этим, качество функционирования продукта предусматривает корректное заданным требованиям представление выходной информации для пользования, выполнение функциональных технологических операций, а также наличие технических возможностей программных средств к расширению, усовершенствованию и дальнейшему развитию. Обеспечение качества функционирования программного средства не может быть отделимо от решения вопроса гарантии его функциональной безопасности.

Постоянно возрастающая уязвимость программных средств от случайных и преднамеренных негативных воздействий продвинула эти вопросы в разряд особо важных, которые определяют принципиальную возможность и эффективность применения программных продуктов. Обширному применению программных средств сопутствует проблема обеспечения защиты на уровне, который гарантирует национальную безопасность России. В конечном итоге техническая проблема защиты систем, комплексов программ и данных повышается до уровня национальных и государственных проблем, которые необходимо решать законодательными, организационными, технологическими и стандартизационными мероприятиями при сертификации.

Библиографический список

1. Липаев В.В. Сертификация программных средств. М., 2010.
2. Актуальность сертификации в наши дни. URL: <http://www.forexclass.ru/biznes/aktualnost-sertifikacii-v-nashi-dni.html> (дата обращения 25.03.2017).
3. РОСПРОМТЕСТ Сертификация ИСО. URL: <http://www.rospromtest.ru/content.php?id=5> (дата обращения: 25.03.2017).

А.В. Морозевич

магистрант

Московский авиационный институт

(национальный исследовательский университет)

E-mail: alexey.morozevich@gmail.com

ИНЖЕНЕРНО-ФИНАНСОВАЯ БЕЗОПАСНОСТЬ ИНФРАСТРУКТУРЫ ТЕПЛОСНАБЖЕНИЯ

С.А. Огарков

Важой задачей современного этапа развития экономики является решение проблемы устойчивого теплоснабжения, которая сопровождается угрозой дефицита тепловой энергии и связана с ухудшением состояния основных фондов теплового хозяйства в результате разбалансирования финансового механизма под воздействием нарастающего износа и сокращения инвестиций, увеличения задержек по оплате, снижения платежеспособности домохозяйств при падении денежных доходов.

Проблема износа основных фондов инфраструктуры жилищно-коммунальной сферы остро проявляется в зимний отопительный период. Участились массовые прорывы теплоносителя, растет финансовый ущерб. Около 30 млн жителей в стране не имеют сетей постоянной канализации и отопления, а около 50 млн чел. – горячего водоснабжения.

Резервные системы централизованного теплоснабжения потребителей имеют не все населенные пункты, что снижает надежность и энергоэффективность, доходность теплоснабженческих организаций.

Поэтому решение проблемы плохого состояния системы подземных теплопроводных сетей, связанного с повышением риска возникновения прорыва теплоносителя в отопительном сезоне, становится актуальным привлечение инвестиций в техническое перевооружение и реконструкцию теплосетевой системы. Необходимо добиться платежной дисциплины между потребителями и поставщиками услуг.

Жилищный фонд и коммунальные сети медленно обновляются, что влечет риски утраты здоровья и распространения техногенных катастроф. Дома, построенные в середине прошлого века, подошли к черте неэффективного ремонта.

Численность пострадавших может достигать за отопительный период (длящийся 7 месяцев, с октября по апрель) одного миллиона человек. Затраты на устранение одной аварии сравнительно невелики, однако потери имущества и людского здоровья от прекращения суточного обогрева превосходят ожидания. Невозможно спать, принимать пищу, нарушается режим труда на производствах. Собственники лишаются доступа к своему жилищу из-за разрушения при перемерзании конструкций (превышение предела прочности).

Безаварийная работа теплосетевых объектов, надежное теплоснабжение потребителей, установленное федеральным законом о теплоснабжении, в условиях участвовавших случаев прорывов подземных трубопроводов, требует комплексного исследования состояния основных фондов теплового хозяйства и безотлагательных мер по снижению влияния износа теплосетей

на экономические показатели. Повышение тарифов не приводит к своевременному решению задачи по обеспечению надежности теплоснабжения.

Ежегодное повышение тарифа является недостаточной мерой. Месячный тариф на горячее водоснабжение на человека вырос в период 2010–2015 гг. с 71,1 до 121,66 руб. или в 1,7 раза. Рост тарифа отопления одного кв.м общей площади увеличился за рассматриваемый период с 1398,7 до 1649 руб., или на 17 %. Для реконструкции теплового хозяйства необходима консолидация финансовых активов из различных источников, увязанная со стоимостью работ. Требуют замены более 49,8 тыс. км (30 % от общей протяженности) теплотрасс, а за год реконструируют (наша гипотеза – в основном по аварийному ремонту) около 3 %. Аварийные участки представляют критические точки наибольшего риска прорывов теплоносителя.

Разместившись на 3,4 млрд. кв.м общей площади жилищного фонда, 72 % населения проживает в городах, остальные – в сельской местности на 969 млн. кв.м: по 24 кв.м на человека в городе и 25,6 кв.м на селе (село активно застраивают горожане). Доля оборудованного водопроводом, канализацией, отоплением, горячим водоснабжением, газом (или электроплитами) жилья составляет около 60 %. Около 80 % жилого фонда находится в частной собственности. Каждый квадратный метр необходимо отапливать в зимний период. Качество жилья постепенно снижается ввиду старения каменно-кирпичной кладки и деревянных конструкций, на которые приходится около 60 % общей площади. Блочно-панельное индустриальное строительство составляет 35 %, оставшуюся долю жилого фонда занимают монолит и прочие технологии.

Необходимо снижать износ основных фондов производства, передачи и распределения пара и горячей воды (тепловой энергии), достигший по субъектам Российской Федерации в среднем 45 % (полностью изношено 12,9 % по данным Росстата за 2015 г.) посредством реконструкции и усиления сетей различных диаметров. Также необходим пересмотр строительных норм и правил по возведению сети теплотрасс, перекладке новыми энергоэффективными материалами. Решение вопроса упирается в проведение системного комплексного изучения инженерных коммуникаций, классификации сложности и очередности проведения строительных работ, организации механизированных подрядных структур для их выполнения, финансового механизма и плана мероприятий ликвидации изношенных участков тепловой инфраструктуры.

Библиографический список

1. Огарков С.А. Бизнесу важная погода в доме // Электронный журнал «Местное устойчивое развитие». 2014. № 8. URL: <http://www.fsdejournal.ru/book/export/html/572> (дата обращения: 26.02.2017).
2. Огарков С.А. Проблема долговой зависимости при воспроизводстве основных фондов теплосетевой генерации // Актуальные вопросы современной науки

- и образования: материалы международной научно-практической конференции. Вып. 14. Т. 1. Киров, 2015.
3. Теплоэнергетика и централизованное теплоснабжение России в 2012–2013 гг. URL: http://www.rosteplo.ru/Image/new_s/2015/07/dokladnenergoCT.pdf (дата обращения: 26.02.2017).

С.А. Огарков

*кандидат экономических наук, преподаватель
Московский финансово-юридический университет МФЮА
E-mail: ogarkovsa@mail.ru*

ВНЕДРЕНИЕ ЛОГИСТИКИ НА ПРЕДПРИЯТИЯХ И В ОРГАНИЗАЦИЯХ

О.Ю. Семенова, Я.А. Кулагина

Для более удобной и точной, а так же практичной работы организации необходимо внедрение в нее службы логистики или отдела логистики. С внедрением логистики на предприятии появится возможность более точного и корректного контроля товаров или услуг, предоставляемых той или иной организацией.

На предприятиях, в которых уже отдел логистики функционирует достаточно долго, появляется мощный централизованно управляемый механизм, позволяющий решать задачи практически любой степени сложности ответственно и профессионально. В организационной структуре предприятия почти все функциональные области взаимодействуют с ней, обеспечивая оптимизацию деятельности и устойчивость предприятия. Самой главной функцией логистики на предприятии является анализ и координация выполнения укрупненных блоков задач. Задача управления на основе логистического подхода – согласовать потребности в операциях на межфункциональной основе для достижения глобальной цели предприятия. Логистика, распределяя и контролируя маленькие задачи, помогает предприятию организовать масштабные работы, делая это достаточно точно и быстро, облегчая процесс как сотрудникам, так и организации в целом.

В организационной структуре службы логистики должна тесно взаимодействовать с различными функциональными подразделениями компании, обеспечивая оптимизацию их деятельности и системную устойчивость компании.

Логистика в целом выполняет задачи не разрешения возникающих проблем и конфликтных ситуаций, а их анализ и перераспределение по другим службам компании, не погружение в многочисленные, порой сугубо технические детали процесса выполнения заказа, а координация укрупненных блоков задач.

Без службы логистики организации приходится стоящие перед ней задачи распределять по разным отделам организации, которые в свою очередь не могут оценивать и взаимодействовать с другими отделами, и учитывать их специфику работы, как это делает служба логистики. Также в отсутствие службы логистики предприятию достаточно сложно эффективно функционировать, дальше развиваться.

Многие зарубежные компании осуществляют поиск партнеров или инвесторов, обладающих достаточно развитой логистической службой.

Создание службы логистики позволит увязать в единую систему задачи логистического управления внутренними бизнес-процессами компании с бизнес-процессами партнеров и потребителей.

Отделы логистики на предприятиях должны основываться на ряде принципов:

- функциональный принцип;
- географический принцип;
- продуктовый принцип;
- принцип «по поставщику»;
- принцип «по потребителю»;
- комбинированный.

Функциональный принцип – обеспечивает выполнение всего ряда функций во всей подсистеме логистики без какого-либо деления на сотрудников.

Географический принцип – обеспечивает выполнение так же всего ряда функций, но по разделению рынка по регионам, областям или филиалам.

Продуктовый принцип – обеспечивает выполнение ряда функций на предприятиях в отделах продаж и закупок.

Принцип «по поставщику» – обеспечивается на предприятиях и в организациях, на которых значительный ассортимент материальных ресурсов поступает от одного конкретного поставщика.

Принцип «по потребителю» обеспечивается на предприятиях и в организациях, которые имеют длительные производственно-хозяйственные связи, потребители приобретают определенный ассортимент продукции предприятия в значительных объемах.

Комбинированный принцип представляет собой сочетание приведенных выше организационных принципов, используемых в отделах службы логистики предприятия или организации. В основном это сочетание присуще отделам закупок и продаж.

Кроме принципов, которые должны учитываться при внедрении логистики на предприятии, должны учитываться все функции логистики, которые непосредственно связаны между собой, объединены в мощный централизованно-управляемый механизм, позволяющий решать задачи любой сложности, быстро, слаженно и профессионально.

Выделяют три функции логистики:

- интегрирующая – формирование процесса товародвижения как единой целостной системы;
- организующая – обеспечение взаимодействия и согласования стадий и действий участников товародвижения;
- управляющая – поддержание параметров материалопроводящей системы в заданных пределах.

Наиболее сложной является структура движения информационных потоков, в центре которой находится служба логистики.

При внедрении на предприятии службы логистики оно сталкивается с рядом внутрифирменных проблем, которые влияют негативно не только на организационную структуру предприятия, но и на производственно-хозяйственную деятельность.

Некоторые проблемы в организации службы логистики на предприятии представлены в табл. 1.

Таблица 1

Проблемы в организации службы логистики на предприятии

<i>Проблемы организации службы логистики</i>	<i>Мотивации сотрудников подразделений предприятия</i>
Негативное отношение к службе логистики со стороны подразделений предприятия	Переход к логистике традиционных функций, выполняемых другими структурными подразделениями предприятия
Отсутствие рациональной организационной структуры службы логистики предприятия	Спорный характер функций различных направлений производственно-хозяйственной деятельности предприятия
Недостаточная функциональная и организационная гибкость службы логистики предприятия	Использование подразделениями предприятия просчетов и ошибок, допускаемых службой логистики
Отсутствие общей оптимальной организационной структуры предприятия и его подразделений	Неуверенность сотрудников подразделений предприятия в своем положении, особенно в ближайшей перспективе

Так как логистика является относительно новым направлением экономической деятельности, на предприятиях и в организациях могут возникать проблемы и неправильное внедрение этого отдела в организационную структуру.

Для того чтобы отдел логистики функционировал эффективно и продуктивно, необходим ряд условий, которые складываются из следующих составляющих:

- точная формулировка функций каждого отдельного сотрудника службы логистики;
- разграничение обязанностей каждого сотрудника;
- осведомленность сотрудников обо всех отделах в целом, об их обязанностях и функциональных возможностях;
- совместное сотрудничество всех отделов с отделом логистики непосредственно;
- корректные формулировки задач перед отделом логистики.

Также при внедрении логистики на предприятии должна соблюдаться безопасность данных, которые будет использовать логистический отдел. Для этого предприятие должно соблюдать концепции безопасности.

Концепция безопасности нужна для того, чтобы:

- сформировать общее видение (отношение) всех заинтересованных лиц к вопросам обеспечения безопасности объекта, как в настоящем, так и будущем с учетом стратегических целей компании;

- сформировать оптимальный комплекс систем безопасности с учетом наиболее вероятных рисков и угроз;
- обеспечить согласование различных элементов системы безопасности в рамках единой концепции;
- обеспечить сокращение затрат на комплекс технических систем безопасности за счет применения интегрированных элементов, синергии и тому подобное;
- задать параметры оценки эффективности будущей системы безопасности;
- показать потенциальным инвесторам/покупателям профессиональное отношение к вопросам безопасности.

Библиографический список

1. Гайдаенко А.А. Логистика. М., 2014.
2. Курочкин Д.В. Логистика: [транспортная, закупочная, производственная, распределительная, складирования, информационная]: курс лекций. Минск, 2012.
3. Логистика: тренинг и практикум: учебное пособие. М., 2004.
4. Мельников В.П. Логистика. М., 2014.
5. Щербаков В.В. Основы логистики: теория и практика. Санкт-Петербург, 2009.

О.Ю. Семенова

*Московский авиационный институт (национальный исследовательский университет), учебный центр «Интеграция»
E-mail: lesik121294@yandex.ru*

Я.А. Кулагина

Московский авиационный институт (национальный исследовательский университет), учебный центр «Интеграция»

АВТОМАТИЗИРОВАННОЕ УПРАВЛЕНИЕ ТОРГОВЫМ ПРЕДПРИЯТИЕМ КАК АСПЕКТ ЕГО ЭКОНОМИЧЕСКОЙ БЕЗОПАСНОСТИ

А.Н. Столярова, Ю.В. Орлова

В настоящее время невозможно представить современное торговое предприятие без внедренных в него IT-технологий. Необходимость компьютеризации возникает с развитием и расширением предприятия в конкурентной среде. Стоит отметить, что сейчас программное обеспечение вышло за рамки бухгалтерского учета и проводки торговых операций. Наступило время, когда программные решения предлагают целый комплекс управленческих решений в рамках, как отдельного отдела, так и мировых корпораций.

Наиболее распространенным программным решением являются продукты фирмы 1С. «1С Бухгалтерия» активно используется в большинстве предприятий по всей России. Но программный продукт развивался и сейчас 1С может удовлетворить спрос на все виды управленческих решений.

Для анализа возьмем 2 IT-продукта со схожим функционалом и попытаемся понять, почему отдается предпочтение тому или иному решению.

«1С: Управление производственным предприятием 8» и компании «1С: Первый БИТ» – первое программное решение. Компания «1С: Первый БИТ» (1С: Бухучет и Торговля), официальный партнер фирмы «1С» с 1997 г. Компания насчитывает 55 офисов, которые работают в трех странах: России, Украине и Казахстане. Спецификой деятельности БИТ является не только автоматизация предприятий на базе «1С: Предприятие», но и обучение, консультации клиентов по всему спектру профессиональных вопросов. За время работы компания произвела более 120 000 успешных внедрений автоматизированных систем. В штате более 4 000 сотрудников, большая часть которых сертифицирована фирмой «1С». Система менеджмента качества компании «1С: Первый БИТ» в ряде офисов сертифицирована на соответствие международному стандарту качества ISO 9001:2008.

Совсем недавно завершился проект комплексной автоматизации ООО «Вернет» – российского дистрибьютора торгово-производственного холдинга Colletto Bianco. Система на базе «1С: Управление производственным предприятием 8» позволила оперативно планировать производство продукции с учетом заказов покупателей, сократить длительность простоя оборудования.

Программный продукт обеспечил точный учет материалов и готовой продукции на складе, что полностью решило проблемы пересортицы и недостач. Возможность планирования закупок «под заказ» помогает экономно использовать ресурсы и избегать затоваривания склада. В системе реализован удобный механизм оформления заявок на подбор товара на складе,

документы на отгрузку формируются автоматически. Сокращено время на подготовку комиссионных сделок. Усилен контроль над взаиморасчетами с поставщиками и покупателями.

Подводя итог, отметим: благодаря внедрению современного программного обеспечения организация получила возможность не только учета торговых операций, но и эффективного управления предприятием, что позволило значительно сократить издержки при улучшении качества обслуживания.

Компания SAP СНГ является российским подразделением международной компании SAP AG. Она располагает широкой партнерской экосистемой на территории России. В нее входят более 120 компаний – сервисных партнеров, в которых трудится более 6500 консультантов по продуктам и решениям SAP.

Более 1200 российских заказчиков используют решения SAP. В частности клиентами SAP в России являются 9 из 10 крупнейших компаний в рейтинге журнала «Эксперт» – Газпром, Роснефть, Лукойл, Норильский Никель, Сургутнефтегаз, Вымпелком, НЛМК, Газпромнефть, НоваТЭК.

Рассмотрим возможности программного обеспечения SAP на примере компании «Атлант-М».

На определенном этапе развития Автоцентр «Атлант-М» стал испытывать потребность в усовершенствовании собственной бизнес-структуры, а именно: возникла необходимость реинжиниринга бизнес-процессов в отделе продаж и других отделах, оптимизации управления процессами продаж и предпродажной подготовки автомобилей, также возникла потребность в создании единого источника информации, отражающего деятельность различных отделов Автоцентра.

Ежемесячно ответственные сотрудники каждого из отделов формировали в своей программе внутренний управленческий отчет. Полученные данные преобразовывались в нужный формат и импортировались в финансовый модуль программного комплекса mySAP Business Suite, который используется в Международном холдинге «Атлант-М». С целью оптимизации процессов обработки и консолидации информации, а также более эффективного управления бизнесом руководство Автоцентра «Атлант-М» приняло решение о внедрении единой информационной системы, построенной на базе решения компании SAP. Выбор руководства Автоцентра «Атлант-М» был обусловлен также и тем, что Международный автомобильный холдинг «Атлант-М», в состав которого входит Автоцентр, использует в своей работе mySAP Business Suite как функциональный, легко интегрируемый программный комплекс. Помимо этого, важным аргументом в пользу выбора решения от SAP стала возможность доработки решения в соответствии с особенностями бизнеса компании. Отраслевое решение «SAP-Автоцентр» было разработано и внедрено в полном соответствии с технологией SAP силами специалистов компании «Атлант-Консалт» – бизнес-партнера компании SAP.

Консультанты проектной группы разрабатывали оптимальные схемы взаимодействия всех рабочих мест, реализовывали и тестировали их в соответствии с потребностями каждого пользователя. Помимо консультаций в области бизнес-процессов, проектная группа активно участвовала в изучении структуры и возможностей системы, построенной на базе mySAP All-in-One, и обеспечила последующее обучение пользователей системы.

Таким образом, что выбор программного продукта базируется на опыте использования IT-продуктов в холдингах. Также учитываются индивидуальные потребности компании и объективная оценка необходимости внедрения того или иного решения. Анализируя потенциал тех или иных IT-решений можно сделать вывод, что функциональное содержание всех программных обеспечений близко друг к другу и отдача предпочтения тому или иному решению, зависит от выбора руководителя, а также финансовых возможностей и целесообразности использования. Не стоит забывать, что процесс внедрения происходит на протяжении нескольких недель, а то и месяцев и требует нахождения на предприятии собственного специалиста в области именно выбранного решения, для быстрого устранения сбоев и других неполадок системы.

Библиографический список

1. URL: <http://v8.1c.ru/news/newsAbout> (дата обращения: 20.02.2017).
2. URL: <http://v8.1c.ru/contracts/> (дата обращения: 20.02.2017).

А.Н. Столярова

доктор экономических наук, профессор

заведующий кафедрой товароведения

Государственный социально-гуманитарный университет

E-mail: stolyarova2011@mail.ru

Ю.В. Орлова

магистрант

Государственный социально-гуманитарный университет

МЕХАНИЗМ УПРАВЛЕНИЯ ЭКОНОМИЧЕСКОЙ БЕЗОПАСНОСТЬЮ НАУЧНОЙ ОРГАНИЗАЦИИ

А.А. Угрюмова, В.А. Пентин

Под экономической безопасностью организации понимается специальная система, направленная на контроль опасностей и угроз, а также их предотвращение или минимизацию рисков с целью сохранения целостности и стабильности ее экономической системы при реализации финансовой, научно-технической, технологической, производственной и кадровой политики.

Основной целью экономической безопасности организации является ее устойчивое и максимальное эффективное функционирование, обеспечение высокого потенциала развития и роста организации в будущем. Основопологающим качеством экономической безопасности организации является ее устойчивое состояние при воздействии на нее факторов внутренней и внешней среды. Обеспечение экономической безопасности организации следует рассматривать как непрерывный процесс, включающий в себя системный мониторинг индикаторов, позволяющих дать оценку состояния ее экономической безопасности и своевременно применить нужные механизмы ее обеспечения.

Таким образом, механизм обеспечения экономической безопасности организации – это совокупность средств и методов воздействия на процесс деятельности организации с целью ее безопасного экономического развития. Данный механизм имеет сложную структуру, особенности его функционирования можно визуализировать (рис. 1).

Основными задачами обеспечения экономической безопасности научной организации являются:

1. Осуществление системного мониторинга деятельности организации и своевременное выявление угроз.
2. Выявление ведущих угроз по показателям безопасности научной организации.
3. Анализ угроз.
4. Выбор развития сценария управления экономической безопасностью организации.
5. Контроль реализации программы развития.

Рассмотрим основные угрозы, выявленные по показателям безопасности научной организации: высокую зависимость научных организаций от федерального бюджета; воздействие государственной политики на отраслевую науку; деление исследований научной организации на фундаментальные или прикладные (что отражается на отдаче от их внедрения), увеличение доли сотрудников предпенсионного и пенсионного возраста,



Рисунок 1. Алгоритм управления безопасностью научной организации

слабое пополнение кадров научной организации молодыми специалистами, низкая скорость внедрения современных информационных технологий и др.

Так, одной из ведущих угроз научных организаций РФ является их зависимость от технологий и технических средств, произведенных за рубежом. В существующих условиях санкционного режима поставка высокотехнологического оборудования затруднена и от 40 до 50 % российских предприятий ощущают дефицит в необходимом высокотехнологичном оборудовании и технологии, не имеющих аналогов в РФ.

Таким образом, знание угроз научных организаций и представление о механизме их регулирования позволяет повысить уровень экономической безопасности этих организаций и предотвратить разрушение науки и научных исследований в национальной экономике.

Библиографический список

1. Угрюмова А.А. Региональная безопасность инвестиционных процессов: угрозы и последствия Устойчивое развитие экономики: национальный и региональный аспекты // Сборник тезисов докладов и статей научно-практической конференции. 8 ноября 2012 г. М., 2012.
2. Угрюмова А.А. Стратегические направления изменения социальной политики Российской Федерации // Национальные интересы: приоритеты и безопасность. 2014. № 43 (280).

А.А. Угрюмова

*Государственный социально-гуманитарный университет
E-mail: feminaa@mail.ru*

В.А. Пентин

Государственный социально-гуманитарный университет

Научное издание

**ПОВЫШЕНИЕ ЭФФЕКТИВНОСТИ ФОРМ И МЕТОДОВ
РАСПРОСТРАНЕНИЯ СРЕДИ НАСЕЛЕНИЯ ЗНАНИЙ
ПО ВОПРОСАМ ЭКОНОМИЧЕСКОЙ И ФИНАНСОВОЙ
БЕЗОПАСНОСТИ РОССИИ, БОРЬБЫ С ТЕНЕВЫМИ ДОХОДАМИ,
ПРОТИВОДЕЙСТВИЯ ФИНАНСИРОВАНИЮ ТЕРРОРИЗМА,
ЭКСТРЕМИЗМА, АНТИГОСУДАРСТВЕННОЙ
И ДЕСТРУКТИВНОЙ ДЕЯТЕЛЬНОСТИ**

*Материалы Всероссийской научно-практической конференции
(г. Москва, 20 апреля 2017 г.)*

Редактор – *Д.А. Семёнова*
Компьютерная верстка *Н.В. Бессарабовой*

Подписано к изданию 07.04.2017. Формат 60x90^{1/16}.
Гарнитура Times New Roman Суг. Усл.-печ. л. 15,5. Тираж 100 экз.

Отпечатано в типографии «Радуга»
г. Москва, ул. Автозаводская, 25